

GEMÜ 566

Vanne de régulation à commande manuelle

FR

Notice d'utilisation



Informations
complémentaires
Webcode: GW-566



Tous les droits, tels que les droits d'auteur ou droits de propriété industrielle, sont expressément réservés.
Conserver le document afin de pouvoir le consulter ultérieurement.

© GEMÜ Gebr. Müller Apparatebau GmbH & Co. KG
09.12.2020

Table des matières

1 Généralités	4
1.1 Remarques	4
1.2 Symboles utilisés	4
1.3 Avertissements	4
2 Consignes de sécurité	5
3 Description du produit	5
4 Utilisation conforme	5
5 Données pour la commande	7
6 Données techniques	8
7 Dimensions	10
8 Indications du fabricant	13
8.1 Livraison	13
8.2 Emballage	13
8.3 Transport	13
8.4 Stockage	13
8.5 Outillage requis	13
9 Montage sur la tuyauterie	13
9.1 Préparatifs pour le montage	13
9.2 Position de montage	14
9.3 Montage avec des orifices taraudés	14
9.4 Montage avec des raccords clamps	14
10 Inspection et entretien	15
10.1 Pièces détachées	15
10.2 Démontage de l'actionneur	15
10.3 Montage de l'actionneur	15
10.4 Remplacement du clapet de régulation	16
10.5 Remplacement de la membrane de séparation	17
11 Dépannage	19
12 Mise au rebut	20
13 Retour	20
14 Déclaration de conformité selon 2014/68/UE (directive des Équipements Sous Pression)	21

1 Généralités

1.1 Remarques

- Les descriptions et les instructions se réfèrent aux versions standards. Pour les versions spéciales qui ne sont pas décrites dans ce document, les indications de base qui y figurent sont tout de même valables mais uniquement en combinaison avec la documentation spécifique correspondante.
- Le déroulement correct du montage, de l'utilisation et de l'entretien ou des réparations garantit un fonctionnement sans anomalie du produit.
- La version allemande originale de ce document fait foi en cas de doute ou d'ambiguïté.
- Si vous êtes intéressé(e) par une formation de votre personnel, veuillez nous contacter à l'adresse figurant en dernière page.

1.2 Symboles utilisés

Les symboles suivants sont utilisés dans ce document :

Symbole	Signification
●	Activités à exécuter
▶	Réaction(s) à des activités
–	Énumérations

1.3 Avertissements

Dans la mesure du possible, les avertissements sont structurés selon le schéma suivant :

MOT SIGNAL	
Symbole possible se rapportant à un danger spécifique	<p>Type et source du danger</p> <ul style="list-style-type: none"> ▶ Conséquences possibles en cas de non-respect des consignes. ● Mesures à prendre pour éviter le danger.

Les avertissements sont toujours indiqués par un mot signal et, pour certains également par un symbole spécifique au danger.



Cette notice utilise les mots signal, ou niveaux de danger, suivants :

⚠ DANGER	
	<p>Danger imminent !</p> <ul style="list-style-type: none"> ▶ Le non-respect peut entraîner des blessures graves ou la mort.
⚠ AVERTISSEMENT	
	<p>Situation potentiellement dangereuse !</p> <ul style="list-style-type: none"> ▶ Le non-respect peut entraîner des blessures graves ou la mort.

⚠ ATTENTION	
	<p>Situation potentiellement dangereuse !</p> <ul style="list-style-type: none"> ▶ Le non-respect peut entraîner des blessures moyennes à légères.

AVIS	
	<p>Situation potentiellement dangereuse !</p> <ul style="list-style-type: none"> ▶ Le non-respect peut entraîner des dommages matériels.

Les symboles suivants spécifiques au danger concerné peuvent apparaître dans un avertissement :

Symbole	Signification
	Risque d'explosion
	Produits chimiques corrosifs !
	Éléments d'installation chauds !

2 Consignes de sécurité

Les consignes de sécurité contenues dans ce document se réfèrent uniquement à un produit seul. La combinaison avec d'autres parties de l'installation peut entraîner des risques potentiels qui doivent être examinés dans le cadre d'une analyse des dangers. L'exploitant est responsable de l'élaboration de l'analyse des dangers, du respect des mesures préventives qui en résultent, ainsi que de l'observation des réglementations régionales de sécurité.

Le document contient des consignes de sécurité fondamentales qui doivent être respectées lors de la mise en service, de l'utilisation et de l'entretien. Le non-respect des consignes de sécurité peut avoir les conséquences suivantes :

- Exposition du personnel à des dangers d'origine électrique, mécanique et chimique.
- Risque d'endommager les installations placées dans le voisinage.
- Défaillance de fonctions importantes.
- Risque de pollution de l'environnement par rejet de substances toxiques en raison de fuites.

Les consignes de sécurité ne tiennent pas compte :

- des aléas et événements pouvant se produire lors du montage, de l'utilisation et de l'entretien.
- des réglementations de sécurité locales, dont le respect relève de la responsabilité de l'exploitant (y compris en cas d'intervention de personnel extérieur à la société).

Avant la mise en service :

1. Transporter et stocker le produit de manière adaptée.
2. Ne pas peindre les vis et éléments en plastique du produit.
3. Confier l'installation et la mise en service au personnel qualifié et formé.
4. Former suffisamment le personnel chargé du montage et de l'utilisation.
5. S'assurer que le contenu du document a été pleinement compris par le personnel compétent.
6. Définir les responsabilités et les compétences.
7. Tenir compte des fiches de sécurité.
8. Respecter les réglementations de sécurité s'appliquant aux fluides utilisés.

Lors de l'utilisation :

9. Veiller à ce que ce document soit constamment disponible sur le site d'utilisation.
10. Respecter les consignes de sécurité.
11. Utiliser le produit conformément à ce document.
12. Utiliser le produit conformément aux caractéristiques techniques.
13. Veiller à l'entretien correct du produit.
14. Les travaux d'entretien ou de réparation qui ne sont pas décrits dans ce document ne doivent pas être effectués sans consultation préalable du fabricant.

En cas de doute :

15. Consulter la filiale GEMÜ la plus proche.

3 Description du produit

3.1 Conception

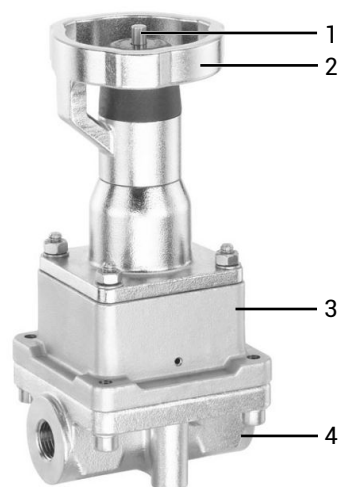

Repère	Désignation	Matériaux
1	Indicateur optique de position	
2	Volant	
3	Rehausse avec perçage de fuite	1.4305 / 1.4408
4	Corps de vanne	ASTM A 351 CF3M, inox de fonderie

3.2 Description

La vanne de régulation 2/2 voies à siège droit GEMÜ 566 dispose d'un corps à mécanique de régulation intégrée. Des types d'actionneurs manuels, pneumatiques et motorisés sont disponibles. La vanne GEMÜ 566 a été spécialement mise au point pour la régulation de petites quantités et permet un débit de 63 l/h à 2500 l/h.

4 Utilisation conforme

⚠ DANGER	
	<p>Risque d'explosion</p> <ul style="list-style-type: none"> ▶ Danger de mort ou risque de blessures extrêmement graves. ● Ne pas utiliser le produit dans des zones explosives.

⚠ AVERTISSEMENT	
Utilisation non conforme du produit	
<ul style="list-style-type: none"> ▶ Risque de blessures extrêmement graves ou danger de mort. ▶ La responsabilité du fabricant et la garantie sont annulées. ● Le produit doit uniquement être utilisé en respectant les conditions d'utilisation définies dans la documentation contractuelle et dans ce document. 	

Le produit a été conçu pour être monté sur une tuyauterie et pour contrôler un fluide de service.

Le produit n'est pas adapté à l'utilisation en atmosphères explosives.

- Utiliser le produit conformément aux données techniques.

5 Données pour la commande

Les données pour la commande offrent un aperçu des configurations standard.

Contrôler la configuration possible avant de passer commande. Autres configurations sur demande.

Codes de commande

1 Type	Code
Vanne de régulation	566

2 DN	Code
DN 8	8
DN 10	10
DN 15	15
DN 20	20

3 Forme du corps	Code
Corps de vanne 2 voies	D

4 Type de raccordement	Code
Orifice taraudé DIN ISO 228	1
Clamp ASME BPE, dimensions face-à-face FAF EN 558 série 7	88

5 Matériau du corps de vanne	Code
ASTM A 351 CF3M, inox de fonderie	C1

6 Matériau d'étanchéité	Code
FPM	4

6 Matériau d'étanchéité	Code
EPDM	33

7 Fonction de commande	Code
À commande manuelle	0

8 Type d'actionneur	Code
Taille d'actionneur 1 avec verrouillage.	1TB
Taille d'actionneur 1 sans verrouillage.	1TN

9 Courbe de régulation	Code
proportionnelle modifiée	G
linéaire	L

10 Valeur du Kv	Code
63 l/h	63
100 l/h	100
160 l/h	160
1000 l/h	1000
1600 l/h	1600
2500 l/h	2500

Exemple de référence

Option de commande	Code	Description
1 Type	566	Vanne de régulation
2 DN	8	DN 8
3 Forme du corps	D	Corps de vanne 2 voies
4 Type de raccordement	1	Orifice taraudé DIN ISO 228
5 Matériau du corps de vanne	C1	ASTM A 351 CF3M, inox de fonderie
6 Matériau d'étanchéité	4	FPM
7 Fonction de commande	0	À commande manuelle
8 Type d'actionneur	1TN	Taille d'actionneur 1 sans verrouillage.
9 Courbe de régulation	G	proportionnelle modifiée
10 Valeur du Kv	63	63 l/h

6 Données techniques

6.1 Température

Température du fluide : Standard : 0 °C à 90 °C
 CIP max. 30 min. 85 °C
 (matériau de la membrane de séparation code 33)

Température ambiante : -15 à 60 °C

Température de stockage : 0 à 40 °C

6.2 Pression

Pression de service : 0 à 6 bars
 Toutes les pressions sont données en bars relatifs. Les corps de vanne sont certifiés jusqu'à PN 10.

Valeurs du Kv :

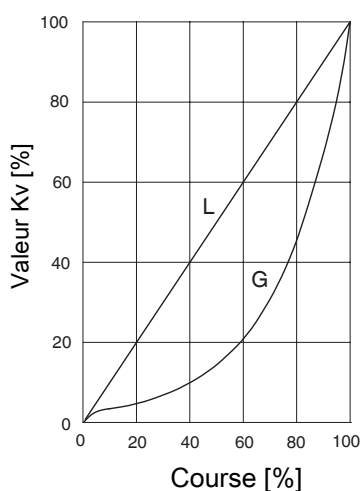

Proportionnelles (code de raccordement 1) / linéaires (code de raccordement 1)

Courbe de régulation	Ø siège [mm]	Valeur Kv	DN 8	DN 10	DN 15
G	3	63	X	-	-
G, L	3	100	X	-	-
G	3	160	X	-	-
G, L	6	250	X	-	-
G	6	400	X	-	-
G, L	6	630	X	-	-
G	11	1000	-	X	-
G, L	11	1600	-	X	-
G, L	15	2500	-	-	X

Valeurs du Kv :

Proportionnelles (code de raccordement 88) / linéaires (code de raccordement 88)

Courbe de régulation	Ø siège [mm]	Valeur Kv	DN 15	DN 20
G	3	63	X	-
G, L	3	100	X	-
G	3	160	X	-
G, L	6	250	X	-
G	6	400	X	-
G, L	6	630	X	-
G	11	1000	X	-
G, L	11	1600	X	-
G, L	15	2500	-	X

6.3 Conformité du produit

Denrées alimentaires : FDA*
* uniquement pour matériau d'étanchéité code 33

Directive Machines : 2006/42/UE

EAC : TR CU 010/2011
TR CU 004/2011

6.4 Données mécaniques

Course : 5 mm

Poids :

DN 8	4,0
DN 10	4,0
DN 15	3,5
DN 15, code 88	4,2
DN 20, code 88	4,2

Poids en kg

7 Dimensions

7.1 Dimensions de l'installation et de l'actionneur

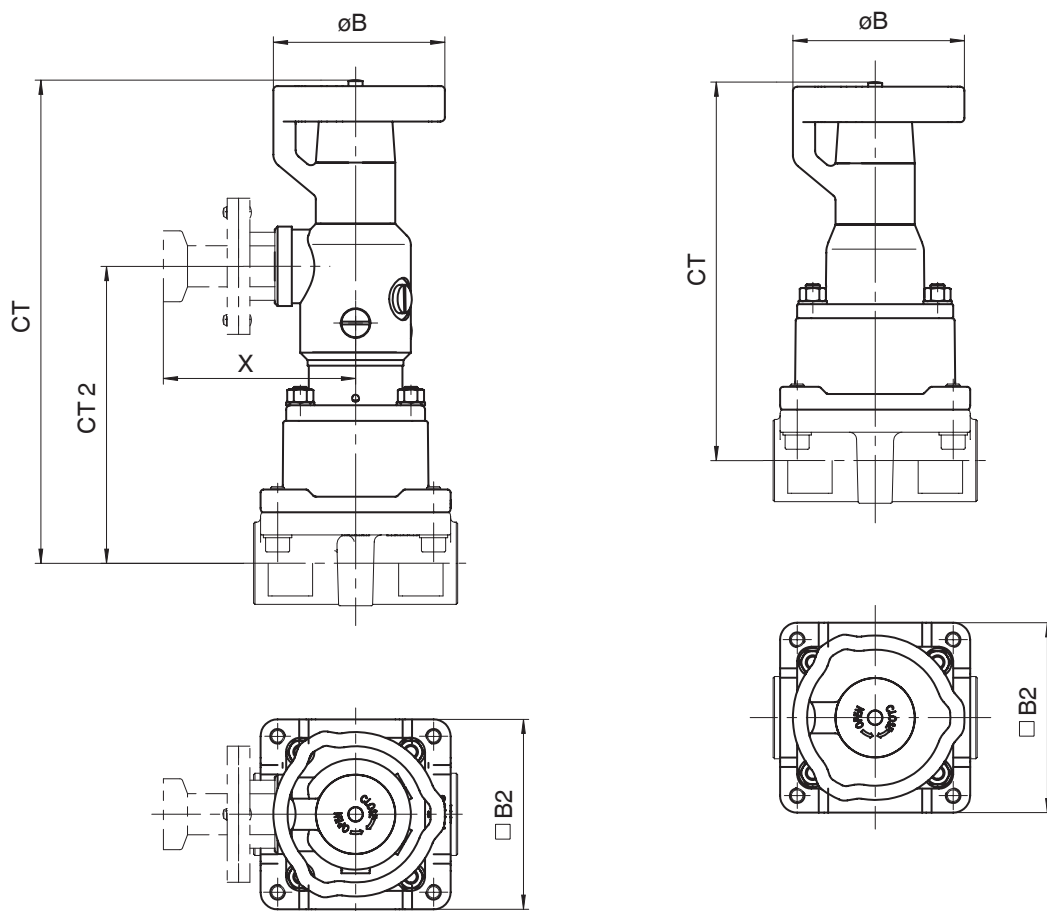

Taille d'actionneur	CT	CT2	øB	□B2	X	
					MAG	LOC
1TB	170	105	63	67	107	73
1TN	135	-	63	67	-	-

Dimensions en mm

7.2 Dimensions du corps

7.2.1 Orifice taraudé

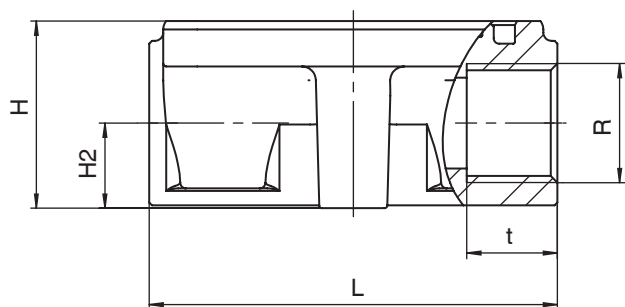

DN	Code raccordement 1 ¹⁾				
	Code matériau C1 ²⁾				
	R	t	H	H2	L
8	G 1/4	16,0	33,0	15,0	72,0
10	G 3/8	16,0	33,0	15,0	72,0
15	G 1/2	16,0	33,0	15,0	72,0

Dimensions en mm

1) **Type de raccordement**

Code 1 : Orifice taraudé DIN ISO 228

2) **Matériau du corps de vanne**

Code C1 : ASTM A 351 CF3M, inox de fonderie

7.2.2 Raccord clamp

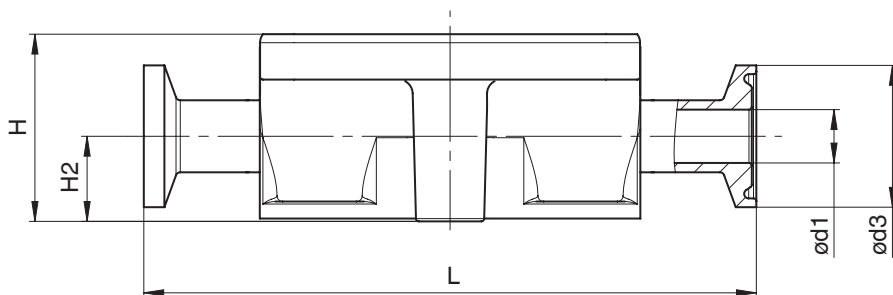

DN	Code raccordement 88 ¹⁾				
	Code matériau C1 ²⁾				
	L	H	H2	ød1	ød3
15	108,0	33,0	15,0	9,40	25,0
20	117,0	33,0	15,0	15,75	25,0

Dimensions en mm

1) **Type de raccordement**

Code 88 : Clamp ASME BPE, dimensions face-à-face FAF EN 558 série 7

2) **Matériau du corps de vanne**

Code C1 : ASTM A 351 CF3M, inox de fonderie

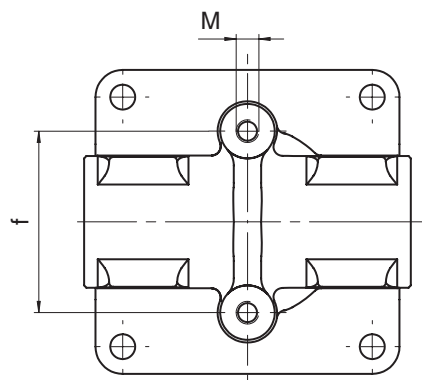
7.3 Points de fixation du corps de vanne

DN	f	M
8,10,15,20	40	M5

Dimensions en mm

8 Indications du fabricant

8.1 Livraison

- Vérifier dès la réception que la marchandise est complète et intacte.

Le bon fonctionnement du produit a été contrôlé en usine. Le détail de la marchandise figure sur les documents d'expédition et la version est indiquée par la référence de commande.

8.2 Emballage

Le produit est emballé dans une boîte en carton. Cet emballage peut être recyclé avec le papier.

8.3 Transport

1. Le produit doit être transporté avec des moyens de transport adaptés. Il ne doit pas tomber et doit être manipulé avec précaution.
2. Après l'installation, éliminer les matériaux d'emballage de transport conformément aux prescriptions de mise au rebut / de protection de l'environnement.

8.4 Stockage

1. Stocker le produit protégé de la poussière, au sec et dans l'emballage d'origine.
2. Éviter les UV et les rayons solaires directs.
3. Ne pas dépasser la température maximum de stockage (voir chapitre « Données techniques »).
4. Ne pas stocker de solvants, produits chimiques, acides, carburants et produits similaires dans le même local que des produits GEMÜ et leurs pièces détachées.

8.5 Outillage requis

1. L'outillage requis pour l'installation et le montage n'est pas fourni.
2. Utiliser un outillage adapté, fonctionnant correctement et de manière sûre.

9 Montage sur la tuyauterie

9.1 Préparatifs pour le montage

AVERTISSEMENT

Robinetteries sous pression !

- ▶ Risque de blessures extrêmement graves voire mortelles.
- Mettre l'installation hors pression.
- Vidanger entièrement l'installation.

AVERTISSEMENT



Produits chimiques corrosifs !

- ▶ Risque de brûlure par des acides.
- Porter un équipement de protection adéquat.
- Vidanger complètement l'installation.

ATTENTION



Éléments d'installation chauds !

- ▶ Risques de brûlures.
- N'intervenir que sur une installation que l'on a laissé refroidir.

ATTENTION

Dépassement de la pression maximale admissible !

- ▶ Endommagement du produit.
- Prévoir des mesures de protection contre un dépassement de la pression maximale admissible provoqué par d'éventuels pics de pression (coups de bélier).

ATTENTION

Utilisation comme marche pour monter !

- ▶ Endommagement du produit.
- ▶ Risque de dérapage.
- Sélectionner le lieu d'installation de manière à ce que le produit ne puisse pas être utilisé comme support pour monter.
- Ne pas utiliser le produit comme marche ou comme support pour monter.

AVIS

Compatibilité du produit !

- ▶ Le produit doit convenir aux conditions d'utilisation du système de tuyauterie (fluide, concentration du fluide, température et pression), ainsi qu'aux conditions ambiantes du site.

AVIS**Outillage !**

- ▶ L'outillage requis pour l'installation et le montage n'est pas fourni.
 - Utiliser un outillage adapté, fonctionnant correctement et sûr.
1. S'assurer que le produit convient bien au cas d'application prévu.
 2. Contrôler les données techniques du produit et des matériaux.
 3. Tenir à disposition l'outillage adéquat.
 4. Utiliser l'équipement de protection adéquat conformément aux règlements de l'exploitant de l'installation.
 5. Respecter les prescriptions correspondantes pour le raccordement.
 6. Confier les travaux de montage au personnel qualifié et formé.
 7. Mettre l'installation ou une partie de l'installation hors service.
 8. Prévenir toute remise en service de l'installation ou d'une partie de l'installation.
 9. Mettre l'installation ou une partie de l'installation hors pression.
 10. Vidanger entièrement l'installation ou une partie de l'installation, et la laisser refroidir jusqu'à ce qu'elle atteigne une température inférieure à la température d'évaporation du fluide et que tout risque de brûlure soit exclu.
 11. Décontaminer l'installation ou une partie de l'installation de manière appropriée, la rincer et la ventiler.
 12. Poser la tuyauterie de manière à protéger le produit des contraintes de compression et de flexion ainsi que des vibrations et des tensions.
 13. Monter le produit uniquement entre des tuyaux alignés et adaptés les uns aux autres (voir les chapitres ci-après).
 14. Respecter le sens du débit.
 15. Respecter la position de montage voir chapitre « Position de montage »).

9.2 Position de montage

GEMÜ préconise une installation avec l'actionneur vers le haut ou inversé vers le bas pour optimiser la durée de vie.

9.3 Montage avec des orifices taraudés

Fig. 1: Orifice taraudé

AVIS**Produit d'étanchéité !**

- ▶ Le produit d'étanchéité n'est pas fourni.
 - Utiliser uniquement un produit d'étanchéité adapté.
1. Tenir à disposition le produit d'étanchéité pour filetage.
 2. Procéder aux préparatifs pour le montage (voir chapitre « Préparatifs pour le montage »).
 3. Visser le raccord à visser sur le tuyau conformément aux normes en vigueur.
 4. Visser le corps du produit sur la tuyauterie, utiliser un produit d'étanchéité pour filetage adapté.
 5. Remettre en place et en fonction tous les dispositifs de sécurité et de protection.

9.4 Montage avec des raccords clamps

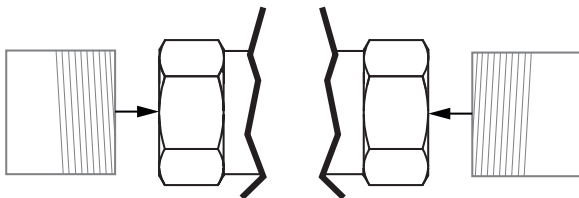
Fig. 2: Raccord clamp

AVIS**Joint et collier pour clamps !**

- ▶ Le joint et le collier pour les raccords clamps ne sont pas fournis.
1. Tenir à disposition le joint et le collier pour clamps.
 2. Procéder aux préparatifs pour le montage (voir chapitre « Préparatifs pour le montage »).
 3. Insérer le joint approprié entre le corps du produit et le raccord de la tuyauterie.
 4. Relier le joint entre le corps du produit et le raccord de la tuyauterie au moyen d'un collier pour clamps.
 5. Remettre en place et en fonction tous les dispositifs de sécurité et de protection.

10 Inspection et entretien

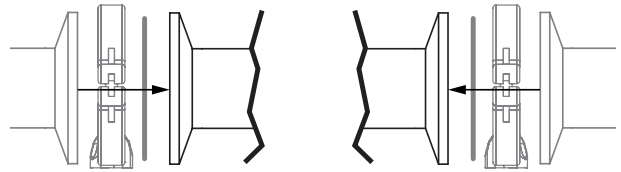
⚠ AVERTISSEMENT

Robinetteries sous pression !

- ▶ Risque de blessures extrêmement graves voire mortelles.
- Mettre l'installation hors pression.
- Vidanger entièrement l'installation.

⚠ ATTENTION

Utilisation de mauvaises pièces détachées !

- ▶ Endommagement du produit GEMÜ.
- ▶ La responsabilité du fabricant et la garantie sont annulées.
- Utiliser uniquement des pièces d'origine GEMÜ.

⚠ ATTENTION



Éléments d'installation chauds !

- ▶ Risques de brûlures.
- N'intervenir que sur une installation que l'on a laissé refroidir.

AVIS

Travaux d'entretien exceptionnels !

- ▶ Endommagement du produit GEMÜ.
- Les travaux d'entretien ou de réparation qui ne sont pas décrits dans la notice d'utilisation ne doivent pas être effectués sans consultation préalable du fabricant.

L'exploitant doit effectuer des contrôles visuels réguliers des produits GEMÜ en fonction des conditions d'utilisation et du potentiel de risque, afin de prévenir les fuites et les dommages.

De même, le produit doit être démonté à des intervalles appropriés et contrôlé pour s'assurer de l'absence d'usure.

1. Confier les travaux d'entretien et de maintenance au personnel qualifié et formé.
2. Utiliser l'équipement de protection adéquat conformément aux règlements de l'exploitant de l'installation.
3. Mettre l'installation ou une partie de l'installation hors service.
4. Prévenir toute remise en service de l'installation ou d'une partie de l'installation.
5. Mettre l'installation ou une partie de l'installation hors pression.
6. Actionner quatre fois par an les produits GEMÜ qui restent toujours à la même position.

10.1 Pièces détachées

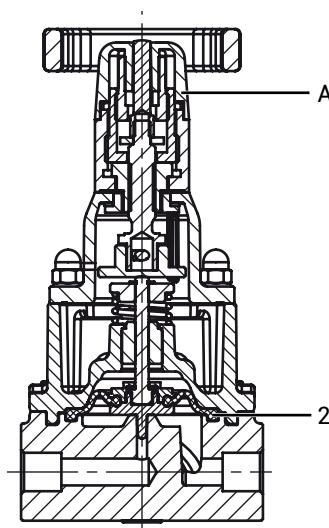

Repère	Désignation	Désignation de commande
A	Actionneur	9566...
2	Membrane de séparation	566 000 PAM 4/33

10.2 Démontage de l'actionneur

1. Mettre l'actionneur **A** en position d'ouverture.
2. Desserrer en croix les éléments de fixation entre l'actionneur **A** et le corps **1** et les retirer.
3. Retirer les rondelles **27**.
4. Retirer l'actionneur **A** de la mécanique de régulation **4**.

AVIS

Important :

- ▶ Retirer les salissures de toutes les pièces après le démontage. Veiller à ne pas endommager les pièces durant cette opération. Vérifier ensuite que les pièces ne présentent pas de dommages. Si des pièces sont endommagées, les remplacer.

5. Mettre l'actionneur **A** en position de fermeture.

10.3 Montage de l'actionneur

1. Mettre l'actionneur **A** en position d'ouverture.
2. Placer l'actionneur **A** sur la mécanique de régulation **4**.
3. Placer les rondelles **27** sur les goujons **25**.
4. Visser les éléments de fixation à la main et serrer alternativement et en croix et avec une clé plate adaptée (couples voir tableau).

10.4 Remplacement du clapet de régulation

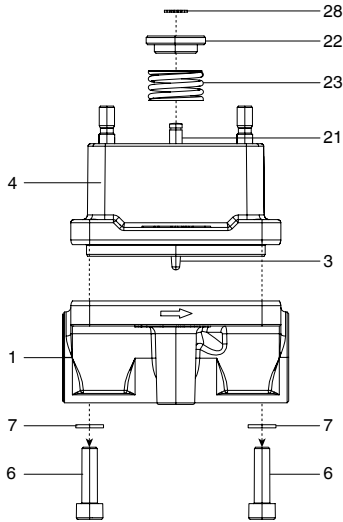

10.4.1 Démontage sans outil de montage

1. Démontez l'actionneur (voir chapitre « Démontage de l'actionneur »).
2. Desserrer les vis à six pans creux 6.
3. Retirer les rondelles 7.
4. Retirer le corps de vanne 1 de la mécanique de régulation 4.
 - ⇒ Ne pas endommager les emplacements des joints !
5. Retirer la rondelle de sécurité 28.
 - ⇒ Le ressort de pression 23 est soumis à une tension.
6. Retirer le clapet 22.
7. Retirer le ressort de pression 23.
8. Sortir l'axe de la vanne 21 et le clapet de régulation 3 avec la membrane de séparation montée 2 vers le bas.

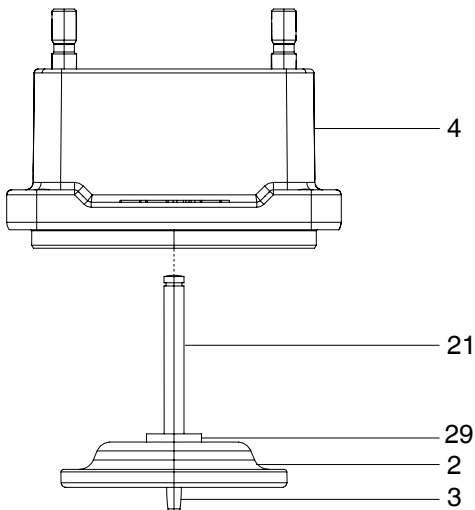

10.4.2 Démontage avec outil de montage

1. Tenir à disposition l'outil de montage.
 - ⇒ L'outil de montage doit être commandé séparément (référence : 566000MWZ).

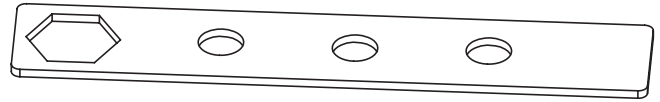

2. Démontez l'actionneur (voir chapitre « Démontage de l'actionneur »).
3. Desserrer les vis à six pans creux 6.
4. Retirer les rondelles 7.
5. Retirer le corps de vanne 1 de la mécanique de régulation 4.
 - ⇒ Ne pas endommager les emplacements des joints !
6. Serrer le ressort de pression 23 avec l'outil de montage.
 - ⇒ Ne pas endommager les emplacements des joints !

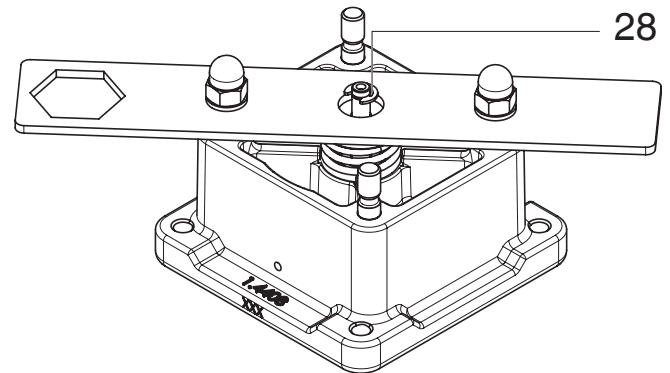
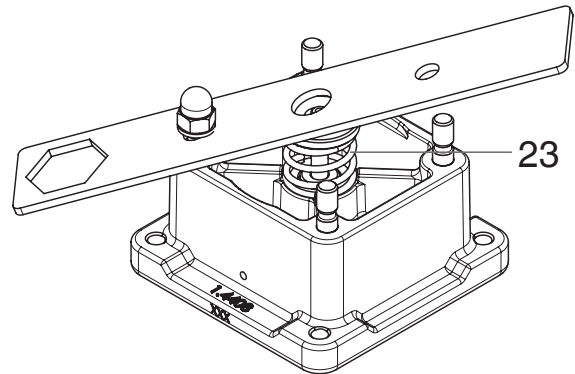

7. Retirer la rondelle de sécurité 28.
 - ⇒ Le ressort de pression 23 est soumis à une tension.
8. Sortir l'axe de la vanne 21 et le clapet de régulation 3 avec la membrane de séparation montée 2 vers le bas.

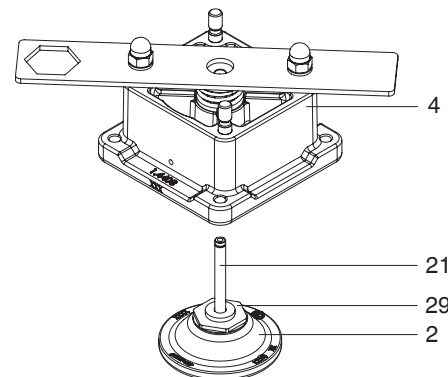

10.4.3 Montage sans outil de montage

1. Pousser l'axe de la vanne **21** et le clapet de régulation **3** avec la membrane de séparation montée **2** dans la mécanique de régulation **4**.
⇒ Ne pas endommager la surface d'étanchéité !
2. Monter le ressort de pression **23**.
3. Monter le clapet **22**.
4. Monter la rondelle de sécurité **28**.
⇒ Le ressort de pression **23** est soumis à une tension.
5. Poser la mécanique de régulation **4** sur le corps de vanne **1**.
6. Monter et serrer à la main les rondelles **7** et vis à six pans creux **6**.
7. Serrer alternativement et en croix les vis à six pans creux **6**.

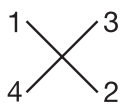

10.4.4 Montage avec outil de montage

1. Tenir à disposition l'outil de montage.
⇒ L'outil de montage doit être commandé séparément (référence : 566000MWZ).

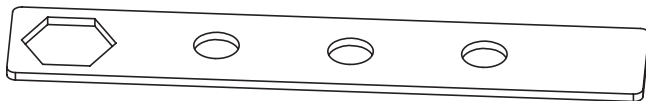

2. Serrer le ressort de pression **23** avec l'outil de montage.
⇒ Ne pas endommager les emplacements des joints !

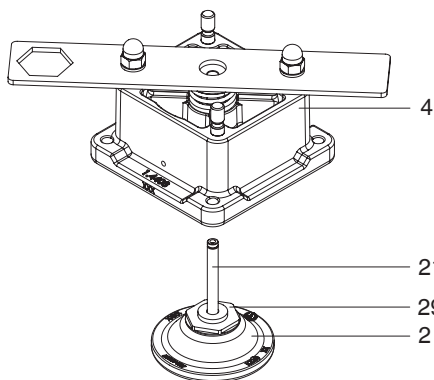

3. Pousser l'axe de la vanne **21** et le clapet de régulation **3** avec la membrane de séparation montée **2** dans la mécanique de régulation **4**.
⇒ Ne pas endommager la surface d'étanchéité !
4. Monter la rondelle de sécurité **28**.
⇒ Le ressort de pression **23** est soumis à une tension.
5. Poser la mécanique de régulation **4** sur le corps de vanne **1**.
6. Monter et serrer à la main les rondelles **7** et vis à six pans creux **6**.
7. Serrer alternativement et en croix les vis à six pans creux **6**.

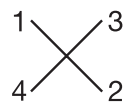

10.5 Remplacement de la membrane de séparation

10.5.1 Démontage sans outil de montage

1. Démontez le clapet de régulation (voir chapitre « Démontage du clapet de régulation »).

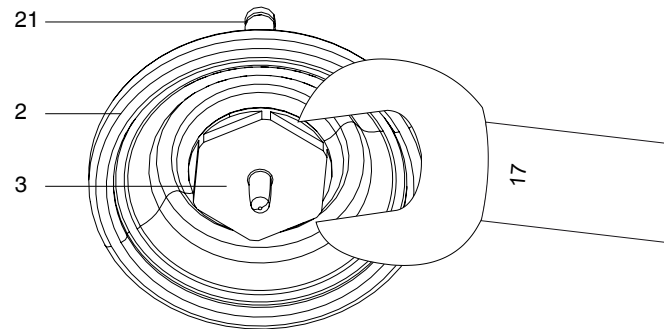

2. Appliquer une clé plate de 17 sur le clapet de régulation **3**.

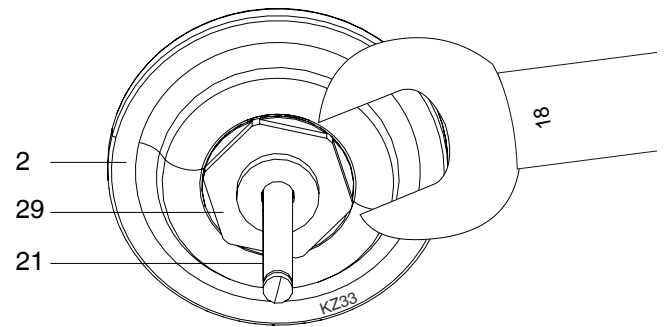

3. Appliquer simultanément une clé plate de 18 sur l'écrou **29**.
4. En maintenant en place les deux clés plates, desserrer avec précaution le clapet de régulation **3** et l'écrou **29** de la membrane de séparation **2**.

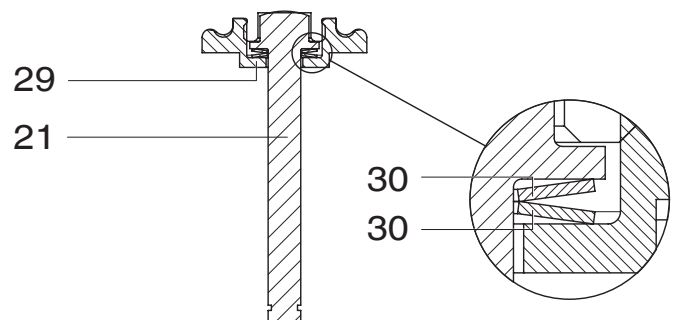

5. Laisser l'axe de la vanne **21**, les ressorts à disques **30** et l'écrou **29** dans leur position d'origine.

AVIS

Important :

- Retirer les salissures de toutes les pièces après le démontage. Veiller à ne pas endommager les pièces durant cette opération. Vérifier ensuite que les pièces ne présentent pas de dommages. Si des pièces sont endommagées, les remplacer.

10.5.2 Démontage avec outil de montage

1. Démontez le clapet de régulation (voir chapitre « Démontage du clapet de régulation »).

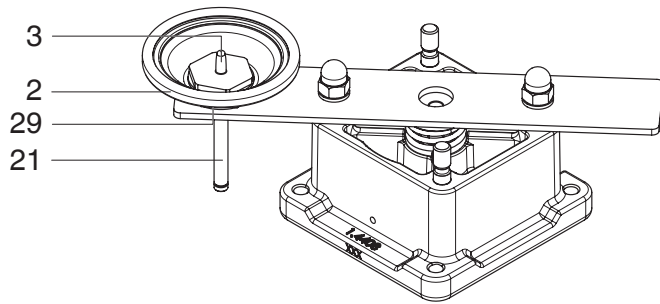

2. Placer l'axe de la vanne **21** et le clapet de régulation **3** avec la membrane de séparation montée **2** dans la découpe de l'outil de montage (placer l'écrou **29** dans la découpe).
3. Appliquer une clé plate de 17 sur le clapet de régulation **3** et tourner dans le sens contraire des aiguilles d'une montre.

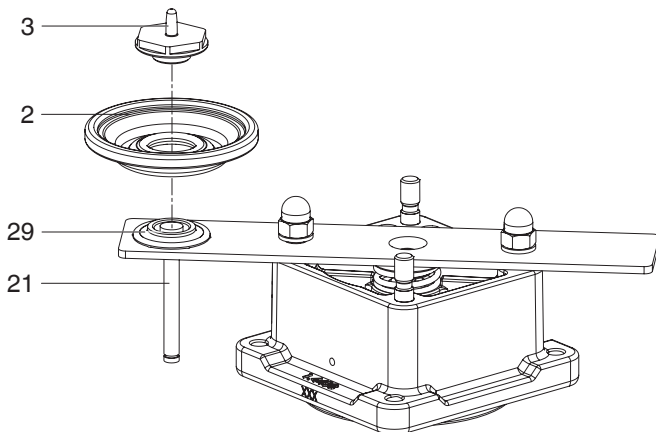

4. Retirer le clapet de régulation **3** et la membrane de séparation **2**.

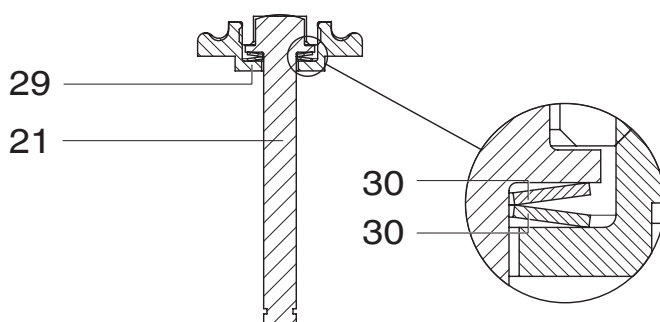

5. Laisser l'axe de la vanne **21**, les ressorts à disques **30** et l'écrou **29** dans leur position d'origine.

AVIS

Important :

- Retirer les salissures de toutes les pièces après le démontage. Veiller à ne pas endommager les pièces durant cette opération. Vérifier ensuite que les pièces ne présentent pas de dommages. Si des pièces sont endommagées, les remplacer.

10.5.3 Montage sans outil de montage

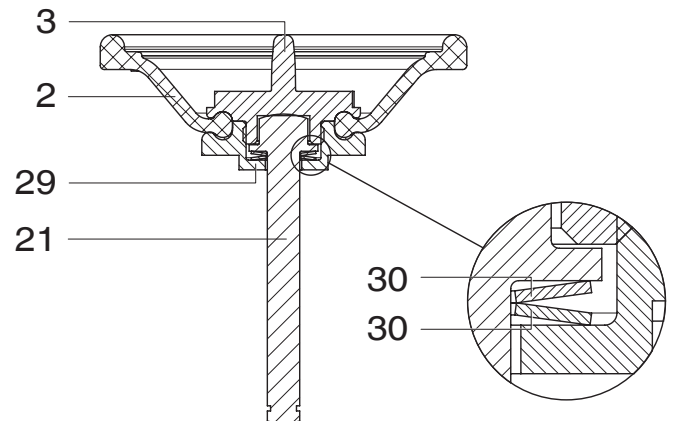

1. Relier la membrane de séparation **2** avec le clapet de régulation **3** et l'écrou **29**.
2. Appliquer une clé plate de 17 sur le clapet de régulation **3**.
3. Appliquer simultanément une clé plate de 18 sur l'écrou **29**.
4. En maintenant en place les deux clés plates, visser avec précaution le clapet de régulation **3** et l'écrou **29** avec la membrane de séparation **2**.
5. Monter le clapet de régulation (voir chapitre « Montage du clapet de régulation »)

10.5.4 Montage avec outil de montage

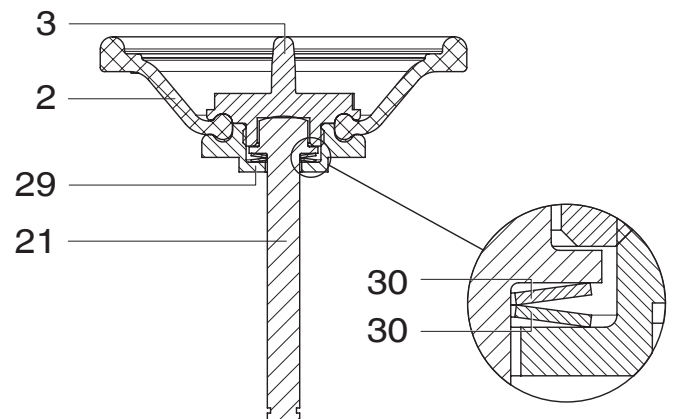

1. Relier la membrane de séparation **2** avec le clapet de régulation **3** et l'écrou **29**.
2. Placer l'écrou **29** dans la découpe de l'outil de montage.
3. Appliquer la clé plate de 17 sur le clapet de régulation **3** et tourner dans le sens des aiguilles d'une montre et visser avec précaution l'écrou **29** avec la membrane de séparation **2**.
4. Monter le clapet de régulation (voir chapitre « Montage du clapet de régulation »)

10.6 Nettoyage du produit

- Nettoyer le produit avec un chiffon humide.
- **Ne pas** nettoyer le produit avec un nettoyeur à haute pression.

11 Dépannage

11.1 Dépannage

Erreur	Cause possible	Dépannage
Le produit n'est pas étanche en ligne (il ne se ferme pas ou pas complètement)	Pression de service trop élevée	Utiliser le produit à la pression de service indiquée sur la fiche technique
	Corps de vanne non étanche, voire endommagé	Contrôler l'intégrité du corps de vanne, le remplacer le cas échéant
Le produit n'est pas étanche en ligne (il ne se ferme pas ou pas complètement)	Corps étranger entre membrane d'étanchéité et surface d'appui du corps de vanne	Démonter l'actionneur, enlever le corps étranger, vérifier l'absence de dommages sur la membrane d'étanchéité et la surface d'appui du corps de vanne, remplacer l'actionneur le cas échéant
	Membrane d'étanchéité défectueuse	Contrôler l'intégrité de la membrane d'étanchéité, la remplacer si nécessaire
Le produit ne se ferme pas ou pas complètement	Corps étranger dans le produit	Démonter et nettoyer le produit
Le produit ne s'ouvre pas ou pas complètement	Actionneur défectueux	Remplacer l'actionneur
	Montage incorrect de la membrane d'étanchéité	Démonter l'actionneur, contrôler le montage de la membrane, remplacer cette dernière si nécessaire
	Corps étranger dans le produit	Démonter et nettoyer le produit
Le produit n'est pas étanche entre l'actionneur et le corps de vanne	Montage incorrect de la membrane d'étanchéité	Démonter l'actionneur, contrôler le montage de la membrane, remplacer cette dernière si nécessaire
	Vis desserrées entre corps de vanne et actionneur	Resserrer les vis reliant le corps de vanne et l'actionneur
	Membrane d'étanchéité défectueuse	Contrôler l'intégrité de la membrane d'étanchéité, la remplacer si nécessaire
	Actionneur / corps de vanne endommagé	Remplacer l'actionneur / le corps de vanne
Le produit n'est pas étanche entre la bride de l'actionneur et le corps de vanne	Pièces de fixation desserrées	Resserrer les pièces de fixation
	Corps de vanne/actionneur endommagé	Remplacer le corps de vanne/l'actionneur
Corps du produit GEMÜ non étanche	Corps du produit GEMÜ défectueux ou corrodé	Vérifier l'absence de dommages sur le corps du produit GEMÜ, remplacer le corps si nécessaire
	Montage non conforme	Contrôler le montage du corps de vanne sur la tuyauterie
Liaison corps de vanne - tuyauterie non étanche	Montage non conforme	Contrôler le montage du corps de vanne sur la tuyauterie

12 Mise au rebut

1. Tenir compte des adhérences résiduelles et des émissions gazeuses des fluides infiltrés.
2. Toutes les pièces doivent être éliminées dans le respect des prescriptions de mise au rebut / de protection de l'environnement.

13 Retour

En raison des dispositions légales relatives à la protection de l'environnement et du personnel, il est nécessaire que vous remplissiez intégralement la déclaration de retour et la joignez signée aux documents d'expédition. Le retour ne sera traité que si cette déclaration a été intégralement remplie. Si le produit n'est pas accompagné d'une déclaration de retour, nous procédons à une mise au rebut payante et n'accordons pas d'avoir/n'effectuons pas de réparation.

1. Nettoyer le produit.
2. Demander une fiche de déclaration de retour à GEMÜ.
3. Remplir intégralement la déclaration de retour.
4. Envoyer le produit à GEMÜ accompagné de la déclaration de retour remplie.

14 Déclaration de conformité selon 2014/68/UE (directive des Équipements Sous Pression)

Déclaration de conformité UE

selon 2014/68/UE (Directive des Équipements Sous Pression)

Nous, la société GEMÜ Gebr. Müller Apparatebau GmbH & Co. KG
Fritz-Müller-Straße 6-8
D-74653 Ingelfingen-Criesbach

déclarons que le produit ci-dessous satisfait aux exigences de sécurité de la Directive des Équipements Sous Pression 2014/68/UE.

Désignation de l'équipement sous pression : GEMÜ 566
Organisation notifiée : TÜV Industrie Service GmbH
Numéro : 0035
N° de certificat : 01 202 926/Q-02 0036
Procédure d'évaluation de conformité : Module H
Norme appliquée : EN 1983, AD 2000

Remarque relative aux produits d'un diamètre nominal \leq DN 25 :

Les produits sont développés et fabriqués selon les normes qualité et les propres consignes de procédures GEMÜ, lesquelles satisfont aux exigences des normes ISO 9001 et ISO 14001.

Conformément à l'article 4 paragraphe 3 de la Directive des Équipements Sous Pression 2014/68/UE, les produits ne doivent pas porter de marquage CE.

2020-06-22



Joachim Brien
Directeur Secteur Technique



GEMÜ Gebr. Müller Apparatebau GmbH & Co. KG
Fritz-Müller-Straße 6-8 D-74653 Ingelfingen-Criesbach
Tel. +49 (0)7940 123-0 · info@gemue.de
www.gemu-group.com

Sujet à modification

12.2020 | 88740946

