

GEMÜ 514

Vanne à clapet à siège incliné à commande pneumatique



Caractéristiques

- Carter de l'actionneur robuste en aluminium
- Coefficient de débit élevé grâce au siège incliné
- Soufflet en inox en tant qu'étanchéité de l'axe pour températures de service élevées
- Autres raccords et matériaux spéciaux sur demande
- Adapté au vide jusqu'à 20 mbars (a) en standard

Description

La vanne à clapet à siège incliné 2/2 voies GEMÜ 514 est à commande pneumatique et dispose d'un actionneur aluminium à piston nécessitant peu d'entretien. L'étanchéité au niveau de l'axe est assurée par un ensemble presse-étoupe se positionnant de lui-même. On obtient ainsi un presse-étoupe d'axe de vanne fiable et nécessitant peu d'entretien, même après une utilisation prolongée. Le joint racler placé devant le presse-étoupe protège en plus le joint de l'encrassement et de tout endommagement.

Détails techniques

- **Température du fluide:** -10 à 210 °C
- **Température ambiante:** -10 à 60 °C
- **Pression de service :** 0 à 25 bars
- **Diamètres nominaux :** DN 8 à 80
- **Formes de corps :** Corps à passage en équerre | Corps à passage en ligne
- **Types de raccordement :** Bride | Embout | Raccord à visser
- **Normes de raccordement:** ANSI | ASME | BS | DIN | EN | ISO | JIS | NPT | SMS
- **Matériaux du corps:** 1.4408, inox de fonderie | 1.4435, inox de fonderie | CC499K, bronze industriel
- **Matériaux de l'étanchéité du siège :** 1.4404 | PTFE | PTFE, renforcé
- **Conformités:** « TA-Luft » (norme pour l'air) | CRN | EAC | FDA | Oxygène | Règlement (CE) n° 1935/2004 | Règlement (UE) n° 10/2011 | Sécurité fonctionnelle

Données techniques en fonction de la configuration respective



Description du produit

Conception



Repère	Désignation	Matériaux
1	Indicateur optique de position	
2	Actionneur à piston	Aluminium
3	Corps de vanne	Bronze ; inox de fonderie 1.4435 ; inox de fonderie 1.4408

Sens du débit

Le sens du débit est indiqué par une flèche sur le corps de vanne.

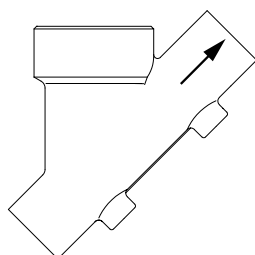

Corps à passage en ligne
sous le clapet

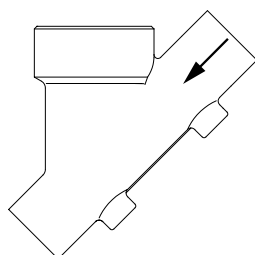

Corps à passage en ligne
sur le clapet

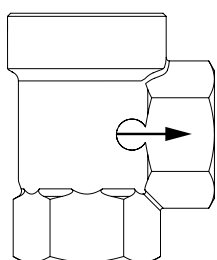

Corps à passage en équerre
sous le clapet

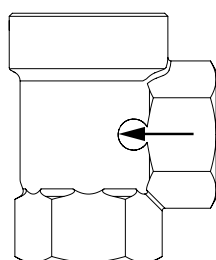

Corps à passage en équerre
sur le clapet

Sur le clapet
(actionneur 3, 4)

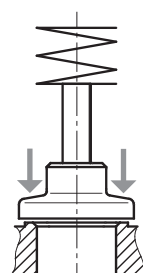

Sous le clapet
(actionneur 0, 1, 2)

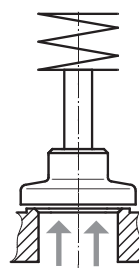

Sous le clapet est le sens du débit préconisé pour les fluides liquides incompressibles afin d'éviter les coups de bélier
Sur le clapet uniquement avec fonction de commande - Normalement fermée (NF)

GEMÜ CONEXO

L'interaction entre des composants de vanne dotés de puces RFID et l'infrastructure informatique correspondante procure un renforcement actif de la sécurité de process.



Ceci permet d'assurer, grâce aux numéros de série, une parfaite traçabilité de chaque vanne et de chaque composant de vanne important, tel que le corps, l'actionneur, la membrane et même les composants d'automatisation, dont les données sont par ailleurs lisibles à l'aide du lecteur RFID, le CONEXO Pen. La CONEXO App, qui peut être installée sur des terminaux mobiles, facilite et améliore le processus de qualification de l'installation et rend le processus d'entretien plus transparent tout en permettant de mieux le documenter. Le technicien de maintenance est activement guidé dans le plan de maintenance et a directement accès à toutes les informations relatives aux vannes, comme les relevés de contrôle et les historiques de maintenance. Le portail CONEXO, l'élément central, permet de collecter, gérer et traiter l'ensemble des données.

Vous trouverez des informations complémentaires sur GEMÜ CONEXO à l'adresse :

www.gemu-group.com/conexo

Commande

GEMÜ Conexo doit être commandé séparément avec l'option de commande « CONEXO ».

Dans la version correspondante avec CONEXO, ce produit dispose d'une puce RFID (1) destinée à la reconnaissance électronique. La position de la puce RFID est indiquée dans le schéma ci-dessous. Un CONEXO Pen permet de lire les données des puces RFID. La CONEXO App ou le portail CONEXO sont requis pour afficher les informations.

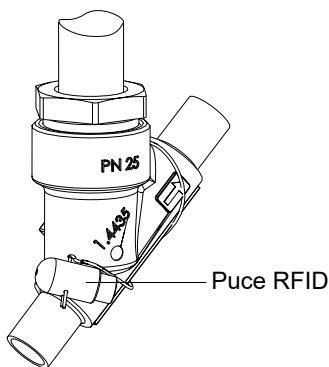

Configurations possibles

Configuration possible pour le corps de vanne

Embout

DN	Code raccordement ¹⁾												
	0	16	17			37		59			60		
	Code matériau ²⁾												
	34	34	34	37	C2	34	37	34	37	C2	34	37	C2
8	-	-	-	-	-	-	-	-	-	-	-	-	X
10	-	X	X	-	X	-	-	-	-	-	X	-	X
15	X	X	X	X	X	-	-	X	-	X	X	X	X
20	X	X	X	X	X	-	-	X	-	X	X	X	X
25	X	X	X	X	X	X	-	X	-	X	X	X	X
32	-	X	X	X	X	-	-	-	-	-	X	X	X
40	X	X	X	X	X	X	-	X	-	X	X	X	X
50	X	X	X	X	X	X	-	X	-	X	X	X	X
65	-	-	-	X	X	-	X	-	X	X	-	X	X
80	-	-	-	X	X	-	X	-	X	X	-	X	X

X = Standard

1) Type de raccordement

Code 0 : Embout DIN

Code 16 : Embout DIN EN 10357 série B (édition 2014, auparavant DIN 11850 série 1)

Code 17 : Embout EN 10357 série A/DIN 11866 série A auparavant DIN 11850 série 2

Code 37 : Embout SMS 3008

Code 59 : Embout ASME BPE / DIN EN 10357 série C (à partir de l'édition 2022) / DIN 11866 série C

Code 60 : Embout ISO 1127/DIN EN 10357 série C (édition 2014) / DIN 11866 série B

2) Matériau du corps de vanne

Code 34 : 1.4435, inox de fonderie

Code 37 : 1.4408, inox de fonderie

Code C2 : 1.4435, inox de fonderie

Raccord à visser

DN	Code raccordement ¹⁾						
	1		3C	3D		9	
	Code matériau ²⁾						
	9	37	37	9	37	9	37
Code forme du corps D ³⁾							
10	-	X	-	-	-	-	-
15	X	X	X	X	X	X	X
20	X	X	X	X	X	X	X
25	X	X	X	X	X	X	X
32	X	X	X	X	X	-	X
40	X	X	X	X	X	X	X
50	X	X	X	X	X	X	X
65	X	X	X	-	X	X	X
80	X	X	X	-	X	X	X

DN	Code raccordement ¹⁾	
	1	3D
	Code matériau 37 ²⁾	
	Code forme du corps E ³⁾	
15	X	X
20	X	X
25	X	X
32	X	X
40	X	X
50	X	X

X = Standard

1) Type de raccordement

Code 1 : Orifice taraudé DIN ISO 228

Code 3C : Orifice taraudé Rc ISO 7-1, EN 10226-2, JIS B 0203, BS 21, dimensions entre extrémités ETE DIN 3202-4 série M8

Code 3D : Orifice taraudé NPT, dimensions entre extrémités ETE DIN 3202-4 série M8

Code 9 : Embout fileté DIN ISO 228

2) Matériau du corps de vanne

Code 9 : CC499K, bronze

Code 37 : 1.4408, inox de fonderie

3) Forme du corps

Code D : Corps de vanne 2 voies

Code E : Corps en équerre

Bride

DN	Code raccordement ¹⁾	
	13	47
	Code matériau 34 ²⁾	
15	X	X
20	X	X
25	X	X
32	X	X
40	X	X
50	X	X

X = Standard

1) **Type de raccordement**

Code 13 : Bride EN 1092, PN 25, forme B

Code 47 : Bride ANSI Class 150 RF

2) **Matériau du corps de vanne**

Code 34 : 1.4435, inox de fonderie

Configurations possibles - Version

Version	
Qualité de surface (code 1903, 1904, 1909) voir données pour la commande	Matériau du corps (code C2)
Température du fluide -10 à 210 °C (code 2023)	Joint de siège (code 5G, 10)
Pour le contact avec des denrées alimentaires, le produit doit être commandé avec les options suivantes (code 2013)	Joint de siège (code 5, 5G, 10) Matériau du corps (code 34, 37, C2)

Données pour la commande

Les données pour la commande offrent un aperçu des configurations standard.

Contrôler la configuration possible avant de passer commande. Autres configurations sur demande.

Codes de commande

1 Type	Code
Vanne à clapet à siège incliné, à commande pneumatique, actionneur à piston en aluminium	514

2 DN	Code
DN 8	8
DN 10	10
DN 15	15
DN 20	20
DN 25	25
DN 32	32
DN 40	40
DN 50	50
DN 65	65
DN 80	80

3 Forme du corps	Code
Corps de vanne 2 voies	D
Corps en équerre	E

4 Type de raccordement	Code
Embout	
Embout DIN	0
Embout DIN EN 10357 série B (édition 2014, auparavant DIN 11850 série 1)	16
Embout EN 10357 série A/DIN 11866 série A auparavant DIN 11850 série 2	17
Embout SMS 3008	37
Embout ASME BPE / DIN EN 10357 série C (à partir de l'édition 2022) / DIN 11866 série C	59
Embout ISO 1127/DIN EN 10357 série C (édition 2014) / DIN 11866 série B	60
Raccord à visser	
Orifice taraudé DIN ISO 228	1
Orifice taraudé Rc ISO 7-1, EN 10226-2, JIS B 0203, BS 21, dimensions entre extrémités ETE DIN 3202-4 série M8	3C
Orifice taraudé NPT, dimensions entre extrémités ETE DIN 3202-4 série M8	3D
Embout fileté DIN ISO 228	9
Bride	
Bride EN 1092, PN 25, forme B	13
Bride ANSI Class 150 RF	47

5 Matériau du corps de vanne	Code
Inox de fonderie	
1.4435, inox de fonderie	34
1.4408, inox de fonderie	37
1.4435, inox de fonderie	C2

5 Matériau du corps de vanne	Code
Remarque : pour le matériau de corps C2, il est nécessaire d'indiquer un état de surface provenant de la rubrique « Version ».	
Bronze	
CC499K, bronze	9

6 Étanchéité du siège	Code
PTFE	5
1.4404	10
PTFE, renforcé à la fibre de verre	5G

7 Fonction de commande	Code
Normalement fermée (NF)	1
Normalement ouverte (NO)	2
Double effet (DE)	3
Remarque : codes 2 et 3 par pour taille d'actionneur 0	

8 Type d'actionneur	Code
Taille d'actionneur 0	0
Taille d'actionneur 1	1
Taille d'actionneur 2	2
Taille d'actionneur 3	3
Taille d'actionneur 4	4

9 Version	Code
Standard	
Ra ≤ 0,6 µm (25 µinch) pour surfaces en contact avec le fluide, conformément à ASME BPE SF2 + SF3 intérieur poli mécaniquement	1903
Ra ≤ 0,8 µm (30 µinch) pour surfaces en contact avec le fluide, conformément à DIN 11866 H3, intérieur poli mécaniquement	1904
Ra ≤ 0,4 µm (15 µinch) pour surfaces en contact avec le fluide, conformément à DIN 11866 H4, ASME BPE SF1 intérieur poli mécaniquement	1909
Joint d'axe PTFE-PTFE	2013
pour températures de service élevées	2023

10 Version spéciale	Code
Standard	
Montage clapet fixe	
Version spéciale pour oxygène, (température max. 60 °C ; pression de service max. 10 bar), sens du débit uniquement possible sous le clapet ! Matériaux d'étanchéité et excipients en contact avec le fluide soumis à un contrôle par le BAM (institut fédéral pour la recherche et les essais des matériaux)	B
Montage clapet fixe	C

10 Version spéciale	Code
Version spéciale pour oxygène, (température max. 60 °C ; pression de service max. 10 bar), sens du débit uniquement possible sous le clapet ! Matériaux d'étanchéité et excipients en contact avec le fluide soumis à un contrôle par le BAM (institut fédéral pour la recherche et les essais des matériaux)	S

11 CONEXO	Code
Sans	
Puce RFID intégrée pour l'identification électronique et la traçabilité	C

Exemple de référence

Option de commande	Code	Description
1 Type	514	Vanne à clapet à siège incliné, à commande pneumatique, actionneur à piston en aluminium
2 DN	25	DN 25
3 Forme du corps	D	Corps de vanne 2 voies
4 Type de raccordement	1	Orifice taraudé DIN ISO 228
5 Matériau du corps de vanne	9	CC499K, bronze
6 Étanchéité du siège	5	PTFE
7 Fonction de commande	1	Normalement fermée (NF)
8 Type d'actionneur	1	Taille d'actionneur 1
9 Version		Standard
10 Version spéciale		Standard
11 CONEXO		Sans

Données techniques

Fluide

Fluide de service : Convient pour des fluides neutres ou agressifs, sous la forme liquide ou gazeuse respectant les propriétés physiques et chimiques des matériaux du corps et de l'étanchéité de la vanne.

Fluide de commande : Gaz neutres

Viscosité max. admissible : 600 mm²/s
Versions pour températures inférieures/supérieures et viscosités supérieures sur demande.

Température

Température du fluide : Standard : -10 – 180 °C
Version spéciale : -10 – 210 °C
uniquement avec option de commande Joint de siège code 5G ou 10 et version 2023

Température ambiante : -10 – 60 °C

Température du fluide de commande : max. 60°C

Température de stockage : 0 – 40 °C

Pression

Pression de service :

DN	Normalement fermée					Normalement ouverte/ à double effet	
	Piston ø [mm]						
	50	50	70	70	120	70	120
	Taille d'actionneur						
	0	3	1	4	2	1	2
10	12,0	10,0	25,0	10,0	-	25,0	-
15	12,0	10,0	25,0	10,0	-	25,0	-
20	6,0	10,0	20,0	10,0	25,0	25,0	25,0
25	2,5	10,0	10,0	10,0	25,0	25,0	25,0
32	-	-	7,0	10,0	22,0	20,0	25,0
40	-	-	4,5	10,0	15,0	12,0	25,0
50	-	-	3,0	10,0	10,0	8,0	25,0
65	-	-	2,0	-	7,0	5,0	18,0
80	-	-	1,0	-	5,0	3,5	10,0

Pression de service pour le matériau d'étanchéité PTFE code 5) ; seulement 60 % des valeurs susmentionnées avec l'acier comme matériau d'étanchéité (code 10).

Toutes les pressions sont données en bars relatifs.

Pour les pressions de service max., il convient de respecter la corrélation pression-température.

Taux de pression : PN25

Pression de commande :

DN	Normalement fermée				
	Piston ø [mm]				
	50 mm	50 mm	70 mm	70 mm	120 mm
	Taille d'actionneur				
	0	3	1	4	2
10	4,7 - 10,0	Pression de commande min. voir diagramme Pression de commande max. 7 bar	5,5 - 10,0	Pression de commande min. voir diagramme Pression de commande max. 7 bar	
15	4,7 - 10,0		5,5 - 10,0		
20	4,7 - 10,0		5,5 - 10,0		4,0 - 8,0
25	4,7 - 10,0		5,5 - 10,0		4,0 - 8,0
32			5,5 - 10,0		4,0 - 8,0
40			5,5 - 10,0		4,0 - 8,0
50			5,5 - 10,0		5,5 - 8,0
65			5,5 - 10,0		5,5 - 8,0
80			5,5 - 10,0		5,5 - 8,0

Toutes les pressions sont données en bars relatifs.

Tenir compte du diagramme de pression de commande / pression de service

DN	Normalement ouverte/à double effet	
	Piston ø [mm]	
	70 mm	120 mm
	Taille d'actionneur	
	1	2
10	max. 5 bar	max. 7 bar
15	max. 5 bar	max. 7 bar
20	max. 7 bar	max. 7 bar
25	max. 7 bar	max. 7 bar
32	max. 7 bar	max. 7 bar
40	max. 7 bar	max. 7 bar
50	max. 7 bar	max. 7 bar
65	max. 7 bar	max. 7 bar
80	max. 7 bar	max. 7 bar

Toutes les pressions sont données en bars relatifs.

Diagramme pression de commande / pression de service :

Fonction de commande

Normalement ouverte (NO) (code 2),
à double effet (DE) (code 3)
Sens du débit : sous le clapet

Taille d'actionneur 1

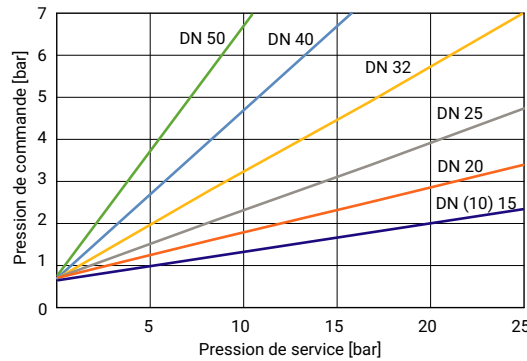

Taille d'actionneur 2

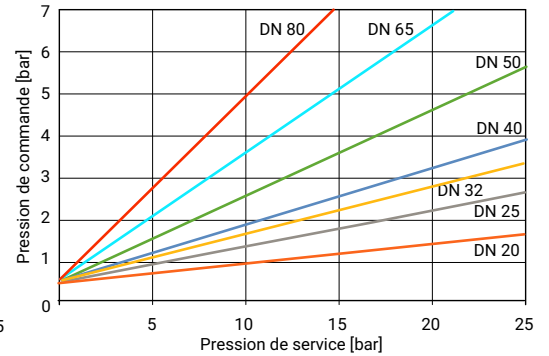

Normalement fermée (NF) (code 1)

Sens du débit : sur le clapet

Taille d'actionneur 3

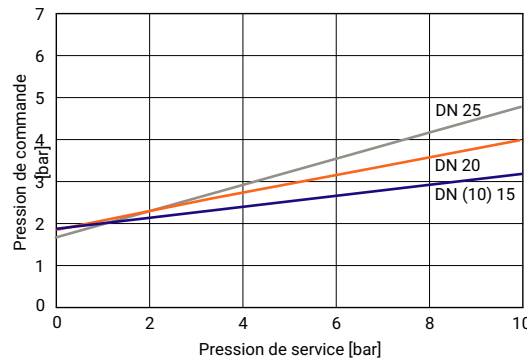

Taille d'actionneur 4

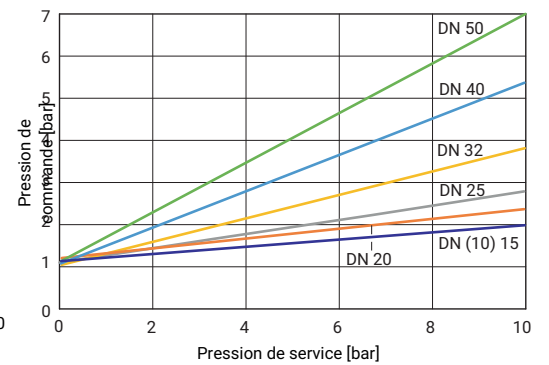

Pression de commande min. en fonction de la pression de service

Volume de remplissage : Actionneur 0, 3 : 0,05 dm³
Actionneur 1, 4 : 0,125 dm³
Actionneur 2 : 0,625 dm³

Taux de fuite :

Joint de siège	Norme	Procédure de test	Taux de fuite	Fluide d'essai
Métal	DIN EN 12266-1	P12	F	Air
PTFE	DIN EN 12266-1	P12	A	Air

Corrélation pression-température :

Code raccordement	Code matériau	Pressions de service admissibles en bar à température en °C					
		RT	100	150	200	250	300
1, 3C, 3D, 9 (bis DN 50)	9	16,0	16,0	16,0	13,5	-	-
1, 9 (ab DN 65)	9	10,0	10,0	10,0	8,5	-	-
1, 9, 17, 37, 60, 3C, 3D	37	25,0	23,8	21,4	18,9	17,5	16,1
0, 16, 17, 37, 59, 60	34	25,0	24,5	22,4	20,3	18,2	16,1
13 (DN 15 - DN 50)	34	25,0	23,6	21,5	19,8	18,6	17,2
47 (DN 15 - DN 50)	34	15,9	13,3	12,0	11,1	10,2	9,7
17, 59, 60	C2	25,0	21,2	19,3	17,9	16,8	15,9

Les vannes sont utilisables jusqu'à -10 °C

RT = température ambiante

Toutes les pressions sont données en bars relatifs.

Valeurs du Kv :

DN	Embout à souder DIN 11866	Orifice taraudé DIN ISO 228
10	4,5	4,5
15	5,5	5,4
20	11,7	10,0
25	20,5	15,2
32	33,0	23,0
40	51,0	41,0
50	61,0	68,0
65	110,0	95,0
80	117,0	130,0

Valeurs de Kv en m³/h

Valeurs de Kv déterminées selon DIN EN 60534. Les valeurs de Kv indiquées se rapportent à la fonction de commande 1 (NF) et au plus grand actionneur pour le diamètre nominal respectif. Les valeurs de Kv peuvent différer selon les configurations du produit (par ex. autres types de raccordement ou matériaux du corps).

Conformité du produit

Directive des Équipements Sous Pression : 2014/68/UE

Directive Machines : 2006/42/UE

Denrées alimentaires : Règlement (CE) n° 1935/2004*
Règlement (CE) n° 10/2011*

* Les options de commande suivantes doivent être choisies pour le contact avec les aliments :

- Matériau du corps de vanne code 34, 37, C2

- version code 2013

Oxygène : conforme à la norme BAM, le produit peut être utilisé avec de l'oxygène

Données techniques

« TA-Luft » (norme pour l'air) : Le produit est conforme aux exigences suivantes dans les conditions d'utilisation max. admissibles :

- Étanchéité ou respect des taux de fuite spécifiques au sens de « TA-Luft » (norme pour l'air) et de VDI 2440
- Respect des exigences selon DIN EN ISO 15848-1, tableau C.2, classe BH

Agréments : CRN
FDA

SIL :

Description du produit : Vanne à clapet à siège incliné GEMÜ 514
Type d'appareil : A
Fonction de sécurité : La fonction de sécurité permet de placer la vanne à clapet à siège droit ou incliné en position de fermeture (en fonction de commande 1) ou en position d'ouverture (en fonction de commande 2).

HFT (Hardware Failure Tolerance) : 0
MTTR (Mean time to restoration) : 24 heures

Données mécaniques

Poids : Actionneur

DN	Taille d'actionneur 0, 3	Taille d'actionneur 1, 4	Taille d'actionneur 2
8	-	-	-
10	0,9	1,4	-
15	0,9	1,4	-
20	1,1	1,6	-
25	1,3	1,8	-
32	-	2,4	4,6
40	-	2,7	5,5
50	-	3,4	6,4
65	-	-	8,5
80	-	-	9,6

Poids en kg

Corps de vanne

DN	Embout	Orifice taraudé	Embout fileté	Bride
	Code raccordement			
	0, 16, 17, 37, 59, 60	1, 3C, 3D	9	13, 47
15	0,24	0,35	0,31	1,80
20	0,50	0,35	0,50	2,50
25	0,50	0,35	0,65	3,10
32	0,90	0,75	1,00	4,60
40	1,10	0,98	1,30	5,10
50	1,80	1,70	1,80	7,20
65	3,40	3,20	3,40	-
80	4,20	4,10	4,40	-

Poids en kg

Dimensions

Cotes d'encombrement

Vanne avec corps à passage en ligne

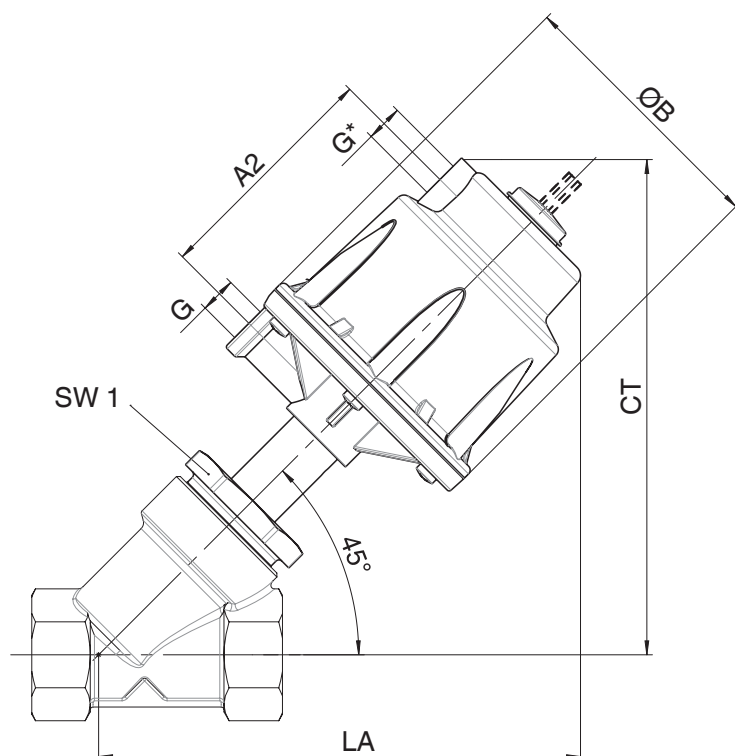

* Raccord uniquement pour taille d'actionneur 1 et 2 ; fct. cde 2 et 3

DN	G	SW1 [mm]	Taille d'actionneur 0,3			Taille d'actionneur 1, 4				Taille d'actionneur 2			
			ØB	CT/LA	M	A2	ØB	CT/LA	M	A2	ØB	CT/LA	M
8	G 1/4	36,0	71,0	150,0	M16 x 1	85,5	96,0	161,0	M16 x 1	-	-	-	-
10	G 1/4	36,0	71,0	150,0	M16 x 1	85,5	96,0	161,0	M16 x 1	-	-	-	-
15	G 1/4	36,0	71,0	153,0	M16 x 1	85,5	96,0	164,0	M16 x 1	-	-	-	-
20	G 1/4	41,0	71,0	163,0	M16 x 1	85,5	96,0	174,0	M16 x 1	123,0	164,0	241,0	M22 x 1,5
25	G 1/4	46,0	71,0	163,0	M16 x 1	85,5	96,0	174,0	M16 x 1	123,0	164,0	241,0	M22 x 1,5
32	G 1/4	55,0	-	-	-	85,5	96,0	182,0	M16 x 1	123,0	164,0	249,0	M22 x 1,5
40	G 1/4	60,0	-	-	-	85,5	96,0	187,0	M16 x 1	123,0	164,0	254,0	M22 x 1,5
50	G 1/4	75,0	-	-	-	85,5	96,0	195,0	M16 x 1	123,0	164,0	262,0	M22 x 1,5
65	G 1/4	75,0	-	-	-	-	-	-	-	123,0	164,0	275,0	M22 x 1,5
80	G 1/4	75,0	-	-	-	-	-	-	-	123,0	164,0	292,0	M22 x 1,5

Dimensions en mm

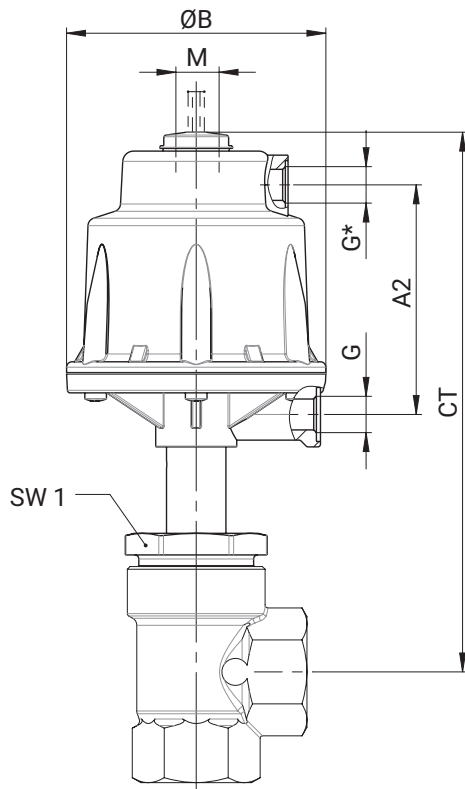
Vanne avec corps en équerre

* Raccordement uniquement pour taille d'actionneur 1 et 2 ; fct.

DN	G	SW1 [mm]	Taille d'actionneur 0,3			Taille d'actionneur 1, 4				Taille d'actionneur 2			
			ØB	CT	M	A2	ØB	CT	M	A2	ØB	CT	M
15	G 1/4	36,0	71,0	179,0	M16 x 1	85,5	96,0	189,0	M16 x 1	-	-	-	-
20	G 1/4	41,0	71,0	182,0	M16 x 1	85,5	96,0	192,0	M16 x 1	123,0	164,0	269,0	M22 x 1,5
25	G 1/4	46,0	71,0	186,0	M16 x 1	85,5	96,0	196,0	M16 x 1	123,0	164,0	273,0	M22 x 1,5
32	G 1/4	55,0	-	-	-	85,5	96,0	199,0	M16 x 1	123,0	164,0	276,0	M22 x 1,5
40	G 1/4	60,0	-	-	-	85,5	96,0	204,0	M16 x 1	123,0	164,0	281,0	M22 x 1,5
50	G 1/4	75,0	-	-	-	85,5	96,0	211,0	M16 x 1	123,0	164,0	288,0	M22 x 1,5

Dimensions en mm

Dimensions du corps

Embout DIN/EN/ISO/ASME/SMS (code 0, 16, 17, 37, 59, 60)

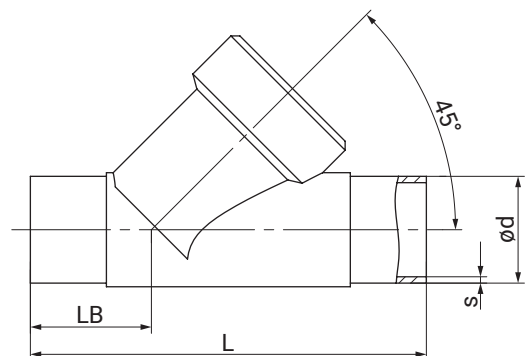

Type de raccordement embout DIN/EN/ISO (code 0, 16, 17, 60)¹⁾, inox de fonderie (code 34)²⁾

DN	NPS	ød				L	LB	s			
		Type de raccordement						Type de raccordement			
		0	16	17	60			0	16	17	60
10	3/8"	-	12,0	13,0	17,2	105,0	35,5	-	1,0	1,5	1,6
15	1/2"	18,0	18,0	19,0	21,3	105,0	35,5	1,5	1,0	1,5	1,6
20	3/4"	22,0	22,0	23,0	26,9	120,0	39,0	1,5	1,0	1,5	1,6
25	1"	28,0	28,0	29,0	33,7	125,0	38,5	1,5	1,0	1,5	2,0
32	1¼"	-	34,0	35,0	42,4	155,0	48,0	-	1,0	1,5	2,0
40	1½"	40,0	40,0	41,0	48,3	160,0	47,0	1,5	1,0	1,5	2,0
50	2"	52,0	52,0	53,0	60,3	180,0	48,0	1,5	1,0	1,5	2,0

Type de raccordement embout ANSI/ASME/SMS (code 37, 59)¹⁾, inox de fonderie (code 34)²⁾

DN	NPS	ød		L	LB	s	
		Type de raccordement				Type de raccordement	
		37	59			37	59
15	1/2"	-	12,70	105,0	35,5	-	1,65
20	3/4"	-	19,05	120,0	39,0	-	1,65
25	1"	25,0	25,40	125,0	38,5	1,2	1,65
32	1¼"	-	-	155,0	48,0	-	-
40	1½"	38,0	38,10	160,0	47,0	1,2	1,65
50	2"	51,0	50,80	180,0	48,0	1,2	1,65

Dimensions en mm

1) Type de raccordement

Code 0 : Embout DIN

Code 16 : Embout DIN EN 10357 série B (édition 2014, auparavant DIN 11850 série 1)

Code 17 : Embout EN 10357 série A/DIN 11866 série A auparavant DIN 11850 série 2

Code 37 : Embout SMS 3008

Code 59 : Embout ASME BPE / DIN EN 10357 série C (à partir de l'édition 2022) / DIN 11866 série C

Code 60 : Embout ISO 1127/DIN EN 10357 série C (édition 2014) / DIN 11866 série B

2) Matériau du corps de vanne

Code 34 : 1.4435, inox de fonderie

Embout EN/ISO/ASME/SMS (code 17, 37, 59, 60)

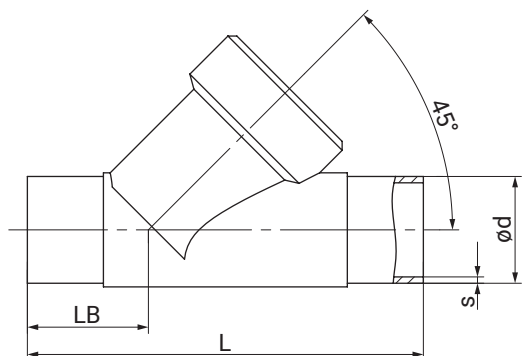

Type de raccordement embout EN/ISO/ASME (code 17, 60)¹⁾, inox de fonderie (code 37)²⁾

DN	NPS	ød		L	LB	s	
		Type de raccordement				Type de raccordement	
		17	60			17	60
15	1/2"	19,0	21,3	100,0	33,0	1,5	1,6
20	3/4"	23,0	26,9	108,0	33,0	1,5	1,6
25	1"	29,0	33,7	112,0	32,0	1,5	2,0
32	1¼"	35,0	42,4	137,0	39,0	1,5	2,0
40	1½"	41,0	48,3	146,0	40,0	1,5	2,0
50	2"	53,0	60,3	160,0	38,0	1,5	2,0
65	2½"	70,0	76,1	290,0	96,0	2,0	2,0
80	3"	85,0	88,9	310,0	95,0	2,0	2,3

Type de raccordement embout ASME/SMS (code 37, 59), inox de fonderie (code 37)²⁾

DN	NPS	ød		L	LB	s	
		Type de raccordement				Type de raccordement	
		37	59			37	59
65	2½"	63,5	63,5	290,0	96,0	1,6	1,65
80	3"	76,1	76,2	310,0	95,0	1,6	1,65

Dimensions en mm

1) Type de raccordement

Code 17 : Embout EN 10357 série A/DIN 11866 série A auparavant DIN 11850 série 2

Code 37 : Embout SMS 3008

Code 59 : Embout ASME BPE / DIN EN 10357 série C (à partir de l'édition 2022) / DIN 11866 série C

Code 60 : Embout ISO 1127/DIN EN 10357 série C (édition 2014) / DIN 11866 série B

2) Matériau du corps de vanne

Code 37 : 1.4408, inox de fonderie

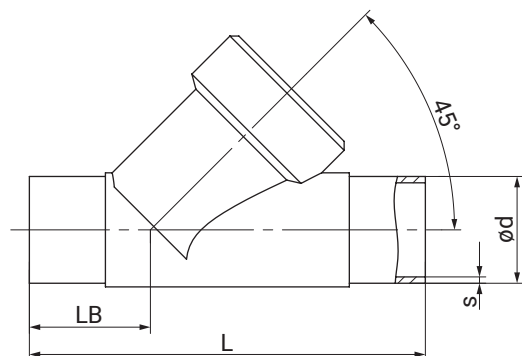
Embout EN/ISO/ASME (code 17, 59, 60)**Type de raccordement embout EN/ISO/ASME (code 17, 59, 60)¹⁾, inox de fonderie (code C2)²⁾**

DN	NPS	ød			L	LB	s		
		Type de raccordement					Type de raccordement		
		17	59	60			17	59	60
8	1/4"	-	-	13,5	105,0	35,5	-	-	1,6
10	3/8"	13,0	-	17,2	105,0	35,5	1,5	-	1,6
15	1/2"	19,0	12,70	21,3	105,0	35,5	1,5	1,65	1,6
20	3/4"	23,0	19,05	26,9	120,0	39,0	1,5	1,65	1,6
25	1"	29,0	25,40	33,7	125,0	39,5	1,5	1,65	2,0
32	1¼"	35,0	-	42,4	155,0	48,0	1,5	-	2,0
40	1½"	41,0	38,10	48,3	160,0	47,0	1,5	1,65	2,0
50	2"	53,0	50,80	60,3	180,0	48,0	1,5	1,65	2,0
65	2½"	70,0	63,50	76,1	290,0	96,0	2,0	1,65	2,0
80	3"	85,0	76,20	88,9	310,0	95,0	2,0	1,65	2,3

Dimensions en mm

1) Type de raccordement

Code 17 : Embout EN 10357 série A/DIN 11866 série A auparavant DIN 11850 série 2

Code 59 : Embout ASME BPE / DIN EN 10357 série C (à partir de l'édition 2022) / DIN 11866 série C

Code 60 : Embout ISO 1127/DIN EN 10357 série C (édition 2014) / DIN 11866 série B

2) Matériau du corps de vanne

Code C2 : 1.4435, inox de fonderie

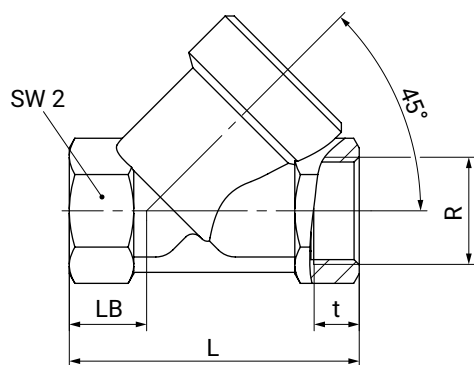
Orifice taraudé DIN/Rc/NPT forme de corps D (code 1, 3C, 3D)**Type de raccordement orifice taraudé DIN (code 1)¹⁾, inox de fonderie (code 37)²⁾**

DN	NPS	L	LB	R	SW2	t
10	3/8"	65,0	16,5	G 3/8	27	11,4
15	1/2"	65,0	16,5	G 1/2	27	15,0
20	3/4"	75,0	17,5	G 3/4	32	16,3
25	1"	90,0	24,0	G 1	41	19,1
32	1¼"	110,0	33,0	G 1¼	50	21,4
40	1½"	120,0	30,0	G 1½	55	21,4
50	2"	150,0	40,0	G 2	70	25,7
65	2½"	190,0	46,0	G 2½	85	30,2
80	3"	220,0	50,0	G 3	100	33,3

Type de raccordement orifice taraudé Rc/NPT (code 3C, 3D)¹⁾, inox de fonderie (code 37)²⁾

DN	NPS	L	LB	R		SW2	t	
				Type de raccordement			Type de raccordement	
				3C	3D		3C	3D
15	1/2"	65,0	16,5	Rc 1/2	1/2" NPT	27	15,0	13,6
20	3/4"	75,0	17,5	Rc 3/4	3/4" NPT	32	16,3	14,1
25	1"	90,0	24,0	Rc 1	1" NPT	41	19,1	17,0
32	1¼"	110,0	33,0	Rc 1¼	1¼" NPT	50	21,4	17,5
40	1½"	120,0	30,0	Rc 1½	1½" NPT	55	21,4	17,3
50	2"	150,0	40,0	Rc 2	2" NPT	70	25,7	17,8
65	2½"	190,0	46,0	Rc 2½	2½" NPT	85	30,2	23,7
80	3"	220,0	50,0	Rc 3	3" NPT	100	33,3	25,8

Dimensions en mm

1) Type de raccordement

Code 1 : Orifice taraudé DIN ISO 228

Code 3C : Orifice taraudé Rc ISO 7-1, EN 10226-2, JIS B 0203, BS 21, dimensions entre extrémités ETE DIN 3202-4 série M8

Code 3D : Orifice taraudé NPT, dimensions entre extrémités ETE DIN 3202-4 série M8

2) Matériau du corps de vanne

Code 37 : 1.4408, inox de fonderie

Orifice taraudé DIN/NPT, forme de corps D (code 1)

Fig. 1:

Type de raccordement orifice taraudé DIN/NPT (code 1)¹⁾, bloc usiné (code 9)²⁾

DN	NPS	L	LB	R		SW2	t	
				Type de raccordement			Type de raccordement	
				1	3D		1	3D
15	1/2"	65,0	16,5	G 1/2	1/2" NPT	27	15,0	13,6
20	3/4"	75,0	17,5	G 3/4	3/4" NPT	32	16,3	14,1
25	1"	90,0	24,0	G 1	1" NPT	41	19,1	17,0
32	1¼"	110,0	33,0	G 1¼	1¼" NPT	50	21,4	17,5
40	1½"	120,0	30,0	G 1½	1½" NPT	55	21,4	17,3
50	2"	150,0	40,0	G 2	2" NPT	70	25,7	17,8
65	2½"	190,0	46,0	G 2½	2½" NPT	85	30,2	23,7
80	3"	220,0	50,0	G 3	3" NPT	100	33,3	25,8

Dimensions en mm

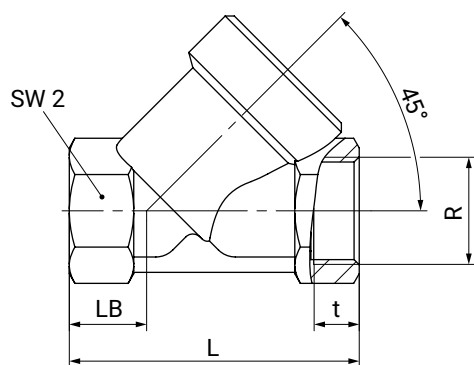
1) Type de raccordement

Code 1 : Orifice taraudé DIN ISO 228

2) Matériau du corps de vanne

Code 9 : CC499K, bronze

Orifice taraudé DIN/NPT forme de corps E (code 1, 3D)

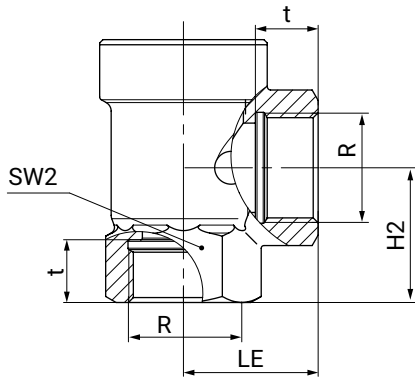

Type de raccordement orifice taraudé DIN/NPT (code 1, 3D)¹⁾, inox de fonderie (code 37)²⁾

DN	NPS	H2	LE	SW2	R		t	
					Type de raccordement		Type de raccordement	
					1	3D	1	3D
15	1/2"	30,0	30,0	27	G 1/2	1/2" NPT	15,0	13,6
20	3/4"	37,5	35,0	32	G 3/4	3/4 " NPT	16,3	14,1
25	1"	41,0	41,0	41	G 1	1" NPT	19,1	17,0
32	1¼"	48,0	50,0	50	G 1¼	1¼" NPT	21,4	17,5
40	1½"	55,0	50,0	55	G 1½	1½" NPT	21,4	17,3
50	2"	62,0	60,0	70	G 2	2" NPT	25,7	17,8

Dimensions en mm

1) Type de raccordement

Code 1 : Orifice taraudé DIN ISO 228

Code 3D : Orifice taraudé NPT, dimensions entre extrémités ETE DIN 3202-4 série M8

2) Matériau du corps de vanne

Code 37 : 1.4408, inox de fonderie

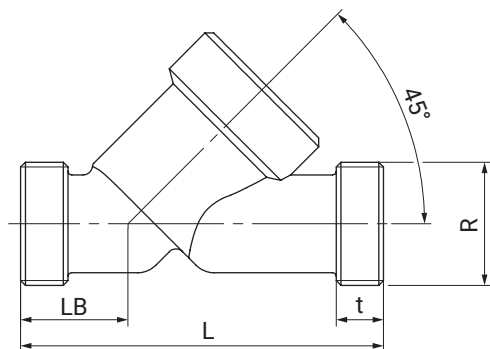
Embout fileté DIN (code 9)**Type de raccordement embout fileté DIN (code 9)¹⁾, inox de fonderie (code 37)²⁾**

DN	L	LB	R	t
15	90,0	25,0	G 3/4	12,0
20	110,0	30,0	G 1	15,0
25	118,0	30,0	G 1¼	15,0
32	130,0	38,0	G 1½	13,0
40	140,0	35,0	G 1¾	13,0
50	175,0	50,0	G 2¾	15,0
65	216,0	52,0	G 3	15,0
80	254,0	64,0	G 3½	18,0

Dimensions en mm

- 1) **Type de raccordement**
Code 9 : Embout fileté DIN ISO 228
- 2) **Matériau du corps de vanne**
Code 37 : 1.4408, inox de fonderie

Type de raccordement embout fileté DIN (code 9)¹⁾, bloc usiné (code 9)²⁾

DN	L	LB	R	t
15	90,0	25,0	G 3/4	12,0
20	110,0	30,0	G 1	15,0
25	118,0	30,0	G 1¼	15,0
40	140,0	35,0	G 1¾	13,0
50	175,0	50,0	G 2¾	15,0
65	216,0	52,0	G 3	15,0
80	254,0	64,0	G 3½	18,0

Dimensions en mm

- 1) **Type de raccordement**
Code 9 : Embout fileté DIN ISO 228
- 2) **Matériau du corps de vanne**
Code 9 : CC499K, bronze

Bride à encombrement spécial EN/ANSI (code 13, 47)

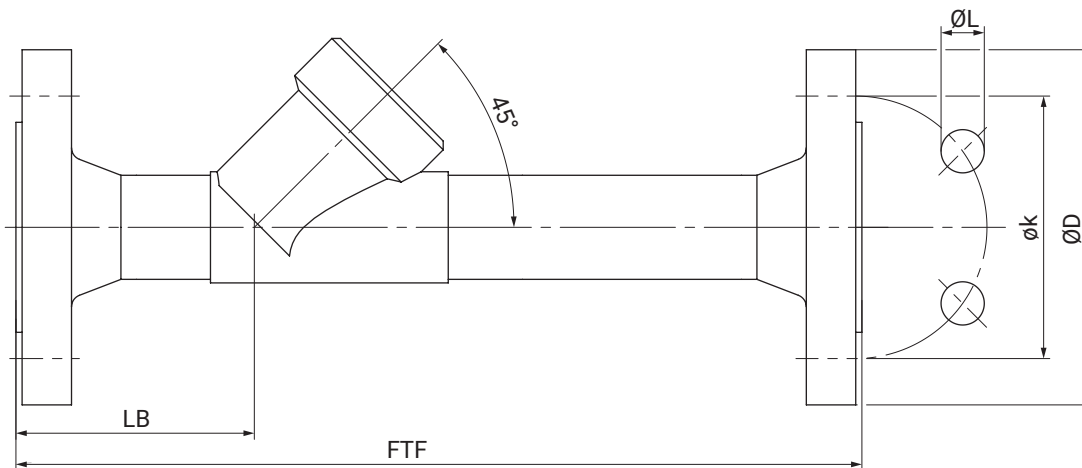

Type de raccordement bride, encombrement spécial EN/ANSI (code 13, 47)¹⁾, inox de fonderie (code 34)²⁾

DN	NPS	ØD		FTF	øk		ØL		LB	n
		Type de raccordement			Type de raccordement		Type de raccordement			
		13	47		13	47	13	47		
15	1/2"	95,0	89,0	210,0	65,0	60,5	14,0	15,7	72,0	4
20	3/4"	105,0	98,6	280,0	75,0	69,8	14,0	15,7	78,0	4
25	1"	115,0	108,0	280,0	85,0	79,2	14,0	15,7	77,0	4
32	1¼"	140,0	117,3	310,0	100,0	88,9	18,0	15,7	89,0	4
40	1½"	150,0	127,0	320,0	110,0	98,6	18,0	15,7	91,0	4
50	2"	165,0	152,4	330,0	125,0	120,7	18,0	19,1	95,0	4

Dimensions en mm

n = nombre de vis

1) **Type de raccordement**

Code 13 : Bride EN 1092, PN 25, forme B

Code 47 : Bride ANSI Class 150 RF

2) **Matériau du corps de vanne**

Code 34 : 1.4435, inox de fonderie



GEMÜ Gebr. Müller Apparatebau GmbH & Co. KG
Fritz-Müller-Straße 6-8 D-74653 Ingelfingen-Criesbach
Tél. +49 (0)7940 123-0 · info@gemue.de
www.gemu-group.com