

GEMÜ 532

Pneumatisch betätigtes Geradsitzventil



Merkmale

- Einfache und schnelle Inbetriebnahme
- Ventil und Regler sind optimal aufeinander abgestimmt
- Vakuumtauglich bis 20 mbar (a)

Beschreibung

Das 2/2-Wege-Geradsitz-Regelventil GEMÜ 532 verfügt über einen robusten, wartungsarm aufgebauten Aluminium-Kolbenantrieb und wird pneumatisch betätigt. Das Ventil ist für anspruchsvolle Regelaufgaben ausgelegt. Je nach Regelaufgabe kann es mit Stellungs- oder Prozessreglern kombiniert werden. Die Abdichtung der Ventilspindel erfolgt über eine sich selbstnachstellende Stopfbuchspackung; dadurch ist auch nach langer Betriebszeit eine wartungsarme und zuverlässige Ventilspindelabdichtung gegeben. Der Abstreifring vor der Stopfbuchspackung schützt die Dichtung zusätzlich vor Verschmutzung und Beschädigung.

Technische Details

- **Medientemperatur:** -10 bis 210 °C
- **Umgebungstemperatur:** -10 bis 60 °C
- **Betriebsdruck:** 0 bis 40 bar
- **Nennweiten:** DN 15 bis 100
- **Körperformen:** Durchgangskörper
- **Anschlussarten:** Flansch
- **Anschlussnormen:** ANSI | ASME | EN | ISO | JIS
- **Körperwerkstoffe:** 1.4408, Feingussmaterial | EN-GJS-400-18-LT, Sphärogussmaterial
- **Sitzdichtungswerkstoffe:** 1.4404 | PTFE | PTFE, verstärkt
- **Konformitäten:** CRN | EAC | FDA | Funktionale Sicherheit | Sauerstoff | TA-Luft | VO (EG) Nr. 1935/2004 | VO (EU) Nr. 10/2011

Technische Angaben abhängig von der jeweiligen Konfiguration



Vergleich Funktionen / Eigenschaften Regler



GEMÜ 1434
μPos

GEMÜ 1435
ePos

GEMÜ 1436
cPos

Reglerart	GEMÜ 1434 μPos	GEMÜ 1435 ePos	GEMÜ 1436 cPos
Stellungs- und Prozessregler	-	-	●
Stellungsregler	●	●	-
Umgebungstemperatur	0 bis 60 °C	-20 bis 60 °C	0 bis 60 °C
Versorgungsspannung			
24 V DC	●	●	●
Durchflussleistung	15 NI/min	50 NI/min 90 NI/min	172 NI/min 84 NI/min 100 NI/min
Messbereich			
max. 30 mm, linear	●	●	●
max. 50 mm, linear	-	●	●
max. 75 mm, linear	-	●	●
max. 90°, radial	-	●	●
Elektrische Anschlussart			
M12-Kabelverschraubung	-	●	-
M12-Steckverbinder	●	●	●
Programmierbare Ausgänge			
Ja	-	●	●
Nein	●	-	-
Eingabemöglichkeit			
Ja	-	●	●
Nein	●	-	-
Konformität			
EAC	●	●	●

Produktbeschreibung

Aufbau



Position	Benennung	Werkstoffe
1	Regler GEMÜ 1434	
2	Kolbenantrieb	Aluminium
3	Ventilkörper	1.4408, Feinguss EN-GJS-400-18-LT (GGG 40.3), Sphäroguss

Durchflussrichtung

Die Durchflussrichtung ist durch einen Pfeil auf dem Ventilkörper gekennzeichnet.



Kv-Wert Diagramm

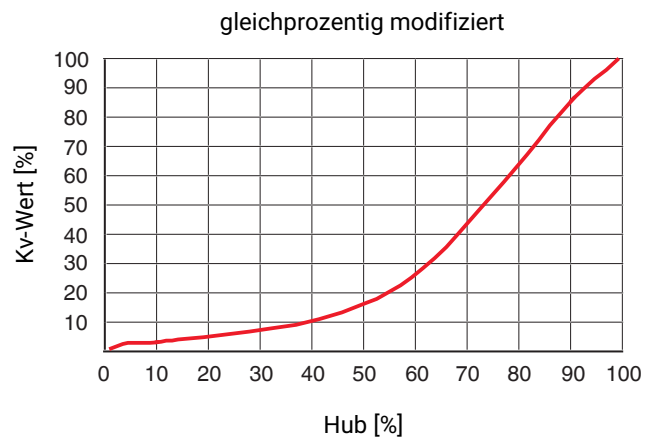
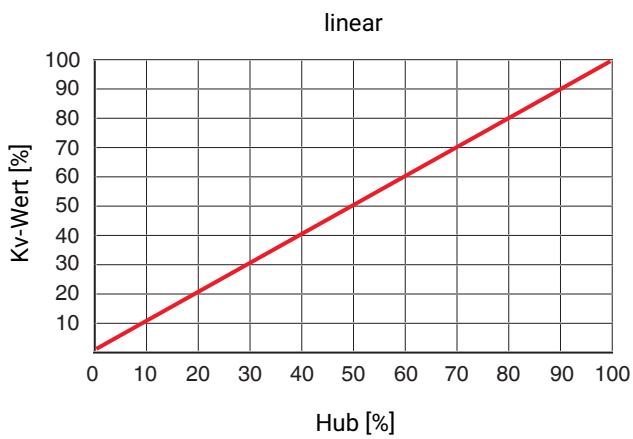

Das Diagramm gibt den ungefähren Verlauf der Kv-Werte Kurve wieder. Die Kurve kann je nach Ventilkörper, Nennweite, Kegel und Ventilhub davon abweichen.

Regelnadel / Regelkegel / Regelkrone

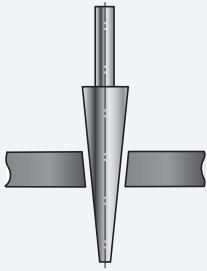
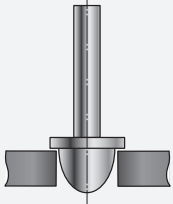
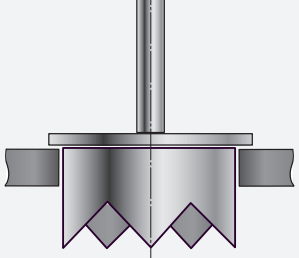
Regelnadel	Regelkegel	Regelkrone
		
Regelnadel: RAxxx – RCxxx (reduzierter Ventilsitz)	Regelkegel: DN 15 - 50	Regelkrone: DN 65 – 100

GEMÜ CONEXO

Das Zusammenspiel von Ventilkomponenten, die mit RFID-Chips versehen sind, und eine dazugehörige IT-Infrastruktur, erhöht aktiv die Prozesssicherheit.



Jedes Ventil und jede relevante Ventilkomponente, wie Körper, Antrieb, Membrane und sogar Automatisierungskomponenten, sind durch Serialisierung eindeutig rückverfolgbar und anhand des RFID-Readers, dem CONEXO Pen, auslesbar. Die auf mobilen Endgeräten installierbare CONEXO App erleichtert und verbessert den Prozess der „Installationqualification“, macht den Wartungsprozess transparenter und besser dokumentierbar. Der Wartungsmonteur wird aktiv durch den Wartungsplan geführt und hat alle dem Ventil zugeordneten Informationen wie Werkszeugnisse, Prüfdokumentationen und Wartungshistorien direkt verfügbar. Mit dem CONEXO Portal als zentrales Element lassen sich sämtliche Daten sammeln, verwalten und weiterverarbeiten.

Weitere Informationen zu GEMÜ CONEXO finden Sie auf:

www.gemu-group.com/conexo

Bestellung

GEMÜ Conexo muss separat mit der Bestelloption „CONEXO“ bestellt werden.

Dieses Produkt besitzt in entsprechender Ausführung mit CONEXO einen RFID-Chip zur elektronischen Wiedererkennung. Die Position des RFID-Chips ist unten ersichtlich.

Anbringung des RFID-Chips

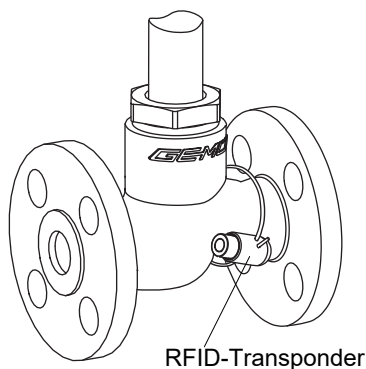

Verfügbarkeiten

Antriebszuordnung

DN	Federkraft geschlossen			Federkraft geöffnet/Beidseitig angesteuert	
	Kolben-Ø [mm]				
	50	70	120	70	120
	Antriebsgröße				
	0	1	2	1	2
15	X	X	-	X	-
20	X	X	X	X	X
25	X	X	X	X	X
32	-	X	X	X	X
40	-	X	X	X	X
50	-	X	X	X	X
65	-	-	X	-	X
80	-	-	X	-	X
100	-	-	X	-	X

Flansch

DN	Anschlussart-Code ¹⁾						
	8		10	11	39		48
	Werkstoff-Code ²⁾						
	37	90	37	37	37	90	37
15	-	X	-	X	X	X	X
20	-	X	-	X	X	X	X
25	-	X	-	X	X	X	X
32	-	X	X	X	X	X	-
40	-	X	X	X	X	X	X
50	X	X	-	X	X	X	X
65	X	X	-	-	X	X	-
80	X	X	-	-	X	X	-
100	X	X	-	-	X	X	-

1) Anschlussart

Code 8: Flansch EN 1092, PN 16, Form B, Baulänge FTF EN 558 Reihe 1, ISO 5752, basic series 1

Code 10: Flansch EN 1092, PN 25, Form B, Baulänge FTF EN 558 Reihe 1, ISO 5752, basic series 1

Code 11: Flansch EN 1092, PN 40, Form B, Baulänge FTF EN 558 Reihe 1, ISO 5752, basic series 1

Code 39: Flansch ANSI Class 125/150 RF, Baulänge FTF EN 558 Reihe 1, ISO 5752, basic series 1

Code 48: Flansch JIS 20K, Baulänge FTF EN 558 Reihe 10, ASME/ANSI B16.10 Tabelle 1, Spalte 16, DN 50 nach JIS 10K gebohrt

2) Werkstoff Ventilkörper

Code 37: 1.4408, Feinguss

Code 90: EN-GJS-400-18-LT (GGG 40.3)

Ausführungsart

Ausführungsart	
Medientemperatur -10 bis 210 °C (Code 2023)	Sitzdichtung (Code 5G, 10)
Für den Kontakt mit Lebensmitteln muss das Produkt mit folgenden Bestelloptionen bestellt werden (Code 2013)	Sitzdichtung (Code 5, 5G, 10) Ventilkörperwerkstoff (Code 37)

Bestelldaten

Die Bestelldaten stellen eine Übersicht der Standard-Konfigurationen dar.

Vor Bestellung die Verfügbarkeit prüfen. Weitere Konfigurationen auf Anfrage.

Bestellcodes

1 Typ	Code
Geradsitzventil, pneumatisch betätigt, Aluminium-Kolbenantrieb	532

2 DN	Code
DN 15	15
DN 20	20
DN 25	25
DN 32	32
DN 40	40
DN 50	50
DN 65	65
DN 80	80
DN 100	100

3 Gehäuseform	Code
Zweiwege-Durchgangskörper	D

4 Anschlussart	Code
Flansch EN 1092, PN 16, Form B, Baulänge FTF EN 558 Reihe 1, ISO 5752, basic series 1	8
Flansch EN 1092, PN 25, Form B, Baulänge FTF EN 558 Reihe 1, ISO 5752, basic series 1	10
Flansch EN 1092, PN 40, Form B, Baulänge FTF EN 558 Reihe 1, ISO 5752, basic series 1	11
Flansch ANSI Class 125/150 RF, Baulänge FTF EN 558 Reihe 1, ISO 5752, basic series 1	39
Flansch JIS 20K, Baulänge FTF EN 558 Reihe 10, ASME/ANSI B16.10 Tabelle 1, Spalte 16, DN 50 nach JIS 10K gebohrt	48

5 Werkstoff Ventilkörper	Code
1.4408, Feinguss	37
EN-GJS-400-18-LT (GGG 40.3)	90

6 Sitzdichtung	Code
PTFE	5
PTFE, glasfaserverstärkt	5G

6 Sitzdichtung	Code
1.4404	10
Hinweis: Code 10, Stahl (Standard bis Kv-Wert 1,00 m³/h) R-Nr. auf Anfrage	

7 Steuerfunktion	Code
In Ruhestellung geschlossen (NC)	1
beidseitig angesteuert (DA)	3
beidseitig angesteuert und in Ruhestellung geöffnet	8
Hinweis: Code 3 und 8, R-Nr. auf Anfrage	

8 Antriebsausführung	Code
Antriebsgröße 0	0
Antriebsgröße 1	1
Antriebsgröße 2	2

9 Regelkegel	Code
Die Nummer der optionalen Regelkegel (R-Nr.) für die linearen oder gleichprozentig modifizierten Regelkegel entnehmen Sie bitte der KV-Wert Tabelle.	R...

10 Ausführungsart	Code
Standard	
Spindelabdichtung PTFE-PTFE	2013
für erhöhte Betriebstemperaturen	2023
Sonderentlüftung in Antrieb integriert	6996

11 Sonderausführung	Code
Standard	
Sonderausführung für Sauerstoff, (max. Temperatur 60 °C; max. Betriebsdruck 10 bar), Durchflussrichtung nur gegen den Teller möglich! betriebsmedienberührte Dichtwerkstoffe und Hilfsstoffe mit BAM-Prüfung	S

12 CONEXO	Code
Ohne	
Integrierter RFID-Chip zur elektronischen Identifizierung und Rückverfolgbarkeit	C

Bestellbeispiel

Bestelloption	Code	Beschreibung
1 Typ	532	Geradsitzventil, pneumatisch betätigt, Aluminium-Kolbenantrieb
2 DN	25	DN 25
3 Gehäuseform	D	Zweiwege-Durchgangskörper
4 Anschlussart	10	Flansch EN 1092, PN 25, Form B, Baulänge FTF EN 558 Reihe 1, ISO 5752, basic series 1
5 Werkstoff Ventilkörper	37	1.4408, Feinguss

Bestelldaten

Bestelloption	Code	Beschreibung
6 Sitzdichtung	5	PTFE
7 Steuerfunktion	1	In Ruhestellung geschlossen (NC)
8 Antriebsausführung	1	Antriebsgröße 1
9 Regelkegel	RS634	10 m ³ /h - mod.EQ
10 Ausführungsart		Standard
11 Sonderausführung		Standard
12 CONEXO		Ohne

Technische Daten

Medium

Betriebsmedium: Aggressive, neutrale, gasförmige und flüssige Medien und Dämpfe, die die physikalischen und chemischen Eigenschaften des jeweiligen Gehäuse- und Dichtwerkstoffes nicht negativ beeinflussen.

Steuermedium: Neutrale Gase

Max. zulässige Viskosität: 600 mm²/s
weitere Ausführungen für tiefere/höhere Temperaturen und höhere Viskositäten auf Anfrage.

Temperatur

Medientemperatur: Standard: -10 – 180 °C
Sonderausführung: -10 – 210 °C nur mit Bestelloption Ausführungsart (Code 2023)
-10 – 60 °C nur mit Bestelloption Sonderfunktion (Code S)

Umgebungstemperatur: -10 – 60 °C

Steuermedientemperatur: 0 – 60 °C

Lagertemperatur: 0 – 40 °C

Druck

Regelventil: Ventilkörperwerkstoff 1.4408 (Code 37), EN-GJS-400-18-LT (Code 90)

DN	Kv-Wert [m ³ /h]	Betriebsdruck [bar]	Antriebsgröße	Regelkegel-Nummer	
				linear	gleichprozentig (mod.)
15	4,0	12,0	0	RS621	RS631
		40,0	1	RS620	RS630
20	6,3	6,0	0	RS622	RS632
		20,0	1	RS623	RS633
25	10,0	10,0	1	RS624	RS634
32	16,0	7,0	1	RS628	RS638
		22,0	2	RS625	RS635
40	25,0	4,5	1	RS629	RS639
		15,0	2	RS626	RS636
50	40,0	3,0	1	RS680	RS343
		10,0	2	RS627	RS637
65	63,0	7,0	2	-	RS340
80	90,0	5,0	2	-	RS341
100	140,0	2,5	2	-	RS342

Regelventil:

Ventilkörperwerkstoff 1.4408 (Code 37)

DN	Kv-Wert [m³/h]	Betriebsdruck [bar]	Antriebsgröße	Regelkegel-Nummer	
				linear	gleichprozentig (mod.)
15	0,1*	40,0	1	RA103	RA305
	0,16*	40,0	1	RB107	RA306
	0,25*	40,0	1	RB108	RB305
	0,4*	40,0	1	RB109	RB306
	0,63*	40,0	1	RC105	RC305
	1,0*	40,0	1	RC106	RC306
	1,6	40,0	1	RD105	RD305
	2,5	40,0	1	RE107	RE307
20	1,6	40,0	1	RD106	RD306
	2,5	40,0	1	RE108	RE308
	4,0	40,0	1	RF107	RF307
25	2,5	40,0	1	RE109	RE309
	4,0	40,0	1	RF108	RF308
	6,3	40,0	1	RG107	RG307
32	4,0	40,0	1	RF109	RF309
	6,3	40,0	1	RG108	RG308
	10,0	16,0	1	RH107	RH307
40	6,3	40,0	1	RG109	RG309
	10,0	18,0	1	RH108	RH308
	16,0	11,0	1	RJ105	RJ305
50**	10,0	16,0	1	RH109	RH309
	16,0	12,0	1	RJ106	RJ306
	25,0	16,0	2	RK103	RK303

* metallisch dichtend

** nur für Anschluss-Code 8, 39, 48

Bitte Tabelle - Druck-Temperatur-Zuordnung beachten.

Druck-Temperatur-Zuordnung:

Anschluss- art Code	Werkstoff Code	Zulässige Betriebsdrücke in bar bei Temperatur in °C					
		RT	100	150	200	250	300
8	37	16,0	16,0	14,5	13,4	12,7	11,8
10	37	25,0	25,0	22,7	21,0	19,8	18,5
11	37	40,0	40,0	36,3	33,7	31,8	29,7
39	37	19,0	16,0	14,8	13,6	12,0	10,2
8	90	16,0	16,0	15,5	14,7	13,9	11,2
39	90	17,0	16,0	14,8	13,9	12,1	10,2

Sämtliche Druckwerte sind in bar - Überdruck angegeben.

Die Armaturen sind einsetzbar bis -10 °C

RT = Raumtemperatur

Druck- / Temperatur-Zuordnung für Anschluss-Code 48: DN 15 – 40 siehe Anschluss-Code 10, DN 50 siehe Anschluss-Code 8.

Druckstufe:

PN 16

PN 25

PN 40

Leckrate:**Regelventil**

Sitzdichtung	Norm	Prüfverfahren	Leckrate	Prüfmedium
Metall	DIN EN 60534-4	1	IV	Luft
PTFE	DIN EN 60534-4	1	VI	Luft

Füllvolumen:Antrieb 0: 0,05 dm³Antrieb 1: 0,125 dm³Antrieb 2: 0,625 dm³**Steuerdruck:**

Antriebsausführung Code	Steuerdruck (Steuerfunktion 1)
0	4,7 – 10,0
1	5,5 – 10,0
2 (DN 20 – 40)	4,0 – 8,0
2 (DN 50 – 100)	5,5 – 8,0

Sämtliche Druckwerte sind in bar - Überdruck angegeben.

Produktkonformitäten

Lebensmittel:	Verordnung (EG) Nr. 1935/2004* Verordnung (EG) Nr. 10/2011*
TA-Luft:	Das Produkt erfüllt die Anforderungen bezüglich der Gleichwertigkeit gemäß Ziffer 5.2.6.4 der „Technischen Anleitung Luft“ (TA-Luft / VDI 2440 gemäß Ziffer 3.3.1.3)
Druckgeräterichtlinie:	2014/68/EU
Maschinenrichtlinie:	2006/42/EG
Zulassungen:	FDA* * je nach Ausführung und / oder Betriebsparametern

Mechanische Daten

Gewicht:

Ventilkörper

DN	Gewicht
15	2,2
20	3,0
25	3,7
32	5,3
40	6,3
50	11,5
65	12,7
80	15,4
100	23,0

Gewichte in kg

Gesamtgewicht

DN	Antriebsgröße		
	0	1	2
15	3,3	4,1	-
20	4,3	5,1	-
25	5,2	6,0	-
32	-	8,2	10,9
40	-	9,5	12,2
50	-	12,3	14,7
65	-	-	21,2
80	-	-	25,0
100	-	-	33,1

Gewichte in kg

Technische Daten Regler

Die technischen Daten und Bestelldaten der Regler entnehmen Sie bitte den Datenblättern GEMÜ 1434, 1435 und 1436. Beachten Sie auch die Tabelle auf Seite 2.

Abmessungen ohne Regler

Einbaumaße

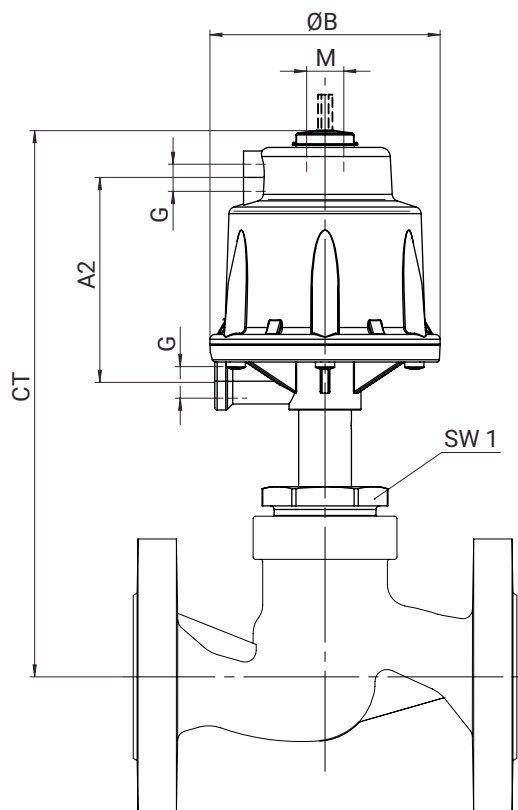

DN	SW1 me- trisch	G	Antriebsgröße											
			0				1				2			
			A2	ØB	CT	M	A2	ØB	CT	M	A2	ØB	CT	M
15	36,0	G 1/4	-	71,0	191,0	M16x1	85,5	96,0	201,0	M16x1	-	-	-	-
20	41,0	G 1/4	-	71,0	198,0	M16x1	85,5	96,0	208,0	M16x1	123,0	164,0	283,0	M22x1,5
25	46,0	G 1/4	-	71,0	209,0	M16x1	85,5	96,0	219,0	M16x1	123,0	164,0	294,0	M22x1,5
32	55,0	G 1/4	-	-	-	-	85,5	96,0	224,0	M16x1	123,0	164,0	299,0	M22x1,5
40	60,0	G 1/4	-	-	-	-	85,5	96,0	235,0	M16x1	123,0	164,0	310,0	M22x1,5
50	75,0	G 1/4	-	-	-	-	85,5	96,0	243,0	M16x1	123,0	164,0	318,0	M22x1,5
65	75,0	G 1/4	-	-	-	-	-	-	-	-	123,0	164,0	346,0	M22x1,5
80	75,0	G 1/4	-	-	-	-	-	-	-	-	123,0	164,0	361,0	M22x1,5
100	75,0	G 1/4	-	-	-	-	-	-	-	-	123,0	164,0	382,0	M22x1,5

Maße in mm

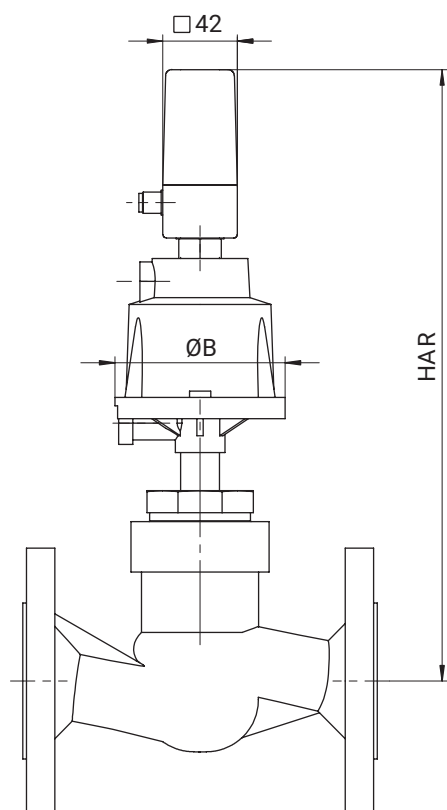
Abmessungen mit Regler**GEMÜ 532 mit 1434 μ Pos**

DN	Antriebsgröße	Steuerfunktion	ØB	HAR
15	0	1	71,0	295,0
	1	1	96,0	305,0
20	0	1	71,0	302,0
	1	1	96,0	312,0
25	1	1	96,0	323,0
32	1	1	96,0	328,0
40	1	1	96,0	339,0
50	1	1	96,0	347,0

Maße in mm

GEMÜ 532 mit 1435 ePos

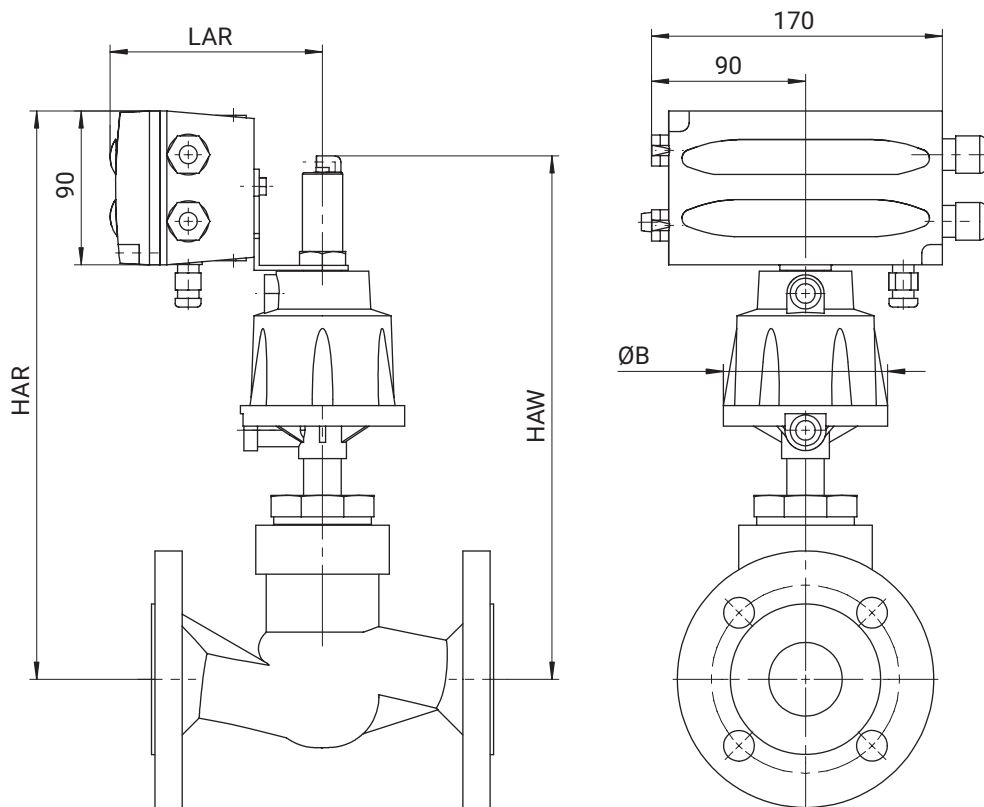

DN	Antriebsgröße	Steuerfunktion	ØB	HAR	HAW	LAR
15	0	1	71,0	303,0	276,0	118,0
		1	96,0	289,0	262,0	118,0
	3, 8	96,0	313,0	286,0	118,0	
20	0	1	71,0	310,0	283,0	118,0
		1	96,0	296,0	269,0	118,0
	3, 8	96,0	320,0	293,0	118,0	
	2	1	164,0	376,0	371,0	168,0
		3, 8	164,0	395,0	390,0	138,0
	25	0	1	71,0	321,0	294,0
1			96,0	307,0	280,0	118,0
3, 8		96,0	331,0	304,0	118,0	
2		1	164,0	387,0	382,0	168,0
		3, 8	164,0	406,0	401,0	138,0
32		1	1	96,0	312,0	285,0
	3, 8		96,0	336,0	309,0	118,0
	2	1	164,0	392,0	387,0	168,0
		3, 8	164,0	411,0	406,0	138,0
40	1	1	96,0	323,0	296,0	118,0
		3, 8	96,0	347,0	320,0	118,0
	2	1	164,0	403,0	398,0	168,0
		3, 8	164,0	422,0	417,0	138,0
50	1	1	96,0	331,0	304,0	118,0
		3, 8	96,0	355,0	328,0	118,0
	2	1	164,0	411,0	406,0	168,0

DN	Antriebsgröße	Steuerfunktion	ØB	HAR	HAW	LAR
		3, 8	164,0	430,0	425,0	138,0
65	2	1	164,0	337,0	332,0	168,0
		3, 8	164,0	356,0	351,0	138,0
80	2	1	164,0	337,0	332,0	168,0
		3, 8	164,0	356,0	351,0	138,0
100	2	1	164,0	337,0	332,0	168,0
		3, 8	164,0	356,0	351,0	138,0

Maße in mm

GEMÜ 532 mit 1436 cPos

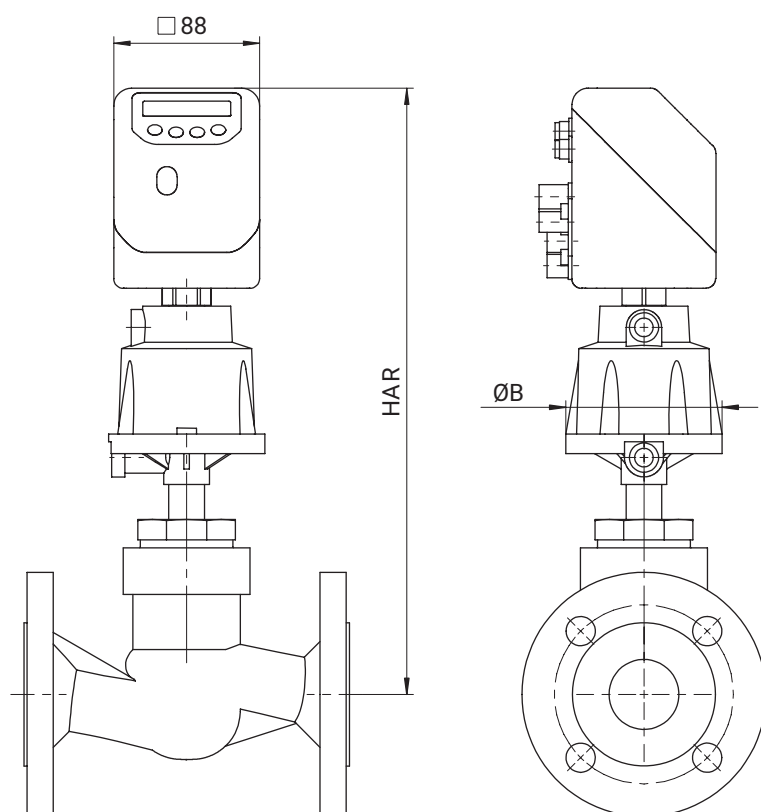

DN	Antriebsgröße	Steuerfunktion	ØB	HAR
15	0	1	71,0	348,0
	1	1	96,0	334,0
		3	96,0	358,0
20	0	1	71,0	355,0
	1	1	96,0	341,0
		3	96,0	365,0
		1	164,0	444,0
	2	3	164,0	462,0
25	0	0	71,0	366,0
	1	1	96,0	352,0
		1	96,0	376,0
		2	164,0	454,0
	2	2	164,0	473,0
		1	96,0	357,0

Abmessungen mit Regler

DN	Antriebsgröße	Steuerfunktion	ØB	HAR
	2	3	96,0	381,0
		1	164,0	460,0
		3	164,0	478,0
40	1	1	96,0	368,0
		3	96,0	392,0
	2	1	164,0	470,0
		3	164,0	489,0
50	1	1	96,0	376,0
		3	96,0	400,0
	2	1	164,0	478,0
		3	164,0	497,0
65	2	1	164,0	404,0
		3	164,0	423,0
80	2	1	164,0	404,0
		3	164,0	423,0
100	2	1	164,0	404,0
		3	164,0	423,0

Maße in mm

Körpermaße

Flansch EN (Code 8)

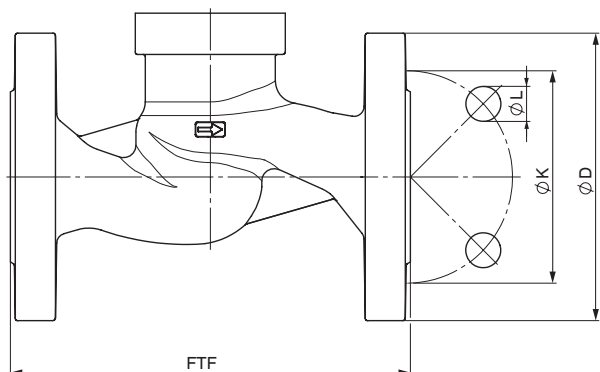

DN 15 - 50

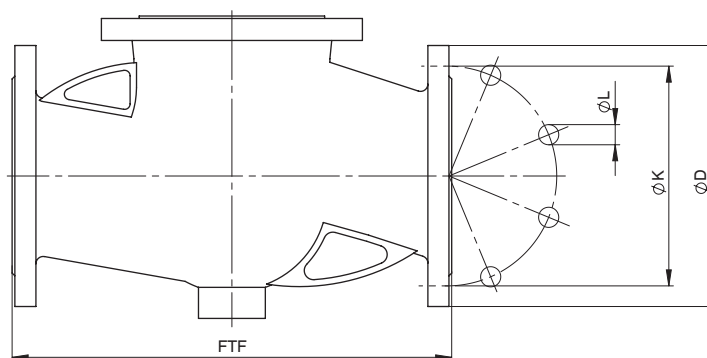

DN 65 - 100

Anschlussart Flansch Baulänge EN 558 (Code 8)¹⁾, Sphärogussmaterial (Code 90)²⁾

DN	NPS	$\varnothing D$	FTF	$\varnothing k$	$\varnothing L$	n
15	1/2"	95,0	130,0	65,0	14,0	4
20	3/4"	105,0	150,0	75,0	14,0	4
25	1"	115,0	160,0	85,0	14,0	4
32	1¼"	140,0	180,0	100,0	18,0	4
40	1½"	150,0	200,0	110,0	18,0	4
50	2"	165,0	230,0	125,0	18,0	4
65	2½"	185,0	290,0	145,0	18,0	4
80	3"	200,0	310,0	160,0	18,0	8
100	4"	220,0	350,0	180,0	18,0	8

Anschlussart Flansch Baulänge EN 558 (Code 8)¹⁾, Feingussmaterial (Code 37)²⁾

DN	NPS	$\varnothing D$	FTF	$\varnothing k$	$\varnothing L$	n
50	2"	165,0	230,0	125,0	18,0	4
65	2½"	185,0	290,0	145,0	18,0	4
80	3"	200,0	310,0	160,0	18,0	8
100	4"	220,0	350,0	180,0	18,0	8

Maße in mm

n = Anzahl der Schrauben

1) Anschlussart

Code 8: Flansch EN 1092, PN 16, Form B, Baulänge FTF EN 558 Reihe 1, ISO 5752, basic series 1

2) Werkstoff Ventilkörper

Code 37: 1.4408, Feinguss

Code 90: EN-GJS-400-18-LT (GGG 40.3)

Flansch EN/JIS (Code 10, 11, 48)

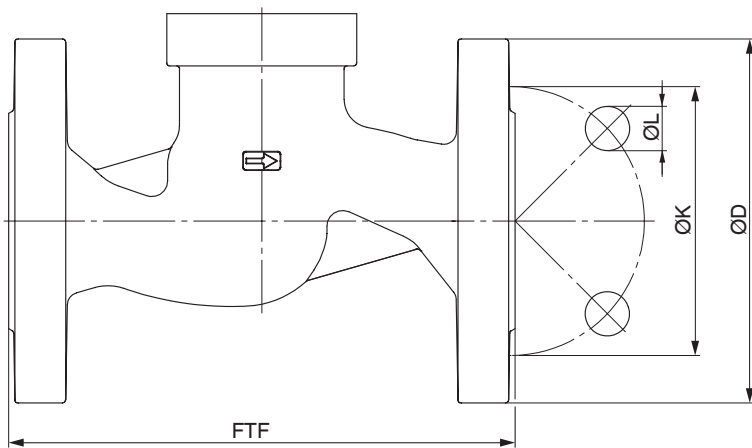

Anschlussart Flansch Baulänge EN 558 (Code 10)¹⁾, Feingussmaterial (Code 37)²⁾

DN	NPS	ø D	FTF	ø k	ø L	n
32	1¼"	140,0	180,0	100,0	18,0	4
40	1½"	150,0	200,0	110,0	18,0	4

Anschlussart Flansch Baulänge EN 558 (Code 11)¹⁾, Feingussmaterial (Code 37)²⁾

DN	NPS	ø D	FTF	ø k	ø L	n
15	1/2"	95,0	130,0	65,0	14,0	4
20	3/4"	105,0	150,0	75,0	14,0	4
25	1"	115,0	160,0	85,0	14,0	4
32	1¼"	140,0	180,0	100,0	18,0	4
40	1½"	150,0	200,0	110,0	18,0	4
50	2"	165,0	230,0	125,0	18,0	4

Anschlussart Flansch Baulänge EN 558 (Code 48)¹⁾, Feingussmaterial (Code 37)²⁾

DN	NPS	ø D	FTF	ø k	ø L	n
15	1/2"	95,0	108,0	70,0	15,0	4
20	3/4"	100,0	117,0	75,0	15,0	4
25	1"	125,0	127,0	90,0	19,0	4
40	1½"	140,0	165,0	105,0	19,0	4
50	2"	155,0	203,0	120,0	19,0	4

Maße in mm

n = Anzahl der Schrauben

1) Anschlussart

Code 10: Flansch EN 1092, PN 25, Form B, Baulänge FTF EN 558 Reihe 1, ISO 5752, basic series 1

Code 11: Flansch EN 1092, PN 40, Form B, Baulänge FTF EN 558 Reihe 1, ISO 5752, basic series 1

Code 48: Flansch JIS 20K, Baulänge FTF EN 558 Reihe 10, ASME/ANSI B16.10 Tabelle 1, Spalte 16, DN 50 nach JIS 10K gebohrt

2) Werkstoff Ventilkörper

Code 37: 1.4408, Feinguss

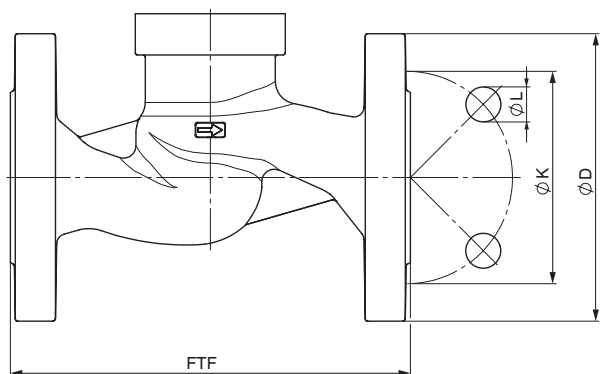
Flansch ANSI Class (Code 39)

DN 15 - 50

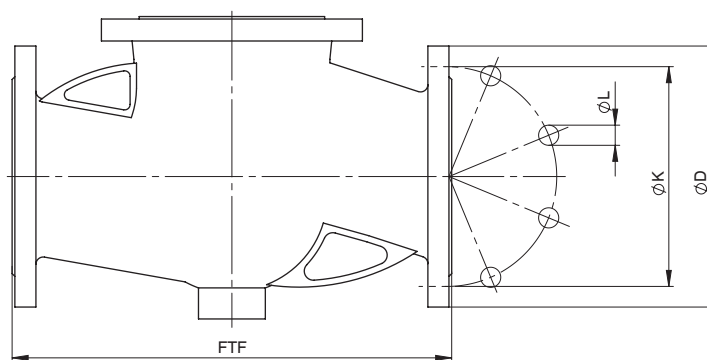

DN 65 - 100

Anschlussart Flansch Baulänge EN 558 (Code 39)¹⁾, Feingussmaterial (Code 37), Sphärogussmaterial (Code 90)²⁾

DN	NPS	ø D	FTF	ø k	ø L	n
15	1/2"	90,0	130,0	60,3	15,9	4
20	3/4"	100,0	150,0	69,9	15,9	4
25	1"	110,0	160,0	79,4	15,9	4
32	1¼"	115,0	180,0	88,9	15,9	4
40	1½"	125,0	200,0	98,4	15,9	4
50	2"	150,0	230,0	120,7	19,0	4
65	2½"	180,0	290,0	139,7	19,0	4
80	3"	190,0	310,0	152,4	19,0	4
100	4"	230,0	350,0	190,5	19,0	8

Maße in mm

n = Anzahl der Schrauben

1) **Anschlussart**

Code 39: Flansch ANSI Class 125/150 RF, Baulänge FTF EN 558 Reihe 1, ISO 5752, basic series 1

2) **Werkstoff Ventilkörper**

Code 37: 1.4408, Feinguss

Code 90: EN-GJS-400-18-LT (GGG 40.3)

Spezifikation | GEMÜ Regelkegel für Sitzventile

Kunde/Projekt _____ Ansprechpartner _____

Datum _____ Telefon _____

Ansprechpartner (GEMÜ) _____ E-Mail _____

Technische Anforderungen

Medium ¹⁾

Anforderungsmerkmal	1. Betriebspunkt größter Durchfluss	2. Betriebspunkt mittlerer Durchfluss	3. Betriebspunkt kleinster Durchfluss
Medientemperatur ³⁾			
Eingangsdruck			
Ausgangsdruck			
Durchflussmenge ²⁾			
in [m ³ /h] für Flüssigkeiten			
für Gase ⁴⁾			
in [kg/h] für Dampf			

Antriebsart	Manuell					
	Pneumatisch	Steuerfunktion	NC (normally closed)	NO (normally open)	DA (double acting)	Beidseitig angesteuert (in Ruhestellung geöffnet)
Elektromotorisch	Spannung	24 VDC	Sonstige			
	Sollwertangaben	0-10 V	0/4-20 mA			
Regel- garnitur	Charakteristik		linear	modifiziert gleichprozentig		

Ventilkörper	Typ					
	gewünschte Ventil DN					
	max. Betriebsdruck (bar)					
	Umgebungstemperatur ³⁾					
	Max. Medientemperatur					
	Anschlussart					
	Körperwerkstoff					
	Sitzdichtung ⁵⁾	PTFE	Sonstige			
	Steuerdruck	min		max		
	Oberfläche	nicht definiert	0,8µm	0,6µm	0,4µm	e-poliert
weitere Anforderungen		ATEX	Sauerstoff	FDA	USP Class 6	1935/2004

- 1) Flüssigkeit oder Gas?
Sollte es sich nicht um Wasser oder Luft handeln, werden die Angaben zur Dichte und zur Viskosität (mit Maßeinheit) des Mediums benötigt. Ansonsten werden die Daten bei Normbedingungen angenommen.
- 2) GEMÜ empfiehlt ein Stellverhältnis von 1 : 10 (z. B. minimale Durchflussmenge ist 10 m³/h und die maximale Durchflussmenge ist 100 m³/h). Bitte beachten Sie, dass das Ventil auf Grund des Öffnungsverhalten sinnvollerweise erst ab einem Durchfluss von ca. 10% des max. Kv-Wertes zuverlässig regelt. Andere Stellverhältnisse sind auf Anfrage oder bei der Auswahl von Standardregelkegel möglich.
- 3) Diese Angabe ist nicht erforderlich. Bei fehlender Angabe wird eine Raumtemperatur von 20 °C angenommen.
- 4) Grundlage 0 °C, 1013,25 mbar Normbedingungen. Bei abweichenden Bedingungen, bitte angeben.
- 5) Die Sitzdichtung wird standardmäßig aus PTFE ausgeführt. Bei Regelnadeln mit einem KV-Wert zwischen 0,1 und 1,0 m³/h ist nur eine metallische Dichtung möglich. Weitere Werkstoffe auf Anfrage möglich.

Eine technische Abklärung der Anfrage muss in jedem Fall im Hause GEMÜ erfolgen.

Kommentar:



GEMÜ Gebr. Müller Apparatebau GmbH & Co. KG
Fritz-Müller-Straße 6-8 D-74653 Ingelfingen-Criesbach
Tel. +49 (0)7940 123-0 · info@gemue.de
www.gemu-group.com