

GEMÜ 532

Vanne à clapet à siège droit à commande pneumatique



Caractéristiques

- Mise en service simple et rapide
- La vanne et le régulateur sont parfaitement adaptés l'un à l'autre
- Utilisation sous vide possible jusqu'à 20 mbar (a)

Description

La vanne de régulation 2/2 voies à siège droit GEMÜ 532 dispose d'un robuste actionneur à piston en aluminium nécessitant peu d'entretien. Elle est à commande pneumatique. La vanne est conçue pour les applications de régulation pointues. En fonction de l'application de régulation, elle peut être utilisée avec des positionneurs ou régulateurs de process. L'étanchéité au niveau de l'axe est assurée par un ensemble presse-étoupe se positionnant de lui-même. On obtient ainsi un presse-étoupe d'axe de vanne fiable et nécessitant peu d'entretien, même après une utilisation prolongée. Le joint racleur placé devant le presse-étoupe protège en plus le joint de l'encrassement et de tout endommagement.

Détails techniques

- **Température du fluide:** -10 à 210 °C
- **Température ambiante:** -10 à 60 °C
- **Pression de service :** 0 à 40 bars
- **Diamètres nominaux :** DN 15 à 100
- **Formes de corps :** Corps à passage en ligne
- **Types de raccordement :** Bride
- **Normes de raccordement:** ANSI | ASME | EN | ISO | JIS
- **Matériaux du corps:** 1.4408, inox de fonderie | EN-GJS-400-18-LT, fonte sphéroïdale
- **Matériaux de l'étanchéité du siège :** 1.4404 | PTFE | PTFE, renforcé
- **Conformités:** « TA-Luft » (norme pour l'air) | CRN | EAC | FDA | Oxygène | Règlement (CE) n° 1935/2004 | Règlement (UE) n° 10/2011 | Sécurité fonctionnelle

Données techniques en fonction de la configuration respective



Comparaison des fonctions/caractéristiques des régulateurs



GEMÜ 1434
μPos

GEMÜ 1435
ePos

GEMÜ 1436
cPos

Type de régulateur			
Positionneur	●	●	-
Positionneur/régulateur de process	-	-	●
Température ambiante	0 à 60 °C	-20 à 60 °C	0 à 60 °C
Tension d'alimentation			
24 V DC	●	●	●
Débit	15 NI/min	50 NI/min 90 NI/min	100 NI/min 172 NI/min 84 NI/min
Plage de mesure			
max. 30 mm, linéaire	●	●	●
max. 50 mm, linéaire	-	●	●
max. 75 mm, linéaire	-	●	●
max. 90°, radial	-	●	●
Connexion électrique			
Connecteur M12	●	●	●
Presse-étoupe M12	-	●	-
Sorties programmables			
Non	●	-	-
Oui	-	●	●
Option de saisie			
Non	●	-	-
Oui	-	●	●
Conformité			
EAC	●	●	●

Description du produit

Conception



Repère	Désignation	Matériaux
1	Régulateur GEMÜ 1434	
2	Actionneur à piston	Aluminium
3	Corps de vanne	1.4408, inox de fonderie EN-GJS-400-18-LT (GGG 40.3), fonte sphéroïdale

Sens du débit

Le sens du débit est indiqué par une flèche sur le corps de vanne.

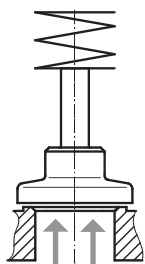

Flux sous le clapet

Diagramme valeur Kv

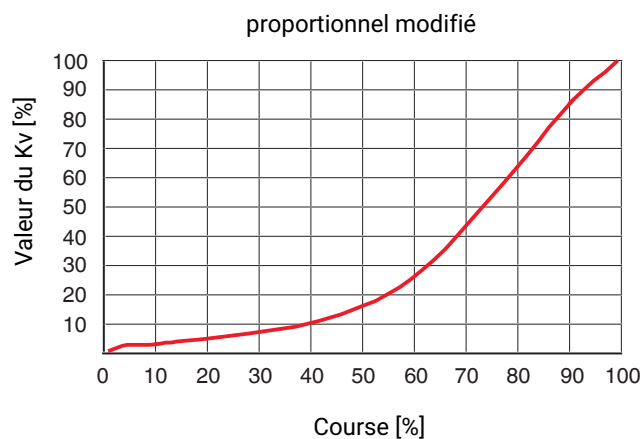
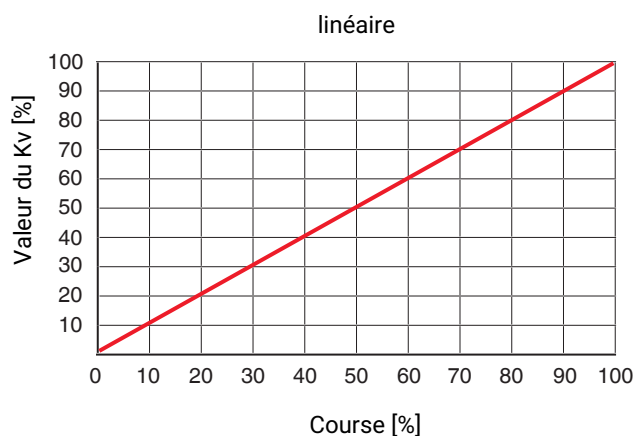

Le diagramme restitue le cours approximatif de la courbe Kv. La courbe peut en diverger en fonction du corps de vanne, du diamètre nominal, du clapet et de la course de la vanne.

Aiguille régulatrice/clapet de régulation/couronne de régulation

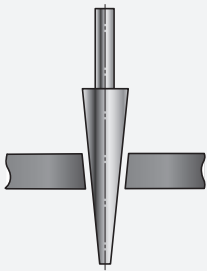
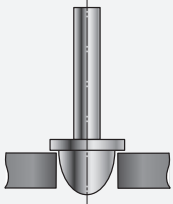
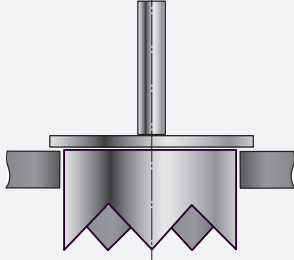
Aiguille régulatrice	Clapet de régulation	Couronne de régulation
		
Aiguille régulatrice : RAxxx - RCxxx (siège de vanne réduit)	Clapet de régulation : DN 15 - 50	Couronne de régulation : DN 65 - 100

GEMÜ CONEXO

L'interaction entre des composants de vanne dotés de puces RFID et l'infrastructure informatique correspondante procure un renforcement actif de la sécurité de process.



Ceci permet d'assurer, grâce aux numéros de série, une parfaite traçabilité de chaque vanne et de chaque composant de vanne important, tel que le corps, l'actionneur, la membrane et même les composants d'automatisation, dont les données sont par ailleurs lisibles à l'aide du lecteur RFID, le CONEXO Pen. La CONEXO App, qui peut être installée sur des terminaux mobiles, facilite et améliore le processus de qualification de l'installation et rend le processus d'entretien plus transparent tout en permettant de mieux le documenter. Le technicien de maintenance est activement guidé dans le plan de maintenance et a directement accès à toutes les informations relatives aux vannes, comme les relevés de contrôle et les historiques de maintenance. Le portail CONEXO, l'élément central, permet de collecter, gérer et traiter l'ensemble des données.

Vous trouverez des informations complémentaires sur GEMÜ CONEXO à l'adresse :

www.gemu-group.com/conexo

Commande

GEMÜ Conexo doit être commandé séparément avec l'option de commande « CONEXO ».

Dans la version correspondante avec CONEXO, ce produit dispose d'une puce RFID destinée à la reconnaissance électronique. La position de la puce RFID est indiquée dans le schéma ci-dessous.

Installation de la puce RFID

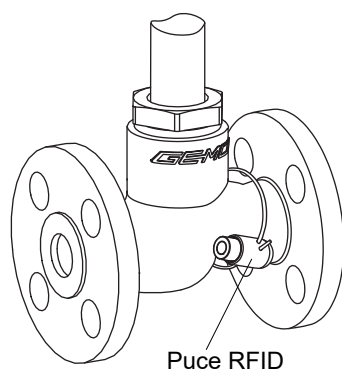

Configurations possibles

Affectation des actionneurs

DN	Normalement fermée			Normalement ouverte/à double effet	
	Piston ø [mm]				
	50	70	120	70	120
	Taille d'actionneur				
	0	1	2	1	2
15	X	X	-	X	-
20	X	X	X	X	X
25	X	X	X	X	X
32	-	X	X	X	X
40	-	X	X	X	X
50	-	X	X	X	X
65	-	-	X	-	X
80	-	-	X	-	X
100	-	-	X	-	X

Bride

DN	Code raccordement ¹⁾						
	8		10	11	39		48
	Code matériau ²⁾						
	37	90	37	37	37	90	37
15	-	X	-	X	X	X	X
20	-	X	-	X	X	X	X
25	-	X	-	X	X	X	X
32	-	X	X	X	X	X	-
40	-	X	X	X	X	X	X
50	X	X	-	X	X	X	X
65	X	X	-	-	X	X	-
80	X	X	-	-	X	X	-
100	X	X	-	-	X	X	-

1) Type de raccordement

Code 8 : Bride EN 1092, PN 16, forme B, dimensions face-à-face FAF EN 558 série 1, ISO 5752, série de base 1

Code 10 : Bride EN 1092, PN 25, forme B, dimensions face-à-face FAF EN 558 série 1, ISO 5752, série de base 1

Code 11 : Bride EN 1092, PN 40, forme B, dimensions face-à-face FAF EN 558 série 1, ISO 5752, série de base 1

Code 39 : Bride ANSI Class 125/150 RF, dimensions face-à-face FAF EN 558 série 1, ISO 5752, série de base 1

Code 48 : Bride JIS 20K, dimensions face-à-face FAF EN 558, série 10, ASME/ANSI B16.10 tableau 1, colonne 16, DN 50 percé selon JIS 10K

2) Matériau du corps de vanne

Code 37 : 1.4408, inox de fonderie

Code 90 : EN-GJS-400-18-LT (GGG 40.3)

Version

Version	
Température du fluide -10 à 210 °C (code 2023)	Joint de siège (code 5G, 10)
Pour le contact avec des denrées alimentaires, le produit doit être commandé avec les options suivantes (code 2013)	Joint de siège (code 5, 5G, 10) Matériau du corps (code 37)

Données pour la commande

Les données pour la commande offrent un aperçu des configurations standard.

Contrôler la configuration possible avant de passer commande. Autres configurations sur demande.

Codes de commande

1 Type	Code
Vanne à clapet à siège droit, à commande pneumatique, actionneur à piston en aluminium	532

2 DN	Code
DN 15	15
DN 20	20
DN 25	25
DN 32	32
DN 40	40
DN 50	50
DN 65	65
DN 80	80
DN 100	100

3 Forme du corps	Code
Corps de vanne 2 voies	D

4 Type de raccordement	Code
Bride EN 1092, PN 16, forme B, dimensions face-à-face FAF EN 558 série 1, ISO 5752, série de base 1	8
Bride EN 1092, PN 25, forme B, dimensions face-à-face FAF EN 558 série 1, ISO 5752, série de base 1	10
Bride EN 1092, PN 40, forme B, dimensions face-à-face FAF EN 558 série 1, ISO 5752, série de base 1	11
Bride ANSI Class 125/150 RF, dimensions face-à-face FAF EN 558 série 1, ISO 5752, série de base 1	39
Bride JIS 20K, dimensions face-à-face FAF EN 558, série 10, ASME/ANSI B16.10 tableau 1, colonne 16, DN 50 percé selon JIS 10K	48

5 Matériau du corps de vanne	Code
1.4408, inox de fonderie	37
EN-GJS-400-18-LT (GGG 40.3)	90

6 Étanchéité du siège	Code
PTFE	5
PTFE, renforcé à la fibre de verre	5G

6 Étanchéité du siège	Code
1.4404	10
Remarque : Code 10, acier (standard jusqu'à la valeur de Kv 1,00 m³/h) N° R sur demande	

7 Fonction de commande	Code
Normalement fermée (NF)	1
Double effet (DE)	3
double effet et normalement ouverte	8
Remarque : Code 3 et 8, n° R sur demande	

8 Type d'actionneur	Code
Taille d'actionneur 0	0
Taille d'actionneur 1	1
Taille d'actionneur 2	2

9 Clapet de régulation	Code
Les numéros des clapets de régulation (N° R) en option pour les clapets de régulation linéaires ou proportionnellement modifiés sont indiqués dans le tableau Valeur Kv.	R...

10 Version	Code
Standard	
Joint d'axe PTFE-PTFE	2013
pour températures de service élevées	2023
Échappement spécial intégré dans l'actionneur	6996

11 Version spéciale	Code
Standard	
Version spéciale pour oxygène, (température max. 60 °C ; pression de service max. 10 bar), sens du débit uniquement possible sous le clapet ! Matériaux d'étanchéité et excipients en contact avec le fluide soumis à un contrôle par le BAM (institut fédéral pour la recherche et les essais des matériaux)	S

12 CONEXO	Code
Sans	
Puce RFID intégrée pour l'identification électronique et la traçabilité	C

Exemple de référence

Option de commande	Code	Description
1 Type	532	Vanne à clapet à siège droit, à commande pneumatique, actionneur à piston en aluminium
2 DN	25	DN 25
3 Forme du corps	D	Corps de vanne 2 voies

Données pour la commande

Option de commande	Code	Description
4 Type de raccordement	10	Bride EN 1092, PN 25, forme B, dimensions face-à-face FAF EN 558 série 1, ISO 5752, série de base 1
5 Matériau du corps de vanne	37	1.4408, inox de fonderie
6 Étanchéité du siège	5	PTFE
7 Fonction de commande	1	Normalement fermée (NF)
8 Type d'actionneur	1	Taille d'actionneur 1
9 Clapet de régulation	RS634	10 m ³ /h - prop. mod.
10 Version		Standard
11 Version spéciale		Standard
12 CONEXO		Sans

Données techniques

Fluide

Fluide de service : Convient pour des fluides neutres ou agressifs, sous la forme liquide, gazeuse ou de vapeur respectant les propriétés physiques et chimiques des matériaux du corps et de l'étanchéité de la vanne.

Fluide de commande : Gaz neutres

Viscosité max. admissible : 600 mm²/s
Versions pour températures inférieures/supérieures et viscosités supérieures sur demande.

Température

Température du fluide : Standard : -10 – 180 °C
Version spéciale : -10 – 210 °C uniquement avec option de commande version (code 2023)
-10 – 60 °C uniquement avec option de commande fonction spéciale (Code S)

Température ambiante : -10 – 60 °C

Température du fluide de commande : 0 – 60 °C

Température de stockage : 0 – 40 °C

Pression

Vanne de régulation : Matériau du corps 1.4408 (code 37), EN-GJS-400-18-LT (code 90)

DN	Valeur de Kv [m ³ /h]	Pression de service [bar]	Taille d'actionneur	Numéro de clapet de régulation	
				linéaire	proportionnel (mod.)
15	4,0	12,0	0	RS621	RS631
		40,0	1	RS620	RS630
20	6,3	6,0	0	RS622	RS632
		20,0	1	RS623	RS633
25	10,0	10,0	1	RS624	RS634
32	16,0	7,0	1	RS628	RS638
		22,0	2	RS625	RS635
40	25,0	4,5	1	RS629	RS639
		15,0	2	RS626	RS636
50	40,0	3,0	1	RS680	RS343
		10,0	2	RS627	RS637
65	63,0	7,0	2	-	RS340
80	90,0	5,0	2	-	RS341
100	140,0	2,5	2	-	RS342

Vanne de régulation : Matériau du corps 1.4408 (code 37)

DN	Valeur de Kv [m³/h]	Pression de service [bar]	Taille d'action- neur	Numéro de clapet de régulation	
				linéaire	proportionnel (mod.)
15	0,1*	40,0	1	RA103	RA305
	0,16*	40,0	1	RB107	RA306
	0,25*	40,0	1	RB108	RB305
	0,4*	40,0	1	RB109	RB306
	0,63*	40,0	1	RC105	RC305
	1,0*	40,0	1	RC106	RC306
	1,6	40,0	1	RD105	RD305
	2,5	40,0	1	RE107	RE307
20	1,6	40,0	1	RD106	RD306
	2,5	40,0	1	RE108	RE308
	4,0	40,0	1	RF107	RF307
25	2,5	40,0	1	RE109	RE309
	4,0	40,0	1	RF108	RF308
	6,3	40,0	1	RG107	RG307
32	4,0	40,0	1	RF109	RF309
	6,3	40,0	1	RG108	RG308
	10,0	16,0	1	RH107	RH307
40	6,3	40,0	1	RG109	RG309
	10,0	18,0	1	RH108	RH308
	16,0	11,0	1	RJ105	RJ305
50**	10,0	16,0	1	RH109	RH309
	16,0	12,0	1	RJ106	RJ306
	25,0	16,0	2	RK103	RK303

* étanchéité métallique

** uniquement pour code de raccordement 8, 39, 48

Veuillez tenir compte du tableau de corrélation pression-température.

Corrélation pression-température :

Code raccorde- ment	Code matériau	Pressions de service admissibles en bar pour une température en °C					
		RT	100	150	200	250	300
8	37	16,0	16,0	14,5	13,4	12,7	11,8
10	37	25,0	25,0	22,7	21,0	19,8	18,5
11	37	40,0	40,0	36,3	33,7	31,8	29,7
39	37	19,0	16,0	14,8	13,6	12,0	10,2
8	90	16,0	16,0	15,5	14,7	13,9	11,2
39	90	17,0	16,0	14,8	13,9	12,1	10,2

Toutes les pressions sont données en bars relatifs.

Les vannes sont utilisables jusqu'à -10 °C

RT = température ambiante

Corrélation pression / température pour code de raccordement 48 : DN 15 – 40 voir code de raccordement 10, DN 50 voir code de raccordement 8.

Taux de pression :

PN 16

PN25

PN40

Taux de fuite :**Vanne de régulation**

Joint de siège	Norme	Procédure de test	Taux de fuite	Fluide d'essai
Métal	DIN EN 60534-4	1	IV	Air
PTFE	DIN EN 60534-4	1	VI	Air

Volume de remplissage :Actionneur 0 : 0,05 dm³Actionneur 1 : 0,125 dm³Actionneur 2 : 0,625 dm³**Pression de commande :**

Type d'actionneur Code	Pression de commande (fonction de commande 1)
0	4,7 – 10,0
1	5,5 – 10,0
2 (DN 20 – 40)	4,0 – 8,0
2 (DN 50 – 100)	5,5 – 8,0

Toutes les pressions sont données en bars relatifs.

Conformité du produit

Denrées alimentaires : Règlement (CE) n° 1935/2004*
Règlement (CE) n° 10/2011*

« TA-Luft » (norme pour l'air) : Le produit satisfait aux exigences d'équivalence selon le paragraphe 5.2.6.4 des "Instructions techniques sur le contrôle de la qualité de l'air" (TA-Luft / VDI 2440 selon le paragraphe 3.3.1.3).

Directive des Équipements Sous Pression : 2014/68/UE

Directive Machines : 2006/42/UE

Agréments : FDA*

* selon la version et/ou les paramètres de fonctionnement

Données mécaniques

Poids :

Corps de vanne

DN	Poids
15	2,2
20	3,0
25	3,7
32	5,3
40	6,3
50	11,5
65	12,7
80	15,4
100	23,0

Poids en kg

Poids total

DN	Taille d'actionneur		
	0	1	2
15	3,3	4,1	-
20	4,3	5,1	-
25	5,2	6,0	-
32	-	8,2	10,9
40	-	9,5	12,2
50	-	12,3	14,7
65	-	-	21,2
80	-	-	25,0
100	-	-	33,1

Poids en kg

Données techniques du régulateur

Vous trouverez les données techniques et les données pour la commande des régulateurs dans les fiches techniques GEMÜ 1434, 1435 et 1436.

Tenez compte également du tableau de la page 2.

Dimensions sans régulateur

Cotes d'encombrement

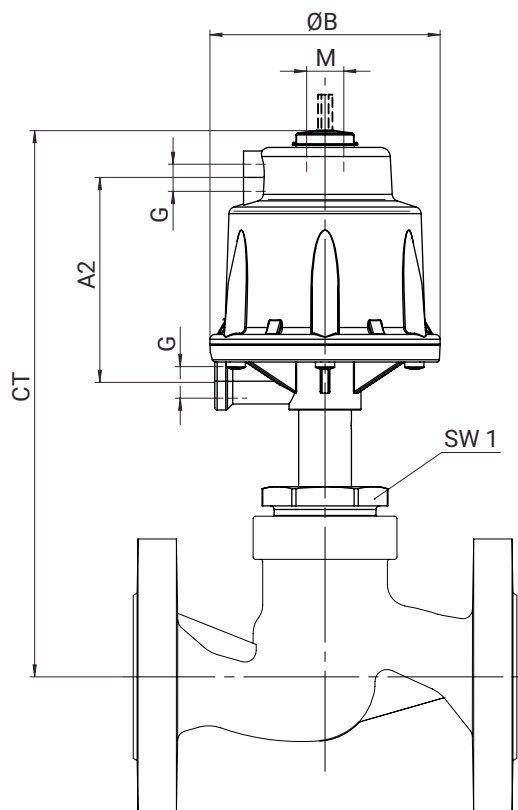

DN	SW1 métrique	G	Taille d'actionneur											
			0				1				2			
			A2	ØB	CT	M	A2	ØB	CT	M	A2	ØB	CT	M
15	36,0	G 1/4	-	71,0	191,0	M16x1	85,5	96,0	201,0	M16x1	-	-	-	-
20	41,0	G 1/4	-	71,0	198,0	M16x1	85,5	96,0	208,0	M16x1	123,0	164,0	283,0	M22x1,5
25	46,0	G 1/4	-	71,0	209,0	M16x1	85,5	96,0	219,0	M16x1	123,0	164,0	294,0	M22x1,5
32	55,0	G 1/4	-	-	-	-	85,5	96,0	224,0	M16x1	123,0	164,0	299,0	M22x1,5
40	60,0	G 1/4	-	-	-	-	85,5	96,0	235,0	M16x1	123,0	164,0	310,0	M22x1,5
50	75,0	G 1/4	-	-	-	-	85,5	96,0	243,0	M16x1	123,0	164,0	318,0	M22x1,5
65	75,0	G 1/4	-	-	-	-	-	-	-	-	123,0	164,0	346,0	M22x1,5
80	75,0	G 1/4	-	-	-	-	-	-	-	-	123,0	164,0	361,0	M22x1,5
100	75,0	G 1/4	-	-	-	-	-	-	-	-	123,0	164,0	382,0	M22x1,5

Dimensions en mm

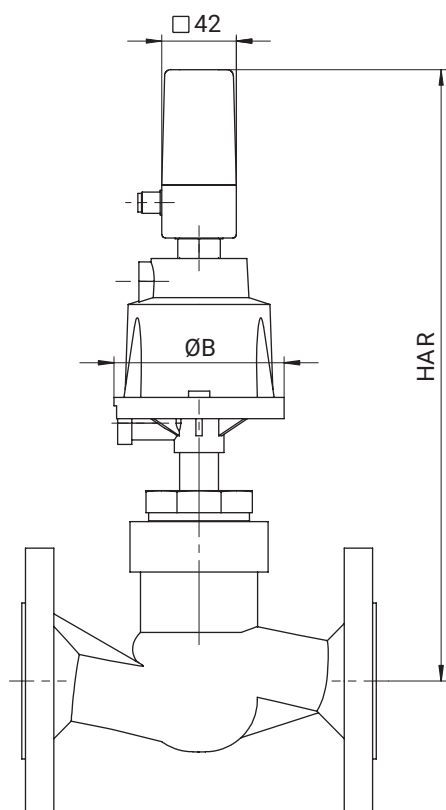
Dimensions avec régulateur**GEMÜ 532 avec 1434 μ Pos**

DN	Taille d'actionneur	Fonction de commande	ØB	HAR
15	0	1	71,0	295,0
	1	1	96,0	305,0
20	0	1	71,0	302,0
	1	1	96,0	312,0
25	1	1	96,0	323,0
32	1	1	96,0	328,0
40	1	1	96,0	339,0
50	1	1	96,0	347,0

Dimensions en mm

GEMÜ 532 avec 1435 ePos

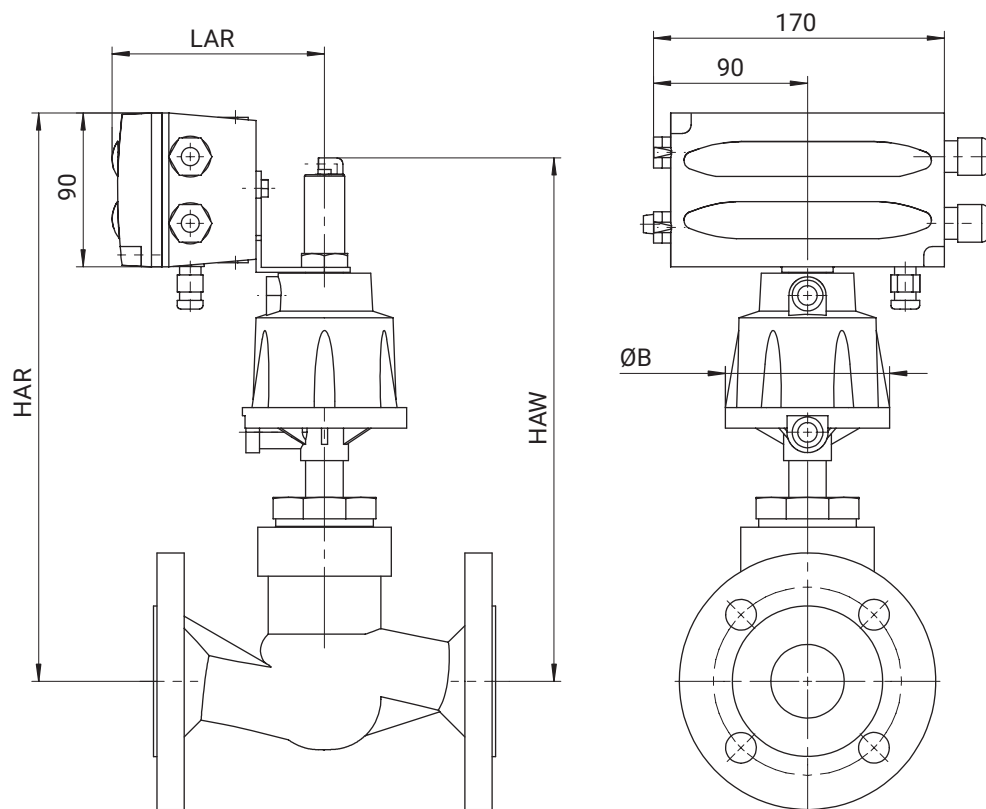

DN	Taille d'actionneur	Fonction de commande	ØB	HAR	HAW	LAR
15	0	1	71,0	303,0	276,0	118,0
		1	96,0	289,0	262,0	118,0
	3, 8	96,0	313,0	286,0	118,0	
20	0	1	71,0	310,0	283,0	118,0
		1	96,0	296,0	269,0	118,0
	3, 8	96,0	320,0	293,0	118,0	
	2	1	164,0	376,0	371,0	168,0
		3, 8	164,0	395,0	390,0	138,0
25	0	1	71,0	321,0	294,0	118,0
		1	96,0	307,0	280,0	118,0
	3, 8	96,0	331,0	304,0	118,0	
	2	1	164,0	387,0	382,0	168,0
		3, 8	164,0	406,0	401,0	138,0
32	1	1	96,0	312,0	285,0	118,0
		3, 8	96,0	336,0	309,0	118,0
	2	1	164,0	392,0	387,0	168,0
		3, 8	164,0	411,0	406,0	138,0
40	1	1	96,0	323,0	296,0	118,0
		3, 8	96,0	347,0	320,0	118,0
	2	1	164,0	403,0	398,0	168,0
		3, 8	164,0	422,0	417,0	138,0
50	1	1	96,0	331,0	304,0	118,0
		3, 8	96,0	355,0	328,0	118,0

DN	Taille d'actionneur	Fonction de commande	ØB	HAR	HAW	LAR
	2	1	164,0	411,0	406,0	168,0
		3, 8	164,0	430,0	425,0	138,0
65	2	1	164,0	337,0	332,0	168,0
		3, 8	164,0	356,0	351,0	138,0
80	2	1	164,0	337,0	332,0	168,0
		3, 8	164,0	356,0	351,0	138,0
100	2	1	164,0	337,0	332,0	168,0
		3, 8	164,0	356,0	351,0	138,0

Dimensions en mm

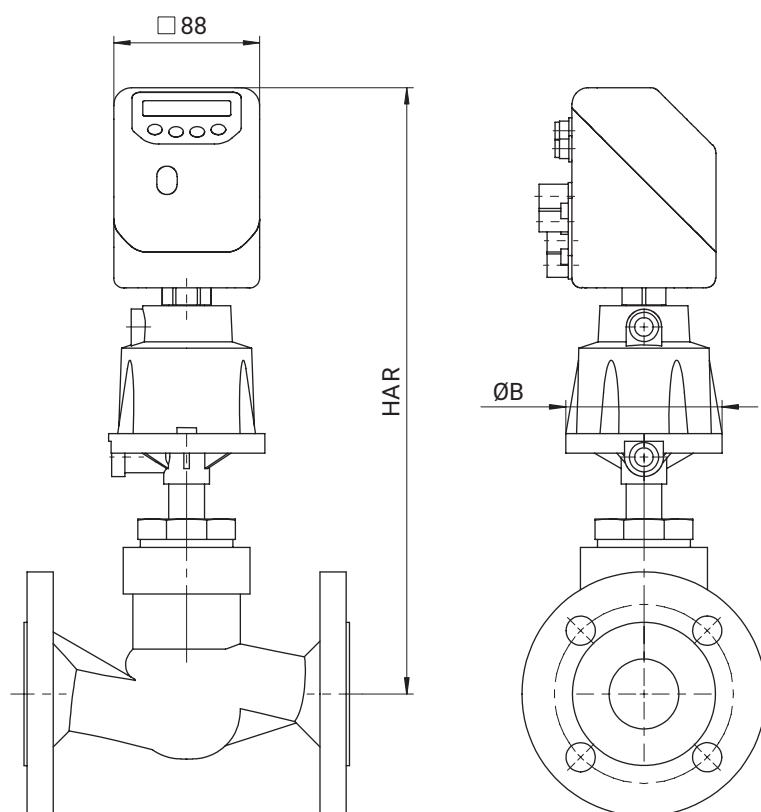
GEMÜ 532 avec 1436 cPos

DN	Taille d'actionneur	Fonction de commande	ØB	HAR
15	0	1	71,0	348,0
	1	1	96,0	334,0
		3	96,0	358,0
20	0	1	71,0	355,0
	1	1	96,0	341,0
		3	96,0	365,0
	2	1	164,0	444,0
		3	164,0	462,0
25	0	0	71,0	366,0
	1	1	96,0	352,0
		1	96,0	376,0
	2	2	164,0	454,0

Dimensions avec régulateur

DN	Taille d'actionneur	Fonction de commande	ØB	HAR
		2	164,0	473,0
32	1	1	96,0	357,0
		3	96,0	381,0
	2	1	164,0	460,0
		3	164,0	478,0
40	1	1	96,0	368,0
		3	96,0	392,0
	2	1	164,0	470,0
		3	164,0	489,0
50	1	1	96,0	376,0
		3	96,0	400,0
	2	1	164,0	478,0
		3	164,0	497,0
65	2	1	164,0	404,0
		3	164,0	423,0
80	2	1	164,0	404,0
		3	164,0	423,0
100	2	1	164,0	404,0
		3	164,0	423,0

Dimensions en mm

Dimensions du corps

Bride EN (code 8)

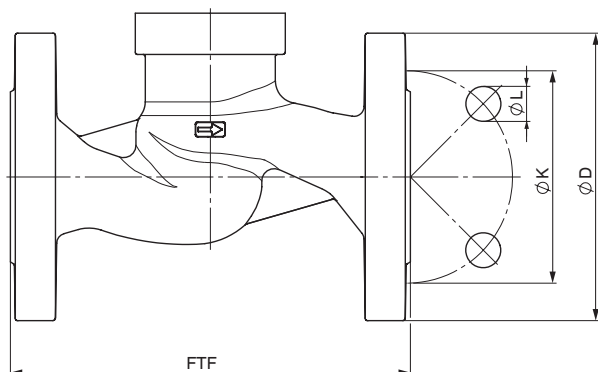

DN 15 - 50

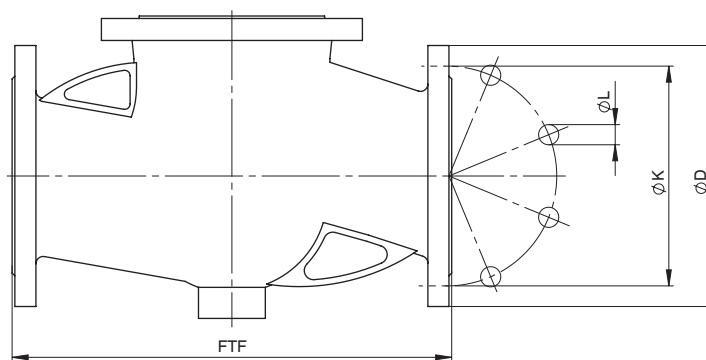

DN 65 - 100

Type de raccordement bride, encombrement EN 558 (code 8)¹⁾, fonte sphéroïdale (code 90)²⁾

DN	NPS	ϕD	FTF	ϕk	ϕL	n
15	1/2"	95,0	130,0	65,0	14,0	4
20	3/4"	105,0	150,0	75,0	14,0	4
25	1"	115,0	160,0	85,0	14,0	4
32	1¼"	140,0	180,0	100,0	18,0	4
40	1½"	150,0	200,0	110,0	18,0	4
50	2"	165,0	230,0	125,0	18,0	4
65	2½"	185,0	290,0	145,0	18,0	4
80	3"	200,0	310,0	160,0	18,0	8
100	4"	220,0	350,0	180,0	18,0	8

Type de raccordement bride, encombrement EN 558 (code 8)¹⁾, inox de fonderie (code 37)²⁾

DN	NPS	ϕD	FTF	ϕk	ϕL	n
50	2"	165,0	230,0	125,0	18,0	4
65	2½"	185,0	290,0	145,0	18,0	4
80	3"	200,0	310,0	160,0	18,0	8
100	4"	220,0	350,0	180,0	18,0	8

Dimensions en mm

n = nombre de vis

1) Type de raccordement

Code 8 : Bride EN 1092, PN 16, forme B, dimensions face-à-face FAF EN 558 série 1, ISO 5752, série de base 1

2) Matériau du corps de vanne

Code 37 : 1.4408, inox de fonderie

Code 90 : EN-GJS-400-18-LT (GGG 40.3)

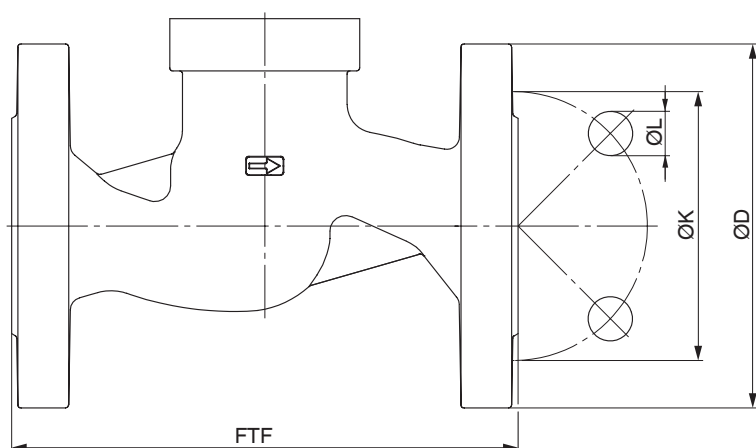
Bride EN/JIS (code 10, 11, 48)**Type de raccordement bride, encombrement EN 558 (code 10)¹⁾, inox de fonderie (code 37)²⁾**

DN	NPS	ø D	FTF	ø k	ø L	n
32	1¼"	140,0	180,0	100,0	18,0	4
40	1½"	150,0	200,0	110,0	18,0	4

Type de raccordement bride, encombrement EN 558 (code 11)¹⁾, inox de fonderie (code 37)²⁾

DN	NPS	ø D	FTF	ø k	ø L	n
15	1/2"	95,0	130,0	65,0	14,0	4
20	3/4"	105,0	150,0	75,0	14,0	4
25	1"	115,0	160,0	85,0	14,0	4
32	1¼"	140,0	180,0	100,0	18,0	4
40	1½"	150,0	200,0	110,0	18,0	4
50	2"	165,0	230,0	125,0	18,0	4

Type de raccordement bride, encombrement EN 558 (code 48)¹⁾, inox de fonderie (code 37)²⁾

DN	NPS	ø D	FTF	ø k	ø L	n
15	1/2"	95,0	108,0	70,0	15,0	4
20	3/4"	100,0	117,0	75,0	15,0	4
25	1"	125,0	127,0	90,0	19,0	4
40	1½"	140,0	165,0	105,0	19,0	4
50	2"	155,0	203,0	120,0	19,0	4

Dimensions en mm

n = nombre de vis

1) Type de raccordement

Code 10 : Bride EN 1092, PN 25, forme B, dimensions face-à-face FAF EN 558 série 1, ISO 5752, série de base 1

Code 11 : Bride EN 1092, PN 40, forme B, dimensions face-à-face FAF EN 558 série 1, ISO 5752, série de base 1

Code 48 : Bride JIS 20K, dimensions face-à-face FAF EN 558, série 10, ASME/ANSI B16.10 tableau 1, colonne 16, DN 50 percé selon JIS 10K

2) Matériau du corps de vanne

Code 37 : 1.4408, inox de fonderie

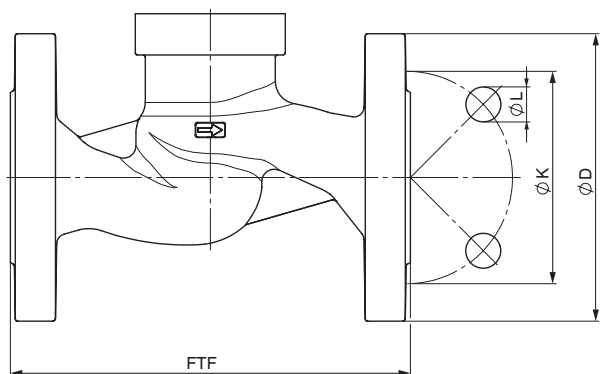
Bride ANSI Class (code 39)

DN 15 - 50

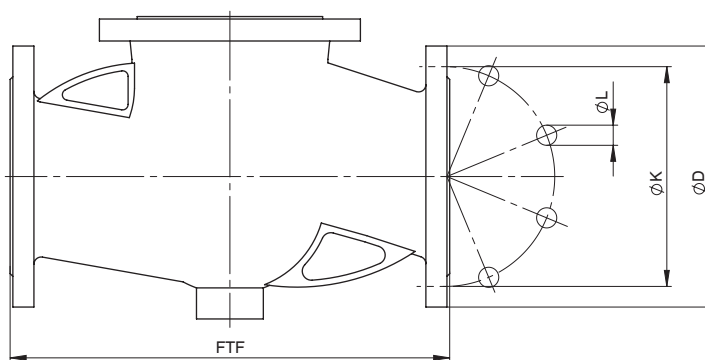

DN 65 - 100

Type de raccordement bride, encombrement EN 558 (code 39)¹⁾, inox de fonderie (code 37), fonte sphéroïdale (code 90)²⁾

DN	NPS	ø D	FTF	ø k	ø L	n
15	1/2"	90,0	130,0	60,3	15,9	4
20	3/4"	100,0	150,0	69,9	15,9	4
25	1"	110,0	160,0	79,4	15,9	4
32	1¼"	115,0	180,0	88,9	15,9	4
40	1½"	125,0	200,0	98,4	15,9	4
50	2"	150,0	230,0	120,7	19,0	4
65	2½"	180,0	290,0	139,7	19,0	4
80	3"	190,0	310,0	152,4	19,0	4
100	4"	230,0	350,0	190,5	19,0	8

Dimensions en mm

n = nombre de vis

1) **Type de raccordement**

Code 39 : Bride ANSI Class 125/150 RF, dimensions face-à-face FAF EN 558 série 1, ISO 5752, série de base 1

2) **Matériau du corps de vanne**

Code 37 : 1.4408, inox de fonderie

Code 90 : EN-GJS-400-18-LT (GGG 40.3)

Spécification | Clapet de régulation GEMÜ pour vannes à clapet

Client/Projet _____ Interlocuteur _____

Date _____ Téléphone _____

Interlocuteur (GEMÜ) _____ E-mail _____

Exigences techniquesFluide ¹⁾

Caractéristique des exigences	1er point de fonctionnement débit maximum	2e point de fonctionnement débit moyen	3e point de fonctionnement débit minimum
Température du fluide ⁴⁾			
Pression d'entrée			
Pression de sortie			
Débit ^{2,3)}			
en [m ³ /h] pour les liquides			
pour les gaz ⁶⁾			
en [m ³ /h] pour la vapeur			

Type d'actionneur	Manuel					
	Pneumatique	Fonction de commande	NF (normalement fermée)	NO (normalement ouverte)	DE (double effet)	Double effet (normalement ouverte)
Motorisé	Tension d'alimentation	24 VDC	Autres			
	Valeurs de consigne	0-10 V	0/4-20 mA			
Cône de régulation	Caractéristique	linéaire	proportionnelle modifiée			

Corps de vanne	Type		
	DN vanne désiré		
	Pression de service max. (bar)		
	Température ambiante ⁴⁾		
	Température du fluide max.		
	Type de raccordement		
	Matériau du corps		
	Joint de siège ⁷⁾	PTFE	Autres
	Pression de commande	min	max

1) Liquide ou gaz ?

S'il ne s'agit pas d'eau ou d'air, il faut indiquer la densité et la viscosité (avec unité de mesure) du fluide. Dans le cas où l'indication manque, les données de conditions normales servent de base de calcul.

2) En particulier pour la vapeur, le débit respectif minimal ou maximal doit correspondre à la pression d'entrée ou de sortie respective. Pour ce faire, il est également nécessaire de prendre en considération la température du fluide.

3) GEMÜ recommande un rapport de réglage de 1 : 10 (p. ex. le débit minimum est de 10 m³/h et le débit maximum est de 100 m³/h). Veuillez noter qu'à juste titre, en raison du comportement à l'ouverture, la vanne ne régule de manière fiable qu'à partir d'un débit d'env. 10 % de la valeur Kv max. D'autres rapports de réglage

sont possibles sur demande ou lors du choix de clapets de régulation standard.

4) L'indication de la plage de température des fluides est nécessaire pour les applications liées à la vapeur. Dans le cas où l'indication manque, T = 20 °C sert de base de calcul.

5) Cette indication n'est pas absolument nécessaire. Dans le cas où l'indication manque, une température ambiante de 20 °C sert de base de calcul.

6) Base de calcul : conditions normales 0 °C, 1013,25 mbar. Si les conditions sont différentes, veuillez les spécifier.

7) En standard, le joint de siège est fabriqué en PTFE. Dans le cas des aiguilles régulatrices dont la valeur Kv est comprise entre 0,1 et 1,0 m³/h, seul un joint métallique est possible. Autres matériaux possibles sur demande.

Les spécifications techniques de chaque formulaire de demande sont à valider par GEMÜ.

Commentaire :



GEMÜ Gebr. Müller Apparatebau GmbH & Co. KG
Fritz-Müller-Straße 6-8 D-74653 Ingelfingen-Criesbach
Tél. +49 (0)7940 123-0 · info@gemue.de
www.gemu-group.com