

GEMÜ 554

Vanne à clapet à siège incliné à commande pneumatique



Caractéristiques

- Mise en service simple et rapide
- Coefficient de débit élevé et compacité
- La vanne et le régulateur sont parfaitement adaptés l'un à l'autre
- En option pour le contact avec les denrées alimentaires conformément au règlement (CE) n° 1935/2004
- Adapté au vide jusqu'à 20 mbars (a) en standard

Description

La vanne de régulation à siège incliné 2/2 voies type GEMÜ 554 dispose d'un actionneur en plastique à piston à commande pneumatique. La vanne est conçue pour les applications de régulation pointues. Selon l'application de régulation, elle peut être utilisée avec le positionneur ou le régulateur de process. L'étanchéité au niveau de l'axe de la vanne est assurée par un ensemble presse-étoupe fiable se positionnant de lui-même et nécessitant peu d'entretien, même après une utilisation prolongée. Le joint racleur placé devant le presse-étoupe protège en plus ce dernier de l'encrassement et de tout endommagement.



Détails techniques

- **Température du fluide:** -10 à 180 °C
- **Température ambiante:** 0 à 60 °C
- **Pression de service :** 0 à 25 bars
- **Diamètres nominaux :** DN 6 à 80
- **Formes de corps :** Corps à passage en équerre | Corps à passage en ligne
- **Types de raccordement :** Bride | Clamp | Embout | Raccord à visser
- **Normes de raccordement:** ANSI | ASME | BS | DIN | EN | ISO | NPT | SMS
- **Matériaux du corps:** 1.4408, inox de fonderie | 1.4435 (316L), inox forgé | 1.4435, inox de fonderie | CC499K, bronze industriel
- **Matériaux de l'étanchéité du siège :** NBR | PFA | PTFE | PTFE, renforcé
- **Conformités:** « TA-Luft » (norme pour l'air) | ATEX | CRN | EAC | FDA | Oxygène | Règlement (CE) n° 1935/2004 | Règlement (UE) n° 10/2011 | Sécurité fonctionnelle | USP

Données techniques en fonction de la configuration respective



Comparaison des fonctions/caractéristiques des régulateurs

			
	GEMÜ 1434 μPos	GEMÜ 1435 ePos	GEMÜ 1436 cPos
Type de régulateur			
Positionneur	●	●	-
Positionneur/régulateur de process	-	-	●
Température ambiante	0 à 60 °C	-20 à 60 °C	0 à 60 °C
Tension d'alimentation			
24 V DC	●	●	●
Débit	15 NI/min	50 NI/min 90 NI/min	100 NI/min 172 NI/min 84 NI/min
Plage de mesure			
max. 30 mm, linéaire	●	●	●
max. 50 mm, linéaire	-	●	●
max. 75 mm, linéaire	-	●	●
max. 90°, radial	-	●	●
Connexion électrique			
Connecteur M12	●	●	●
Presse-étoupe M12	-	●	-
Sorties programmables			
Non	●	-	-
Oui	-	●	●
Option de saisie			
Non	●	-	-
Oui	-	●	●
Conformité			
EAC	●	●	●

Description du produit

Conception



Position	Désignation	Matériaux
1	Régulateur GEMÜ 1434	
2	Actionneur à piston	Plastique
3	Corps de vanne	1.4408, inox de fonderie 1.4435 (ASTM A 351 CF3M 316L), inox de fonderie 1.4435 (316 L), inox forgé 1.4435, inox de fonderie (équivalent à 316L) CC499K, bronze

Sens du débit

Le sens du débit est indiqué par une flèche sur le corps de vanne.

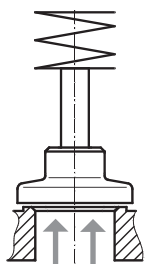

Flux sous le clapet

Diagramme valeur Kv

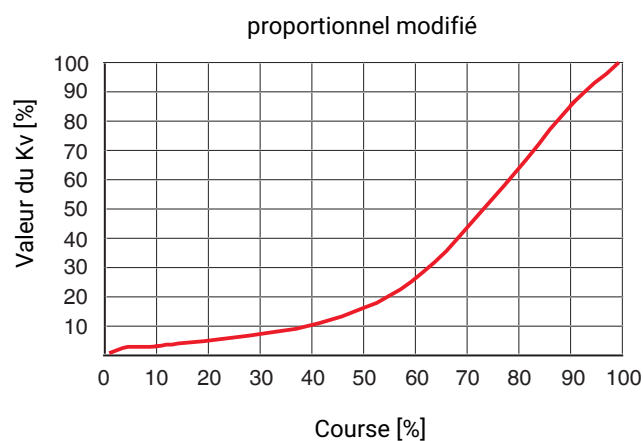
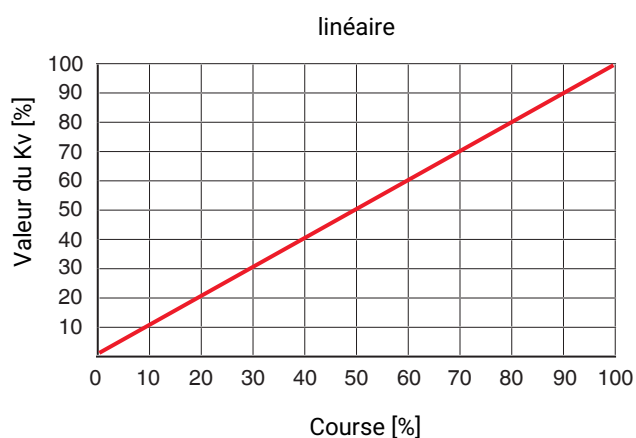

Le diagramme restitue le cours approximatif de la courbe Kv. La courbe peut en diverger en fonction du corps de vanne, du diamètre nominal, du clapet et de la course de la vanne.

Aiguille régulatrice/clapet de régulation

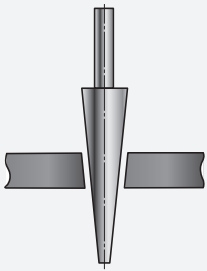
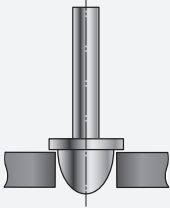
Aiguille régulatrice	Clapet de régulation
	
Aiguille régulatrice : RAxxx - RCxxx (siège de vanne réduit)	Clapet de régulation : DN 15 - 50

GEMÜ CONEXO

L'interaction entre des composants de vanne dotés de puces RFID et l'infrastructure informatique correspondante procure un renforcement actif de la sécurité de process.



Ceci permet d'assurer, grâce aux numéros de série, une parfaite traçabilité de chaque vanne et de chaque composant de vanne important, tel que le corps, l'actionneur, la membrane et même les composants d'automatisation, dont les données sont par ailleurs lisibles à l'aide du lecteur RFID, le CONEXO Pen. La CONEXO App, qui peut être installée sur des terminaux mobiles, facilite et améliore le processus de qualification de l'installation et rend le processus d'entretien plus transparent tout en permettant de mieux le documenter. Le technicien de maintenance est activement guidé dans le plan de maintenance et a directement accès à toutes les informations relatives aux vannes, comme les relevés de contrôle et les historiques de maintenance. Le portail CONEXO, l'élément central, permet de collecter, gérer et traiter l'ensemble des données.

Vous trouverez des informations complémentaires sur GEMÜ CONEXO à l'adresse :

www.gemu-group.com/conexo

Commande

GEMÜ Conexo doit être commandé séparément avec l'option de commande « CONEXO ».

Dans la version correspondante avec CONEXO, ce produit dispose d'une puce RFID (1) destinée à la reconnaissance électronique. La position de la puce RFID est indiquée dans le schéma ci-dessous. Un CONEXO Pen permet de lire les données des puces RFID. La CONEXO App ou le portail CONEXO sont requis pour afficher les informations.

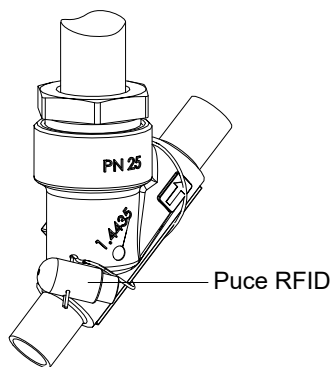

Configurations possibles

Affectation des actionneurs

DN	Taille d'actionneur (code)		
	0	1	2
	Piston ø [mm]		
	50,0	70,0	120,0
15	X	X	-
20	X	X	X
25	X	X	X
32	-	X	X
40	-	X	X
50	-	X	X

Configuration possible pour le corps de vanne

Embout

DN	Code raccordement ¹⁾										
	0	16	17			37	59		60		
	Code matériau ²⁾										
	34	34	34	37	C2	34	34	C2	34	37	C2
15	X	X	X	X	X	-	X	X	X	X	X
20	X	X	X	X	X	-	X	X	X	X	X
25	X	X	X	X	X	X	X	X	X	X	X
32	-	X	X	X	X	-	-	-	X	X	X
40	X	X	X	X	X	X	X	X	X	X	X
50	X	X	X	X	X	X	X	X	X	X	X

X = Standard

1) Type de raccordement

Code 0 : Embout DIN

Code 16 : Embout DIN EN 10357 série B (édition 2014, auparavant DIN 11850 série 1)

Code 17 : Embout EN 10357 série A / DIN 11866 série A auparavant DIN 11850 série 2

Code 37 : Embout SMS 3008

Code 59 : Embout ASME BPE / DIN EN 10357 série C (à partir de l'édition 2022) / DIN 11866 série C

Code 60 : Embout ISO 1127 / DIN EN 10357 série C (édition 2014) / DIN 11866 série B

2) Matériau du corps de vanne

Code 34 : 1.4435, inox de fonderie

Code 37 : 1.4408, inox de fonderie

Code C2 : 1.4435, inox de fonderie

Raccord à visser

DN	Code raccordement ¹⁾						
	1		3C	3D		9	
	Code matériau ²⁾						
	9	37	37	9	37	9	37
Code forme du corps D ³⁾							
15	X	X	X	X	X	X	X
20	X	X	X	X	X	X	X
25	X	X	X	X	X	X	X
32	X	X	X	X	X	-	X
40	X	X	X	X	X	X	X
50	X	X	X	X	X	X	X

DN	Code raccordement ¹⁾	
	1	3D
	Code matériau 37 ²⁾	
	Code forme du corps E ³⁾	
15	X	X
20	X	X
25	X	X
32	X	X
40	X	X
50	X	X

X = Standard

1) **Type de raccordement**

Code 1 : Orifice taraudé DIN ISO 228

Code 3C : Orifice taraudé Rc ISO 7-1, EN 10226-2, JIS B 0203, BS 21, dimensions entre extrémités ETE DIN 3202-4 série M8

Code 3D : Orifice taraudé NPT, dimensions entre extrémités ETE DIN 3202-4 série M8

Code 9 : Embout fileté DIN ISO 228

2) **Matériau du corps de vanne**

Code 9 : CC499K, bronze

Code 37 : 1.4408, inox de fonderie

3) **Forme du corps**

Code D : Corps de vanne 2 voies

Code E : Corps en équerre

Bride

DN	Code raccordement ¹⁾	
	13	47
	Code matériau ²⁾	
	34	
15	X	X
20	X	X
25	X	X
32	X	X
40	X	X
50	X	X

X = Standard

1) **Type de raccordement**

Code 13 : Bride EN 1092, PN 25, forme B

Code 47 : Bride ANSI Class 150 RF

2) **Matériau du corps de vanne**

Code 34 : 1.4435, inox de fonderie

Clamp

DN	Code raccordement ¹⁾		
	82	86	88
	Code matériau ²⁾		
	34		
15	X	X	X
20	X	X	X
25	X	X	X
32	X	X	-
40	X	X	X
50	X	X	X

X = Standard

1) **Type de raccordement**

Code 82 : Clamp DIN 32676 série B, dimensions face-à-face FAF EN 558 série 1

Code 86 : Clamp DIN 32676 série A, dimensions face-à-face FAF EN 558 série 1

Code 88 : Clamp ASME BPE, pour tube ASME BPE, dimensions face-à-face FAF EN 558 série 1

2) **Matériau du corps de vanne**

Code 34 : 1.4435, inox de fonderie

Configurations possibles - Version

Version	
Qualité de surface (code 1903, 1904, 1909) voir données pour la commande	Matériau du corps (code C2)
Pour le contact avec les denrées alimentaires, les options suivantes sont à prendre à la commande du produit (code 2013)	Joint de siège (code 5, 5G, 10) Matériaux du corps (code 34, 37, C2)

Données pour la commande

Les données pour la commande offrent un aperçu des configurations standard.

Contrôler la configuration possible avant de passer commande. Autres configurations sur demande.

Codes de commande

1 Type	Code
Vanne à clapet à siège incliné, à commande pneumatique, actionneur en plastique à piston	554
2 DN	Code
DN 15	15
DN 20	20
DN 25	25
DN 32	32
DN 40	40
DN 50	50
3 Forme du corps	Code
Corps de vanne 2 voies	D
Corps en équerre	E
4 Type de raccordement	Code
Embout	
Embout DIN	0
Embout DIN EN 10357 série B (édition 2014, auparavant DIN 11850 série 1)	16
Embout EN 10357 série A / DIN 11866 série A auparavant DIN 11850 série 2	17
Embout SMS 3008	37
Embout ASME BPE / DIN EN 10357 série C (à partir de l'édition 2022) / DIN 11866 série C	59
Embout ISO 1127 / DIN EN 10357 série C (édition 2014) / DIN 11866 série B	60
Raccord à visser	
Orifice taraudé DIN ISO 228	1
Orifice taraudé Rc ISO 7-1, EN 10226-2, JIS B 0203, BS 21, dimensions entre extrémités ETE DIN 3202-4 série M8	3C
Orifice taraudé NPT, dimensions entre extrémités ETE DIN 3202-4 série M8	3D
Embout fileté DIN ISO 228	9
Bride	
Bride EN 1092, PN 25, forme B	13
Bride ANSI Class 150 RF	47
Clamp	
Clamp DIN 32676 série B, dimensions face-à-face FAF EN 558 série 1	82
Clamp DIN 32676 série A, dimensions face-à-face FAF EN 558 série 1	86
Clamp ASME BPE, pour tube ASME BPE, dimensions face-à-face FAF EN 558 série 1	88

5 Matériau du corps de vanne	Code
Inox de fonderie	
1.4435, inox de fonderie	34
1.4408, inox de fonderie	37
1.4435, inox de fonderie	C2
Remarque : pour le matériau de corps C2, il est nécessaire d'indiquer un état de surface provenant de la rubrique « Version ».	
Bronze	
CC499K, bronze	9

6 Étanchéité du siège	Code
PTFE	5
1.4404	10
PTFE, renforcé à la fibre de verre	5G
Remarque : Code 10, acier (standard jusqu'à la valeur de Kv 1,00 m³/h) N° R sur demande	

7 Fonction de commande	Code
Normalement fermée (NF)	1
Double effet (DE)	3
Double effet et normalement fermée	8
Remarque : Code 3 et 8, n° R sur demande	

8 Type d'actionneur	Code
Taille d'actionneur 0	0
Taille d'actionneur 1	1
Taille d'actionneur 2	2

9 Clapet de régulation	Code
Les numéros des clapets de régulation (N° R) en option pour les clapets de régulation linéaires ou proportionnellement modifiés sont indiqués dans le tableau Valeur Kv.	R...

10 Version	Code
Sans	
Ra ≤ 0,6 µm (25 µinch) pour surfaces en contact avec le fluide, conformément à ASME BPE SF2 + SF3 intérieur poli mécaniquement	1903
Ra ≤ 0,8 µm (30 µinch) pour surfaces en contact avec le fluide, conformément à DIN 11866 H3, intérieur poli mécaniquement	1904
Ra ≤ 0,4 µm (15 µinch) pour surfaces en contact avec le fluide, conformément à DIN 11866 H4, ASME BPE SF1 intérieur poli mécaniquement	1909
Joint d'axe PTFE-PTFE	2013

Données pour la commande

11 CONEXO	Code
Sans	

11 CONEXO	Code
Puce RFID intégrée pour l'identification électronique et la traçabilité	C

Exemple de référence

Option de commande	Code	Description
1 Type	554	Vanne à clapet à siège incliné, à commande pneumatique, actionneur en plastique à piston
2 DN	25	DN 25
3 Forme du corps	D	Corps de vanne 2 voies
4 Type de raccordement	9	Embout fileté DIN ISO 228
5 Matériau du corps de vanne	37	1.4408, inox de fonderie
6 Étanchéité du siège	5	PTFE
7 Fonction de commande	1	Normalement fermée (NF)
8 Type d'actionneur	1	Taille d'actionneur 1
9 Clapet de régulation	R....	Les numéros des clapets de régulation (N° R) en option pour les clapets de régulation linéaires ou proportionnellement modifiés sont indiqués dans le tableau Valeur Kv.
10 Version	1904	Ra ≤ 0,8 µm (30 µinch) pour surfaces en contact avec le fluide, conformément à DIN 11866 H3, intérieur poli mécaniquement
11 CONEXO		Sans

Données techniques

Fluide

Fluide de service :	Convient pour des fluides neutres ou agressifs, sous la forme liquide ou gazeuse respectant les propriétés physiques et chimiques des matériaux du corps et de l'étanchéité de la vanne.
Viscosité max. admissible :	600 mm ² /s Autres versions pour températures inférieures/supérieures et viscosités supérieures sur demande.
Fluide de commande :	Gaz neutres, max. 60 °C

Température

Température du fluide :	-10 – 180 °C
Température ambiante :	0 – 60 °C
Température de stockage :	0 – 40 °C
Température du fluide de commande :	max. 60°C

Pression

Vanne de régulation :

Tous les types de raccordement

Matériaux du corps 1.4435 (code 34, C2), 1.4408 (code 37)

DN	Valeur de Kv [m³/h]	Pression de service [bar]	Taille d'action- neur	Numéro de clapet de régulation	
				linéaire	proportionnel (mod.)
15	0,1*	25,0	1	RA201	RA401
	0,16*	25,0	1	RB201	RA402
	0,25*	25,0	1	RB202	RB401
	0,4*	25,0	1	RB203	RB402
	0,63*	25,0	1	RC201	RC401
	1,0*	25,0	1	RC202	RC402
	1,6	25,0	1	RD201	RD401
	2,5**	25,0	1	RE201	RE401
20	1,6	25,0	1	RD202	RD402
	2,5	25,0	1	RE202	RE402
	4,0	25,0	1	RF201	RF401
	6,3**	25,0	1	RG201	RG401
25	2,5	25,0	1	RE203	RE403
	4,0	25,0	1	RF202	RF402
	6,3	25,0	1	RG202	RG402
	10,0**	15,0	1	RH201	RH401
32	4,0	25,0	1	RF203	RF403
	6,3	25,0	1	RG203	RG403
	10,0	16,0	1	RH202	RH402
	16,0	11,0	1	RJ201	RJ401
40	6,3	25,0	1	RG204	RG404
	10,0	18,0	1	RH203	RH403
	16,0	11,0	1	RJ202	RJ402
	25,0	18,0	2	RK201	RK401
50	10,0	18,0	1	RH204	RH404
	16,0	12,0	1	RJ203	RJ403
	25,0	24,0	2	RK202	RK402
	40,0	15,0	2	RM201	RM401

Remarque : Les corps de vanne à clapet à siège incliné avec matériau du corps de vanne code C2 et siège réduit ont une surface de $Ra \leq 1,2 \mu\text{m}$ en raison de la réduction dans la zone du siège.

* étanchéité métallique

**non valable pour les codes de raccordement 37, 59, 80, 88

Vanne de régulation :

Non valable pour les types de raccordement Code de raccordement 37, 59, 88

Matériaux du corps bronze 5 (code 9), 1.4408 (code 37), 1.4435 (code 34, C2)

DN	Kv [m³/h]	Pression de service [bar]	Taille d'actionneur	Numéro de clapet de régulation	
				linéaire	proportionnel (mod.)
15	5,0	12,0	0	RS001	RS011
		25,0	1	RS000	RS010
20	10,0	6,0	0	RS002	RS012
		20,0	1	RS003	RS013
25	15,0	10,0	1	RS004	RS014
32	24,0	7,0	1	RS080	RS090
		20,0	2	RS005	RS015
40	38,0	4,5	1	RS081	RS091
		12,0	2	RS006	RS016
50	50,0	3,0	1	RS082	RS092
	60,0	10,0	2	RS007	RS017

Types de raccordement Code de raccordement 37, 59, 88

Matériaux du corps 1.4435 (code 34, C2)

DN	Kv [m³/h]	Pression de service [bar]	Taille d'actionneur	Numéro de clapet de régulation	
				linéaire	proportionnel (mod.)
15	2,7	12,0	0	RS051	RS041
		25,0	1	RS050	RS040
20	6,3	6,0	0	RS052	RS042
		20,0	1	RS053	RS043
25	13,3	10,0	1	RS054	RS044
40	35,6	4,5	1	RS078	RS048
		12,0	2	RS056	RS046
50	50,0	3,0	1	RS079	RS049
	58,0	10,0	2	RS057	RS047

Corrélation pression-température :

Type de raccordement (code)	Matériau (code)	Pressions de service admissibles en bar à température en °C					
		RT	100	150	200	250	300
1, 3C, 3D, 9 (bis DN 50)	9	16,0	16,0	16,0	13,5	-	-
1, 9 (ab DN 65)	9	10,0	10,0	10,0	8,5	-	-
1, 9, 17, 37, 60, 3C, 3D	37	25,0	23,8	21,4	18,9	17,5	16,1
0, 16, 17, 37, 59, 60	34	25,0	24,5	22,4	20,3	18,2	16,1
13 (DN 15 - 50)	34	25,0	23,6	21,5	19,8	18,6	17,2
88 (DN 15 - DN 40)	34	25,0	21,2	19,3*	-	-	-
88 (DN 50 - DN 80)	34	16,0	16,0	16,0*	-	-	-
82 (DN 15 - 32)	34	25,0	21,2	19,3*	-	-	-
82 (DN 40 - 65)	34	16,0	16,0	16,0*	-	-	-
86 (DN 15 - 40)	34	25,0	21,2	19,3*	-	-	-
86 (DN 50 - 65)	34	16,0	16,0	16,0*	-	-	-
47 (DN 15 - 50)	34	15,9	13,3	12,0	11,1	10,2	9,7
17, 59, 60	C2	25,0	21,2	19,3	17,9	16,8	15,9

* Température max. 140 °C

Les vannes sont utilisables jusqu'à -10 °C

RT = température ambiante

Toutes les pressions sont données en bars relatifs.

Taux de fuite :**Vanne de régulation**

Joint de siège	Norme	Procédure de test	Taux de fuite	Fluide d'essai
Métal	DIN EN 60534-4	1	IV	Air
PTFE	DIN EN 60534-4	1	VI	Air

Volume de remplissage : Actionneur 0, 3 : 0,05 dm³
 Actionneur 1, 4 : 0,125 dm³
 Actionneur 2 : 0,625 dm³

Pression de commande :

Type d'actionneur Code	Pression de commande
0	4,8 - 7,0
1	5,5 - 7,0
2 (DN 20 - 40)	4,0 - 7,0
2 (DN 50)	5,0 - 7,0

Toutes les pressions sont données en bars relatifs.

Conformité du produit

Directive Machines : 2006/42/UE

Directive des Équipements Sous Pression : 2014/68/UE

Denrées alimentaires : Règlement (CE) n° 1935/2004*
Règlement (CE) n° 10/2011*

Agréments : FDA*

* selon la version et/ou les paramètres de fonctionnement

Données mécaniques

Poids :

Corps de vanne

DN	Embout	Orifice taraudé	Embout fileté	Bride	Clamp
	Code raccordement				
	0, 16, 17, 37, 59, 60	1, 3C, 3D	9	10, 13, 47	82, 86, 88
15	0,24	0,35	0,31	1,80	0,37
20	0,50	0,35	0,50	2,50	0,63
25	0,50	0,35	0,65	3,10	0,63
32	0,90	0,75	1,00	4,60	1,08
40	1,10	0,98	1,30	5,10	1,28
50	1,80	1,70	1,80	7,20	2,07

Poids en kg

Poids total

DN	Taille d'actionneur (code)		
	0	1	2
15	0,9	1,4	-
20	1,1	1,6	-
25	1,3	1,8	-
32	-	2,4	5,1
40	-	2,7	6,0
50	-	3,4	6,9

Poids en kg

Données techniques du régulateur

Vous trouverez les données techniques et les données pour la commande des régulateurs dans les fiches techniques GEMÜ 1434, 1435 et 1436.

Tenez compte également du tableau de la page 2.

Dimensions sans régulateur

Actionneur/cotes d'encombrement

Corps à passage en ligne (code D)

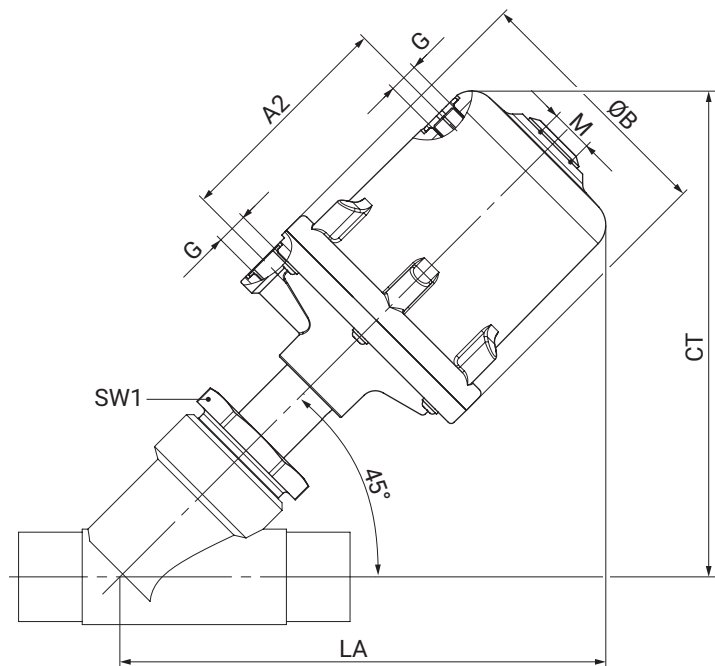

DN	SW1 métrique	G	Taille d'actionneur											
			0				1				2			
			A2	ØB	CT/LA	M	A2	ØB	CT/LA	M	A2	ØB	CT/LA	M
15	36,0	G 1/4	70,0	72,0	157,0	M16x1	86,0	96,0	184,0	M16x1	-	-	-	-
20	41,0	G 1/4	70,0	72,0	167,0	M16x1	86,0	96,0	194,0	M16x1	149,0	168,0	281,0	M22x1,5
25	46,0	G 1/4	70,0	72,0	167,0	M16x1	86,0	96,0	194,0	M16x1	149,0	168,0	281,0	M22x1,5
32	55,0	G 1/4	-	-	-	-	86,0	96,0	202,0	M16x1	149,0	168,0	289,0	M22x1,5
40	60,0	G 1/4	-	-	-	-	86,0	96,0	207,0	M16x1	149,0	168,0	294,0	M22x1,5
50	75,0	G 1/4	-	-	-	-	86,0	96,0	215,0	M16x1	149,0	168,0	302,0	M22x1,5

Dimensions en mm

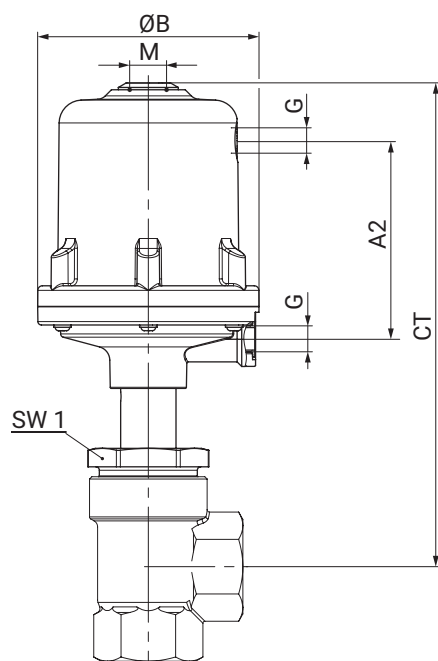
Corps en équerre (code E)

DN	SW1 mé- trique	G	Taille d'actionneur											
			0				1				2			
			A2	ØB	CT	M	A2	ØB	CT	M	A2	ØB	CT	M
15	36,0	G 1/4	70,0	72,0	178,0	M16x1	86,0	96,0	206,0	M16x1	-	-	-	-
20	41,0	G 1/4	70,0	72,0	181,0	M16x1	86,0	96,0	209,0	M16x1	149,0	168,0	306,0	M22x1,5
25	46,0	G 1/4	70,0	72,0	185,0	M16x1	86,0	96,0	213,0	M16x1	149,0	168,0	310,0	M22x1,5
32	55,0	G 1/4	-	-	-	-	86,0	96,0	216,0	M16x1	149,0	168,0	313,0	M22x1,5
40	60,0	G 1/4	-	-	-	-	86,0	96,0	221,0	M16x1	149,0	168,0	316,0	M22x1,5
50	75,0	G 1/4	-	-	-	-	86,0	96,0	228,0	M16x1	149,0	168,0	325,0	M22x1,5

Dimensions en mm

Dimensions avec régulateur

Vanne avec corps à passage en ligne

GEMÜ 554 avec 1434 µPos

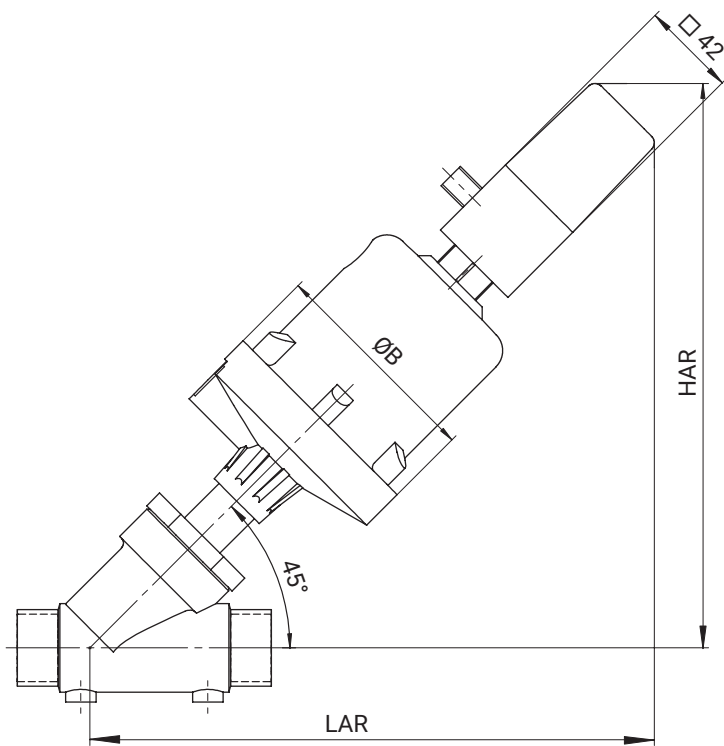

DN	Taille d'actionneur	Fonction de commande	ØB	LAR / HAR
15	0	1	72,0	225,0
	1	1	96,0	245,0
20	0	1	72,0	235,0
	1	1	96,0	255,0
25	1	1	96,0	255,0
32	1	1	96,0	263,0
40	1	1	96,0	269,0
50	1	1	96,0	276,0

Dimensions en mm

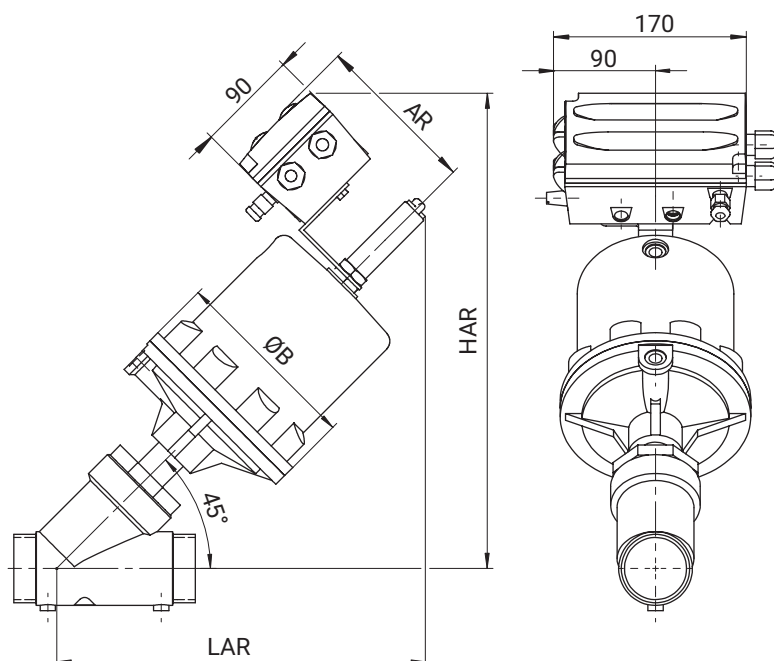
GEMÜ 554 avec 1435 ePos

DN	Taille d'actionneur	Fonction de commande	ØB	LAR
15	0	1	72,0	189,0
	1	1	96,0	208,0
20	0	1	72,0	198,0
	1	1	96,0	218,0
	2	1	168,0	304,0
		3, 8	168,0	318,0
25	1	1	96,0	218,0
32	1	1	96,0	226,0
	2	1	168,0	312,0
		3, 8	168,0	325,0
40	1	1	96,0	232,0
	2	1	168,0	318,0
		3, 8	168,0	331,0
50	1	1	96,0	239,0
	2	1	168,0	326,0
		3, 8	168,0	339,0

Dimensions en mm

GEMÜ 554 avec 1436 cPos

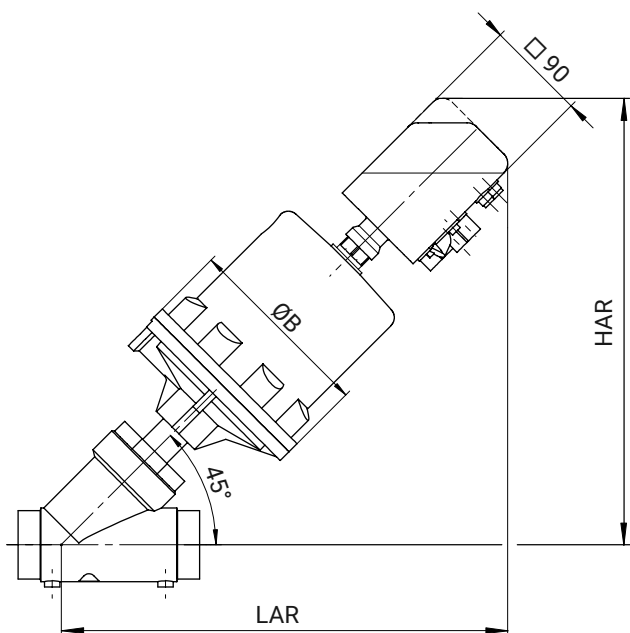

DN	Taille d'actionneur	Fonction de commande	ØB	LAR / HAR
15	0	1, 3, 8	72,0	279,0
	1	1	96,0	282,0
		3, 8	96,0	299,0
20	0	1, 3, 8	72,0	289,0
	1	1	96,0	292,0
		3, 8	96,0	309,0
25	1	1	96,0	292,0
		3, 8	96,0	309,0
32	1	1	96,0	300,0
		3, 8	96,0	317,0
	2	1	168,0	386,0
		3, 8	168,0	399,0
40	1	1	96,0	306,0
		3, 8	96,0	322,0
	2	1	168,0	392,0
		3, 8	168,0	405,0
50	1	1	96,0	313,0
		3, 8	96,0	330,0
	2	1	168,0	400,0
		3, 8	168,0	413,0

Dimensions en mm

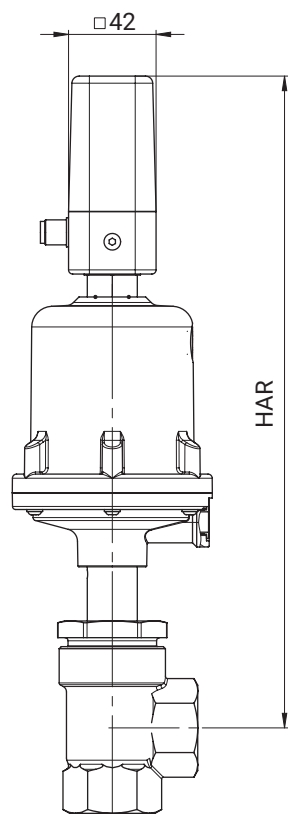
Vanne avec corps à passage en équerre**GEMÜ 554 avec 1434 μ Pos**

DN	Taille d'actionneur	Fonction de commande	HAR
15	0	1	278,0
	1	1	306,0
20	0	1	281,0
	1	1	309,0
25	1	1	313,0
32	1	1	316,0
40	1	1	321,0
50	1	1	328,0

Dimensions en mm

GEMÜ 554 avec 1435 ePos

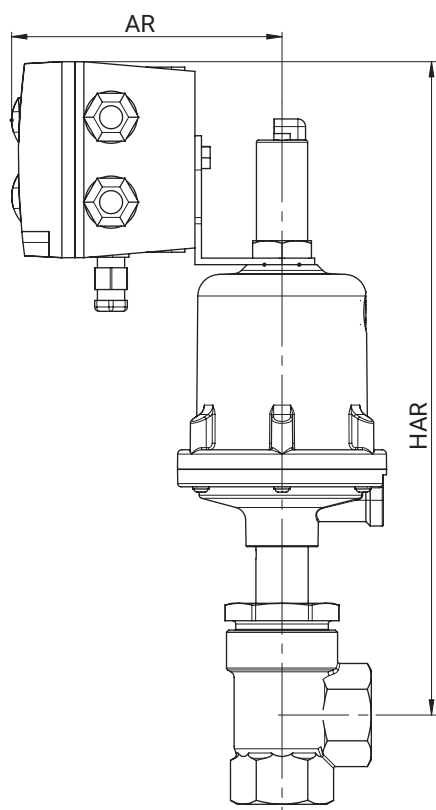

DN	Taille d'actionneur	Fonction de commande	HAR	AR
15	0	1	262,0	118,0
	1	1	290,0	118,0
20	0	1	265,0	118,0
	1	1	293,0	118,0
	2	1	393,0	138,0
3, 8		412,0	138,0	
25	1	1	297,0	118,0
32	1	1	300,0	118,0
	2	1	400,0	138,0
		3, 8	419,0	138,0
40	1	1	305,0	118,0
	2	1	405,0	138,0
		3, 8	424,0	138,0
50	1	1	312,0	118,0
	2	1	412,0	138,0
		3, 8	431,0	138,0

Dimensions en mm

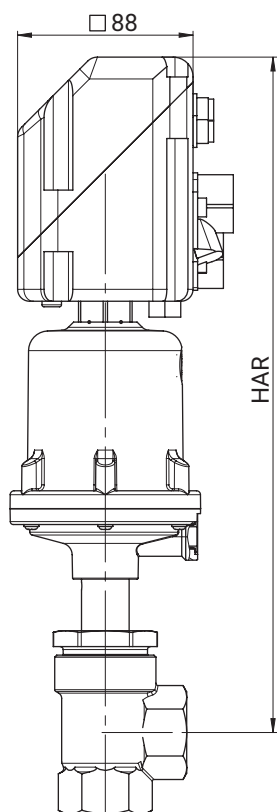
GEMÜ 554 avec 1436 cPos

DN	Taille d'actionneur	Fonction de commande	HAR
15	0	1, 3, 8	321,0
	1	1	325,0
		3, 8	349,0
20	0	1, 3, 8	324,0
	1	1	328,0
		3, 8	352,0
25	1	1	332,0
		3, 8	356,0
32	1	1	335,0
		3, 8	359,0
	2	1	435,0
		3, 8	454,0
40	1	1	340,0
		3, 8	364,0
	2	1	440,0
		3, 8	459,0
50	1	1	347,0
		3, 8	371,0
	2	1	447,0
		3, 8	466,0

Dimensions en mm

Dimensions du corps

Embout DIN/EN/ISO/ASME/SMS (code 0, 16, 17, 37, 59, 60)

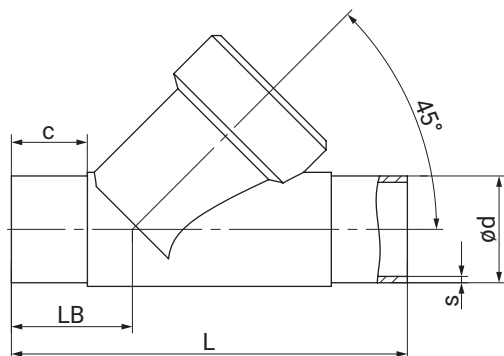

Type de raccordement embout DIN/EN/ISO (code 0, 16, 17, 60)¹⁾, inox de fonderie (code 34)²⁾

DN	NPS	c (min)				ød				L	LB	s			
		Type de raccordement										Type de raccordement			
		0	16	17	60	0	16	17	60			0	16	17	60
15	1/2"	20	20	20	20	18,0	18,0	19,0	21,3	105,0	35,5	1,5	1,0	1,5	1,6
20	3/4"	25	25	25	25	22,0	22,0	23,0	26,9	120,0	39,0	1,5	1,0	1,5	1,6
25	1"	24,5	24,5	24,5	24,5	28,0	28,0	29,0	33,7	125,0	38,5	1,5	1,0	1,5	2,0
32	1 1/4"	-	26	27	29	-	34,0	35,0	42,4	155,0	48,0	-	1,0	1,5	2,0
40	1 1/2"	24	24	24	43,7	40,0	40,0	41,0	48,3	160,0	47,0	1,5	1,0	1,5	2,0
50	2"	29	29	29	29	52,0	52,0	53,0	60,3	180,0	48,0	1,5	1,0	1,5	2,0

Type de raccordement embout ANSI/ASME/SMS (code 37, 59)¹⁾, inox de fonderie (code 34)²⁾

DN	NPS	c (min)		ød		L	LB	s	
		Type de raccordement						Type de raccordement	
		37	59	37	59			37	59
15	1/2"	-	20	-	12,70	105,0	35,5	-	1,65
20	3/4"	-	25	-	19,05	120,0	39,0	-	1,65
25	1"	24,5	24,5	25,0	25,40	125,0	38,5	1,2	1,65
32	1 1/4"	-	-	-	-	155,0	48,0	-	-
40	1 1/2"	24	24	38,0	38,10	160,0	47,0	1,2	1,65
50	2"	29	29	51,0	50,80	180,0	48,0	1,2	1,65

Dimensions en mm

1) Type de raccordement

Code 0 : Embout DIN

Code 16 : Embout DIN EN 10357 série B (édition 2014, auparavant DIN 11850 série 1)

Code 17 : Embout EN 10357 série A / DIN 11866 série A auparavant DIN 11850 série 2

Code 37 : Embout SMS 3008

Code 59 : Embout ASME BPE / DIN EN 10357 série C (à partir de l'édition 2022) / DIN 11866 série C

Code 60 : Embout ISO 1127 / DIN EN 10357 série C (édition 2014) / DIN 11866 série B

2) Matériau du corps de vanne

Code 34 : 1.4435, inox de fonderie

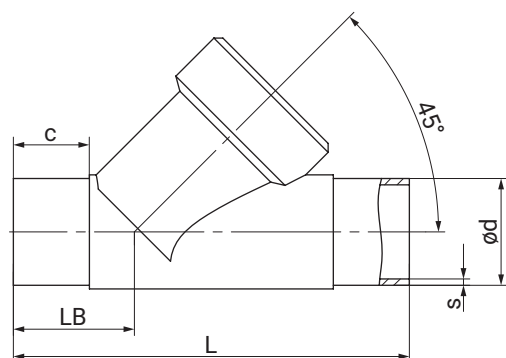
Embout EN/ISO/ASME/SMS (code 17, 37, 59, 60)**Type de raccordement embout EN/ISO/ASME (code 17, 60)¹⁾, inox de fonderie (code 37)²⁾**

DN	NPS	c (min)		ød		L	LB	s	
		Type de raccordement						Type de raccordement	
		17	60	17	60			17	60
15	1/2"	18	18	19,0	21,3	100,0	33,0	1,5	1,6
20	3/4"	18	18	23,0	26,9	108,0	33,0	1,5	1,6
25	1"	18	18	29,0	33,7	112,0	32,0	1,5	2,0
32	1¼"	18	18	35,0	42,4	137,0	39,0	1,5	2,0
40	1½"	19	18	41,0	48,3	146,0	40,0	1,5	2,0
50	2"	20	20	53,0	60,3	160,0	38,0	1,5	2,0

Dimensions en mm

1) Type de raccordement

Code 17 : Embout EN 10357 série A / DIN 11866 série A auparavant DIN 11850 série 2

Code 60 : Embout ISO 1127 / DIN EN 10357 série C (édition 2014) / DIN 11866 série B

2) Matériau du corps de vanne

Code 37 : 1.4408, inox de fonderie

Embout EN/ISO/ASME (code 17, 59, 60)

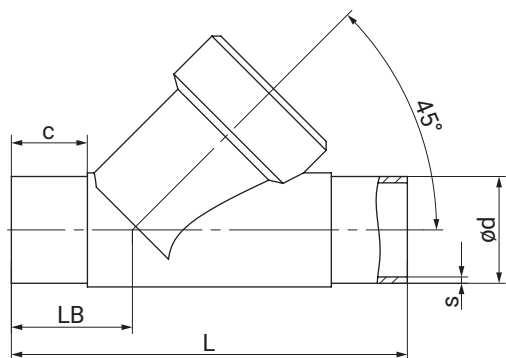

Type de raccordement embout EN/ISO/ASME (code 17, 59, 60)¹⁾, inox de fonderie (code C2)²⁾

DN	NPS	c (min)			ød			L	LB	s		
		Type de raccordement								Type de raccordement		
		17	59	60	17	59	60			17	59	60
15	1/2"	20	15	20	19,0	12,70	21,3	105,0	35,5	1,5	1,65	1,6
20	3/4"	25	25	25	23,0	19,05	26,9	120,0	39,0	1,5	1,65	1,6
25	1"	24	24	24	29,0	25,40	33,7	125,0	39,5	1,5	1,65	2,0
32	1¼"	27	-	26,1	35,0	-	42,4	155,0	48,0	1,5	-	2,0
40	1½"	24	23	28,9	41,0	38,10	48,3	160,0	47,0	1,5	1,65	2,0
50	2"	28,23	28,23	48	53,0	50,80	60,3	180,0	48,0	1,5	1,65	2,0

Dimensions en mm

1) **Type de raccordement**

Code 17 : Embout EN 10357 série A / DIN 11866 série A auparavant DIN 11850 série 2

Code 59 : Embout ASME BPE / DIN EN 10357 série C (à partir de l'édition 2022) / DIN 11866 série C

Code 60 : Embout ISO 1127 / DIN EN 10357 série C (édition 2014) / DIN 11866 série B

2) **Matériau du corps de vanne**

Code C2 : 1.4435, inox de fonderie

Orifice taraudé DIN/Rc/NPT forme de corps D (code 1, 3C, 3D)

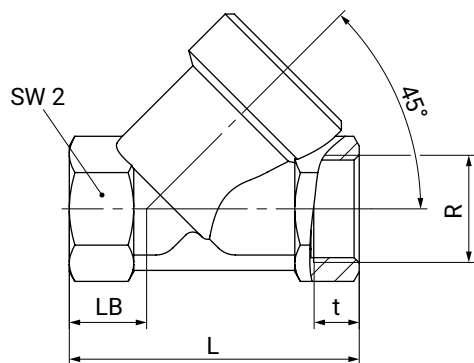

Type de raccordement orifice taraudé DIN (code 1)¹⁾, inox de fonderie (code 37)²⁾

DN	NPS	L	LB	R	SW2	t
15	1/2"	65,0	16,5	G 1/2	27	15,0
20	3/4"	75,0	17,5	G 3/4	32	16,3
25	1"	90,0	24,0	G 1	41	19,1
32	1¼"	110,0	33,0	G 1¼	50	21,4
40	1½"	120,0	30,0	G 1½	55	21,4
50	2"	150,0	40,0	G 2	70	25,7

Type de raccordement orifice taraudé Rc/NPT (code 3C, 3D)¹⁾, inox de fonderie (code 37)²⁾

DN	NPS	L	LB	R		SW2	t	
				Type de raccordement			Type de raccordement	
				3C	3D		3C	3D
15	1/2"	65,0	16,5	Rc 1/2	1/2" NPT	27	15,0	13,6
20	3/4"	75,0	17,5	Rc 3/4	3/4" NPT	32	16,3	14,1
25	1"	90,0	24,0	Rc 1	1" NPT	41	19,1	17,0
32	1¼"	110,0	33,0	Rc 1¼	1¼" NPT	50	21,4	17,5
40	1½"	120,0	30,0	Rc 1½	1½" NPT	55	21,4	17,3
50	2"	150,0	40,0	Rc 2	2" NPT	70	25,7	17,8

Dimensions en mm

1) Type de raccordement

Code 1 : Orifice taraudé DIN ISO 228

Code 3C : Orifice taraudé Rc ISO 7-1, EN 10226-2, JIS B 0203, BS 21, dimensions entre extrémités ETE DIN 3202-4 série M8

Code 3D : Orifice taraudé NPT, dimensions entre extrémités ETE DIN 3202-4 série M8

2) Matériau du corps de vanne

Code 37 : 1.4408, inox de fonderie

Orifice taraudé DIN/NPT forme de corps E (code 1, 3D)

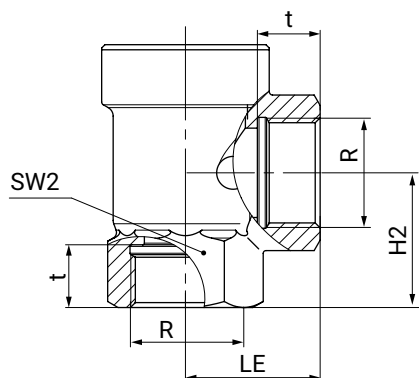

Type de raccordement orifice taraudé DIN/NPT (code 1, 3D)¹⁾, inox de fonderie (code 37)²⁾

DN	NPS	H2	LE	SW2	R		t	
					Type de raccordement		Type de raccordement	
					1	3D	1	3D
15	1/2"	30,0	30,0	27	G 1/2	1/2" NPT	15,0	13,6
20	3/4"	37,5	35,0	32	G 3/4	3/4" NPT	16,3	14,1
25	1"	41,0	41,0	41	G 1	1" NPT	19,1	17,0
32	1¼"	48,0	50,0	50	G 1¼	1¼" NPT	21,4	17,5
40	1½"	55,0	50,0	55	G 1½	1½" NPT	21,4	17,3
50	2"	62,0	60,0	70	G 2	2" NPT	25,7	17,8

Dimensions en mm

1) **Type de raccordement**

Code 1 : Orifice taraudé DIN ISO 228

Code 3D : Orifice taraudé NPT, dimensions entre extrémités ETE DIN 3202-4 série M8

2) **Matériau du corps de vanne**

Code 37 : 1.4408, inox de fonderie

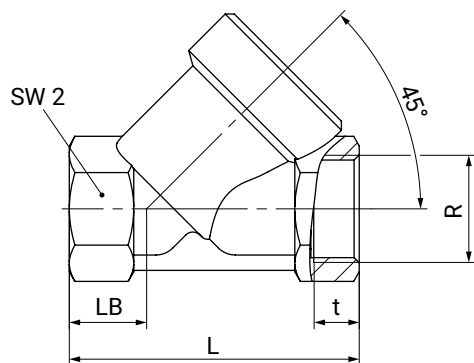
Orifice taraudé DIN/NPT (code 1, 3D)**Type de raccordement orifice taraudé DIN/NPT (code 1, 3D)¹⁾, bloc usiné (code 9)²⁾**

DN	NPS	L	LB	R		SW2	t	
				Type de raccordement			Type de raccordement	
				1	3D		1	3D
15	1/2"	65,0	16,5	G 1/2	1/2" NPT	27	15,0	13,6
20	3/4"	75,0	17,5	G 3/4	3/4" NPT	32	16,3	14,1
25	1"	90,0	24,0	G 1	1" NPT	41	19,1	17,0
32	1¼"	110,0	33,0	G 1¼	1¼" NPT	50	21,4	17,5
40	1½"	120,0	30,0	G 1½	1½" NPT	55	21,4	17,3
50	2"	150,0	40,0	G 2	2" NPT	70	25,7	17,8

Dimensions en mm

1) Type de raccordement

Code 1 : Orifice taraudé DIN ISO 228

Code 3D : Orifice taraudé NPT, dimensions entre extrémités ETE DIN 3202-4 série M8

2) Matériau du corps de vanne

Code 9 : CC499K, bronze

Embout fileté DIN (code 9)

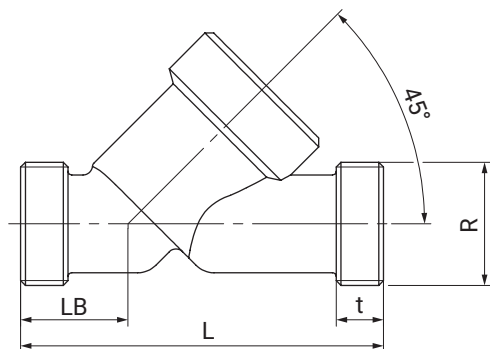

Type de raccordement embout fileté DIN (code 9)¹⁾, inox de fonderie (code 9, 37)²⁾

DN	L	LB	R	t
15	90,0	25,0	G 3/4	12,0
20	110,0	30,0	G 1	15,0
25	118,0	30,0	G 1¼	15,0
32	130,0	38,0	G 1½	13,0
40	140,0	35,0	G 1¾	13,0
50	175,0	50,0	G 2⅝	15,0

Dimensions en mm

1) **Type de raccordement**

Code 9 : Embout fileté DIN ISO 228

2) **Matériau du corps de vanne**

Code 9 : CC499K, bronze

Code 37 : 1.4408, inox de fonderie

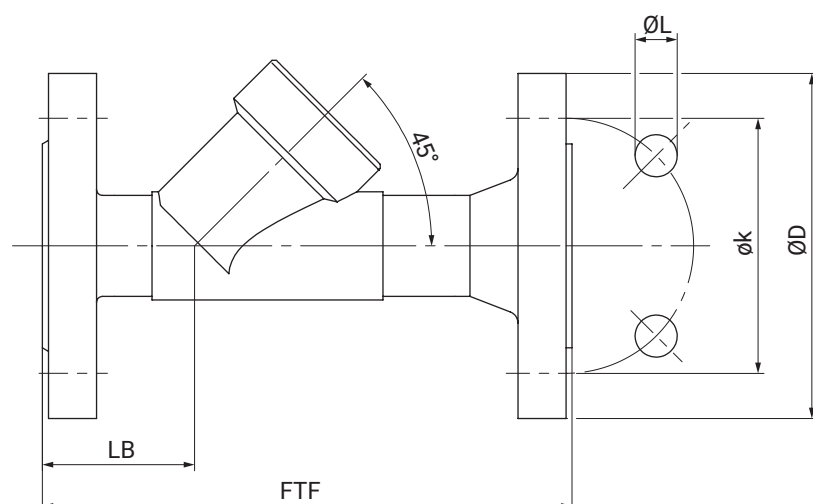
Bride EN (code 10)**Type de raccordement bride EN (code 10)¹⁾, inox de fonderie (code 37)²⁾**

DN	NPS	ø D	FTF	ø k	ø L	LB	n
15	1/2"	95,0	130,0	65,0	14,0	33,0	4
20	3/4"	105,0	150,0	75,0	14,0	45,0	4
25	1"	115,0	160,0	85,0	14,0	44,0	4
32	1¼"	140,0	180,0	100,0	18,0	51,0	4
40	1½"	150,0	200,0	110,0	18,0	52,0	4
50	2"	165,0	230,0	125,0	18,0	50,0	4

Dimensions en mm

n = nombre de vis

1) Type de raccordement

Code 10 : Bride EN 1092, PN 25, forme B, dimensions face-à-face FAF EN 558 série 1, ISO 5752, série de base 1

2) Matériau du corps de vanne

Code 37 : 1.4408, inox de fonderie

Bride à encombrement spécial EN/ANSI (code 13, 47)

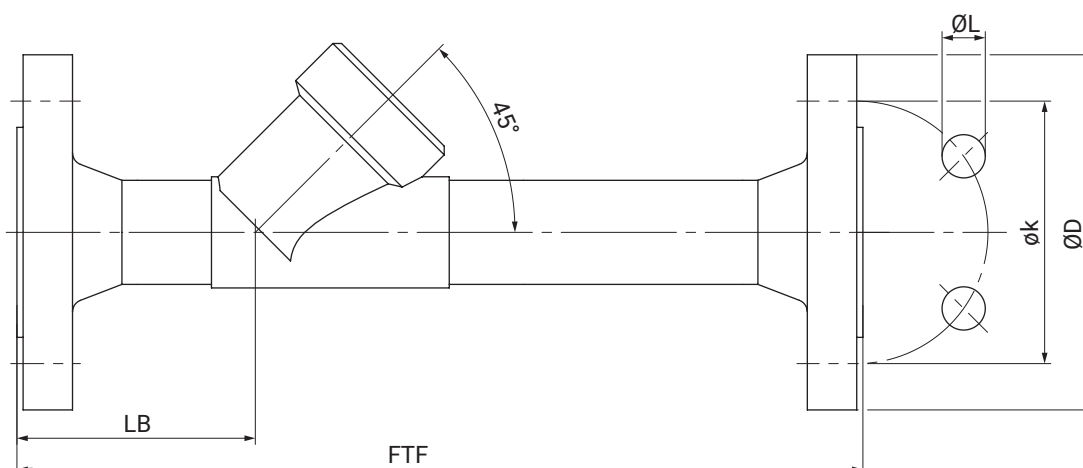

Type de raccordement bride, encombrement spécial EN/ANSI (code 13, 47)¹⁾, inox de fonderie (code 34)²⁾

DN	NPS	ØD		FTF	øk		ØL		LB	n
		Type de raccordement			Type de raccordement		Type de raccordement			
		13	47		13	47	13	47		
15	1/2"	95,0	89,0	210,0	65,0	60,5	14,0	15,7	72,0	4
20	3/4"	105,0	98,6	280,0	75,0	69,8	14,0	15,7	78,0	4
25	1"	115,0	108,0	280,0	85,0	79,2	14,0	15,7	77,0	4
32	1¼"	140,0	117,3	310,0	100,0	88,9	18,0	15,7	89,0	4
40	1½"	150,0	127,0	320,0	110,0	98,6	18,0	15,7	91,0	4
50	2"	165,0	152,4	330,0	125,0	120,7	18,0	19,1	95,0	4

Dimensions en mm

n = nombre de vis

1) **Type de raccordement**

Code 13 : Bride EN 1092, PN 25, forme B

Code 47 : Bride ANSI Class 150 RF

2) **Matériau du corps de vanne**

Code 34 : 1.4435, inox de fonderie

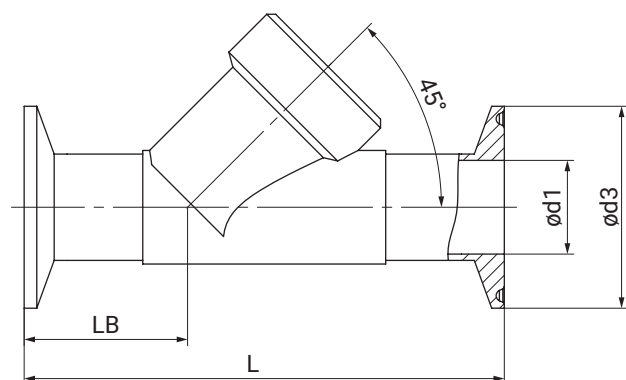
Clamp DIN/ASME (code 82, 86, 88)**Type de raccordement clamp DIN/ASME (code 82, 86, 88)¹⁾, inox de fonderie (code 34)²⁾**

DN	NPS	ød1			ød3			L			LB		
		Type de raccordement			Type de raccordement			Type de raccordement			Type de raccordement		
		82	86	88	82	86	88	82	86	88	82	86	88
15	1/2"	18,1	16,0	9,40	50,5	34,0	25,0	130,0	130,0	130,0	47,5	47,5	47,5
20	3/4"	23,7	20,0	15,75	50,5	34,0	25,0	150,0	150,0	150,0	54,0	54,0	54,0
25	1"	29,7	26,0	22,10	50,5	50,5	50,5	160,0	160,0	160,0	56,0	56,0	56,0
32	1¼"	38,4	32,0	-	64,0	50,5	-	180,0	180,0	-	62,0	62,0	-
40	1½"	44,3	38,0	34,80	64,0	50,5	50,5	200,0	200,0	200,0	67,0	67,0	67,0
50	2"	56,3	50,0	47,50	77,5	64,0	64,0	230,0	230,0	230,0	73,0	73,0	73,0

1) Type de raccordement

Code 82 : Clamp DIN 32676 série B, dimensions face-à-face FAF EN 558 série 1

Code 86 : Clamp DIN 32676 série A, dimensions face-à-face FAF EN 558 série 1

Code 88 : Clamp ASME BPE, pour tube ASME BPE, dimensions face-à-face FAF EN 558 série 1

2) Matériau du corps de vanne

Code 34 : 1.4435, inox de fonderie

Orifice taraudé DIN/NPT (code 1, 3D)

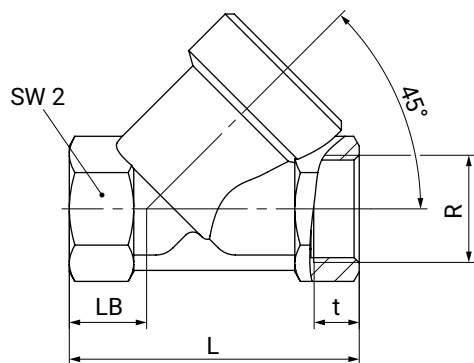

Type de raccordement orifice taraudé DIN/NPT (code 1, 3D)¹⁾, bloc usiné (code 9)²⁾

DN	NPS	L	LB	R		SW2	t	
				Type de raccordement			Type de raccordement	
				1	3D		1	3D
15	1/2"	65,0	16,5	G 1/2	1/2" NPT	27	15,0	13,6
20	3/4"	75,0	17,5	G 3/4	3/4" NPT	32	16,3	14,1
25	1"	90,0	24,0	G 1	1" NPT	41	19,1	17,0
32	1¼"	110,0	33,0	G 1¼	1¼" NPT	50	21,4	17,5
40	1½"	120,0	30,0	G 1½	1½" NPT	55	21,4	17,3
50	2"	150,0	40,0	G 2	2" NPT	70	25,7	17,8
65	2½"	190,0	46,0	G 2½	2½" NPT	85	30,2	23,7
80	3"	220,0	50,0	G 3	3" NPT	100	33,3	25,8

Dimensions en mm

1) **Type de raccordement**

Code 1 : Orifice taraudé DIN ISO 228

Code 3D : Orifice taraudé NPT, dimensions entre extrémités ETE DIN 3202-4 série M8

2) **Matériau du corps de vanne**

Code 9 : CC499K, bronze



GEMÜ Gebr. Müller Apparatebau GmbH & Co. KG
Fritz-Müller-Straße 6-8 D-74653 Ingelfingen-Criesbach
Tél. +49 (0)7940 123-0 · info@gemue.de
www.gemu-group.com