

## GEMÜ 629 eSyLite

### Vanne à membrane à commande motorisée



### Caractéristiques

- Actionneur linéaire à commande motorisée pour applications Tout ou Rien
- Actionneur à axe autobloquant
- Arrêt de sécurité intégré
- Indicateur optique de position et commande manuelle de secours en standard
- Module intégré d'alimentation électrique de secours (en option)
- Indicateur électrique de position GEMÜ 1215 (en option)

### Description

La vanne à membrane 2/2 voies GEMÜ 629 eSyLite est à commande motorisée. Elle est disponible en version Tout ou Rien. Un indicateur optique de position est intégré de série. L'actionneur autobloquant maintient sa position de manière stable en cas de panne de tension d'alimentation.

### Détails techniques

- **Température du fluide:** -10 à 80 °C
- **Température ambiante:** -10 à 50 °C
- **Pression de service :** 0 à 6 bar
- **Diamètres nominaux :** DN 4 à 65
- **Formes de corps :** Configurations de vannes soudées | Corps « i » | Corps à passage en ligne | Corps de vanne de fond de cuve | Corps en T | Corps multivoies
- **Types de raccordement :** Bride | Clamp | Embout | Raccord à visser
- **Normes de raccordement:** ANSI | ASME | BS | DIN | EN | ISO | JIS | SMS
- **Matériaux du corps:** 1.4408, inox de fonderie | 1.4408, inox de fonderie revêtu PFA | 1.4435 (316L), inox forgé | 1.4435 (BN2), inox forgé | 1.4435, inox de fonderie | 1.4539 (904L), inox forgé | CW614N, laiton | CW617N, laiton | EN-GJS-400-18-LT, fonte sphéroïdale | EN-GJS-400-18-LT, fonte sphéroïdale, revêtu ébonite | EN-GJS-400-18-LT, fonte sphéroïdale, revêtu PFA | EN-GJS-400-18-LT, fonte sphéroïdale, revêtu PP
- **Revêtement du corps:** Ébonite | PFA | PP
- **Matériaux de membrane :** CR | EPDM | FKM | NBR | PTFE/EPDM
- **Tension d'alimentation :** 24 V DC
- **Vitesse de positionnement :** max. 3 mm/s
- **Indice de protection :** IP 65
- **Conformités:** Belgaqua | EAC | EHEDG | FDA | Règlement (CE) n° 1935/2004 | Règlement (CE) N° 2023/2006 | Règlement (UE) n° 10/2011

Données techniques en fonction de la configuration respective



## Description du produit

### Conception

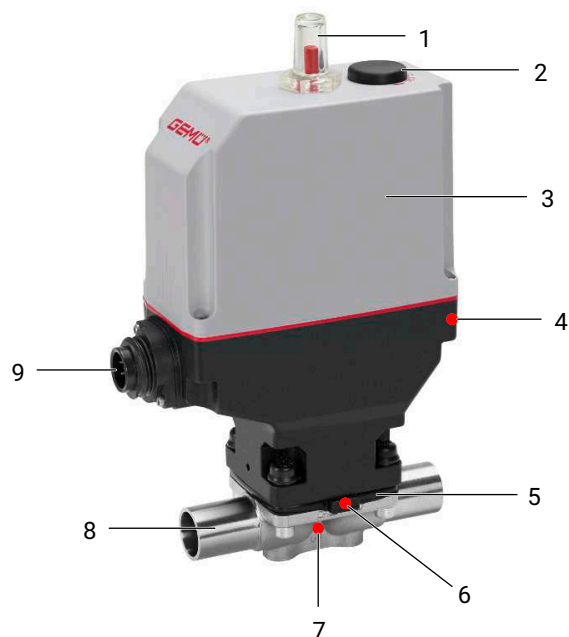

Repère	Désignation	Matériaux
1	Indicateur optique de position	PA 12
2	Commande manuelle de secours	
3	Actionneur motorisé	Polyamide renforcé
4	Puce RFID CONEXO actionneur	
5	Membrane	CR, EPDM, FKM, NBR, PTFE/EPDM
6	Puce RFID CONEXO membrane	
7	Puce RFID CONEXO corps	
8	Corps de vanne	EN-GJS-400-18-LT (GGG 40.3) EN-GJS-400-18-LT (GGG 40.3), revêtu PFA EN-GJS-400-18-LT (GGG 40.3), revêtu PP EN-GJS-400-18-LT (GGG 40.3), revêtu ébonite 1.4408, inox de fonderie 1.4408, revêtu PFA 1.4435 (F316L), corps forgé 1.4435 (BN2), corps forgé, $\Delta$ Fe < 0,5 % 1.4435, inox de fonderie 1.4539, corps forgé CW614N, CW617N (laiton)
9	Connexion électrique	

## GEMÜ CONEXO

L'interaction entre des composants de vanne dotés de puces RFID et l'infrastructure informatique correspondante procure un renforcement actif de la sécurité de process.



Ceci permet d'assurer, grâce aux numéros de série, une parfaite traçabilité de chaque vanne et de chaque composant de vanne important, tel que le corps, l'actionneur, la membrane et même les composants d'automatisation, dont les données sont par ailleurs lisibles à l'aide du lecteur RFID, le CONEXO Pen. La CONEXO App, qui peut être installée sur des terminaux mobiles, facilite et améliore le processus de qualification de l'installation et rend le processus d'entretien plus transparent tout en permettant de mieux le documenter. Le technicien de maintenance est activement guidé dans le plan de maintenance et a directement accès à toutes les informations relatives aux vannes, comme les relevés de contrôle et les historiques de maintenance. Le portail CONEXO, l'élément central, permet de collecter, gérer et traiter l'ensemble des données.

**Vous trouverez des informations complémentaires sur GEMÜ CONEXO à l'adresse :**

[www.gemu-group.com/conexo](http://www.gemu-group.com/conexo)

### Commande

GEMÜ Conexo doit être commandé séparément avec l'option de commande « CONEXO ».

## Configurations possibles

### Configuration possible des états de surface

#### États de surface intérieure pour les corps forgés et les corps de bloc usinés <sup>1)</sup>

Surfaces intérieures en contact avec le fluide	Polies mécaniquement <sup>2)</sup>		Électropolies	
	Classe d'hygiène DIN 11866	Code	Classe d'hygiène DIN 11866	Code
Ra ≤ 0,80 µm	H3	1502	HE3	1503
Ra ≤ 0,60 µm	-	1507	-	1508
Ra ≤ 0,40 µm	H4	1536	HE4	1537
Ra ≤ 0,25 µm <sup>3)</sup>	H5	1527	HE5	1516

Surfaces intérieures en contact avec le fluide selon ASME BPE 2016 <sup>4)</sup>	Polies mécaniquement <sup>2)</sup>		Électropolies	
	Désignation de surface ASME BPE	Code	Désignation de surface ASME BPE	Code
Ra max. = 0,76 µm (30 µinch)	SF3	SF3	-	-
Ra max. = 0,64 µm (25 µinch)	SF2	SF2	SF6	SF6
Ra max. = 0,51 µm (20 µinch)	SF1	SF1	SF5	SF5
Ra max. = 0,38 µm (15 µinch)	-	-	SF4	SF4

#### États de surface intérieure pour les corps en inox de fonderie

Surfaces intérieures en contact avec le fluide	Polies mécaniquement <sup>2)</sup>	
	Classe d'hygiène DIN 11866	Code
Ra ≤ 6,30 µm	-	1500
Ra ≤ 0,80 µm	H3	1502
Ra ≤ 0,60 µm <sup>5)</sup>	-	1507

Ra selon DIN EN ISO 4288 et ASME B46.1

- 1) Dans des cas particuliers, les états de surface des corps de vanne réalisés suivant les spécifications du client peuvent être restreints.
- 2) Ou toute autre finition de surface permettant d'atteindre la valeur Ra (selon ASME BPE).
- 3) La plus petite valeur Ra possible pour un diamètre interne de tuyau < 6 mm est de 0,38 µm.
- 4) En cas d'utilisation de ces surfaces, les corps portent des marquages conformes aux prescriptions de l'ASME BPE. Les surfaces sont uniquement disponibles pour les corps de vanne réalisés avec des matériaux (par ex. matériau GEMÜ code 40, 41, F4, 44) et des raccords (par ex. raccord GEMÜ code 59, 80, 88) selon ASME BPE.
- 5) Impossible pour GEMÜ code de raccordement 59, DN 8 et GEMÜ code de raccordement 0, DN 4.

## Configuration possible du corps de vanne

### Embout

Taille de membrane	DN	Code raccordement <sup>1)</sup>																	
		0		16	17	18	35	36	37		55	59	60		63	64	65		
		Code matériau <sup>2)</sup>																	
		C3	40, 42, F4	40, 42, F4	C3, 40, 42, F4	40, 42, F4	40, 42, F4	40, 42, F4	C3	40, 42, F4	40, 42, F4	C3	40, 42, F4	C3	40, 42, F4	40, 42, F4	40, 42, F4	40, 42, F4	
8	4	X	X	-	-	-	-	-	-	-	-	-	-	-	-	-	-	-	-
	6	-	-	-	X	-	-	X	-	-	-	-	-	-	X	X	-	X	-
	8	-	-	-	X	-	-	X	-	-	X	X	X	X	X	X	-	X	-
	10	-	-	X	X	X	-	-	-	-	X	X	X	-	-	-	-	-	-
	15	-	-	-	-	-	-	-	-	-	X	X	X	-	-	-	-	-	-
10	10	-	-	X	X	X	-	X	-	-	X	-	X	X	X	X	-	X	-
	15	-	X	X	X	X	-	X	-	-	X	-	X	X	X	X	X	X	X
	20	-	-	-	-	-	-	-	-	-	X	X	X	-	-	-	-	-	-
25	15	-	X	X	X	X	-	X	-	-	-	-	-	X	X	X	X	X	X
	20	-	X	X	X	X	-	X	-	-	X	X	X	X	X	X	X	X	X
	25	-	X	X	X	X	X	X	X	X	-	X	X	X	X	X	X	X	X
40	32	-	X	X	X	X	X	X	-	X	-	-	-	X	X	X	X	X	X
	40	-	X	X	X	X	X	X	X	X	-	X	X	X	X	X	X	X	X
50	50	-	X	X	X	X	X	X	X	X	-	X	X	X	X	X	X	X	-
	65	-	-	-	-	-	X	-	-	X	-	-	X	-	-	-	-	-	-

MG = taille de membrane, X = standard

#### 1) Type de raccordement

Code 0 : Embout DIN

Code 16 : Embout DIN EN 10357 série B (édition 2014, auparavant DIN 11850 série 1)

Code 17 : Embout EN 10357 série A / DIN 11866 série A auparavant DIN 11850 série 2

Code 18 : Embout DIN 11850 série 3

Code 35 : Embout JIS-G 3447

Code 36 : Embout JIS-G 3459 Schedule 10s

Code 37 : Embout SMS 3008

Code 55 : Embout BS 4825, partie 1

Code 59 : Embout ASME BPE / DIN EN 10357 série C (à partir de l'édition 2022) / DIN 11866 série C

Code 60 : Embout ISO 1127 / DIN EN 10357 série C (édition 2014) / DIN 11866 série B

Code 63 : Embout ANSI/ASME B36.19M Schedule 10s

Code 64 : Embout ANSI/ASME B36.19M Schedule 5s

Code 65 : Embout ANSI/ASME B36.19M Schedule 40s

#### 2) Matériau du corps de vanne

Code 40 : 1.4435 (F316L), corps forgé

Code 42 : 1.4435 (BN2), corps forgé, Δ Fe < 0,5 %

Code C3 : 1.4435, inox de fonderie

Code F4 : 1.4539, corps forgé

**Raccord à visser**

Taille de membrane	DN	Code raccordement <sup>1)</sup>				
		1			31	6, 6K
		Code matériau <sup>2)</sup>				
		12	37	90	37, 90	40, 42
8	8	-	X	-	-	-
	10	-	-	-	-	W
10	10	-	-	-	-	W
	12	X	X	-	-	-
	15	X	X	-	-	W
25	15	-	X	X	X	W
	20	-	X	X	X	W
	25	-	X	X	X	W
40	32	-	X	X	X	W
	40	-	X	X	X	W
50	50	-	X	X	X	W

MG = taille de membrane, X = standard

W = construction soudée

1) **Type de raccordement**

Code 1 : Orifice taraudé DIN ISO 228

Code 31 : Taraudage NPT

Code 6 : Raccord laitier fileté DIN 11851

Code 6K : Embout conique et écrou d'accouplement DIN 11851

2) **Matériau du corps de vanne**

Code 12 : CW614N, CW617N (laiton)

Code 37 : 1.4408, inox de fonderie

Code 40 : 1.4435 (F316L), corps forgé

Code 42 : 1.4435 (BN2), corps forgé,  $\Delta$  Fe < 0,5 %

Code 90 : EN-GJS-400-18-LT (GGG 40.3)

**Bride**

MG	DN	Code raccordement					
		8		34	38	39	
		Code matériau <sup>1)</sup>					
		17, 18, 39, 83, 90	40, 42, C3	39	17, 18 <sup>2)</sup> , 39, 83	17, 18, 39, 83, 90	40, 42, C3
25	15	X	W	X	-	X	W
	20	X	W	X	X	X	W
	25	X	W	X	X	X	W
40	32	X	W	X	-	X	W
	40	X	W	X	X	X	W
50	50	X	W	X	X	X	W
	65	X	-	-	X	X	-

MG = taille de membrane, X = standard

W = construction soudée

1) **Matériau du corps de vanne**

Code 17 : EN-GJS-400-18-LT (GGG 40.3), revêtu PFA

Code 18 : EN-GJS-400-18-LT (GGG 40.3), revêtu PP

Code 39 : 1.4408, revêtu PFA

Code 40 : 1.4435 (F316L), corps forgé

Code 42 : 1.4435 (BN2), corps forgé,  $\Delta Fe < 0,5 \%$

Code 83 : EN-GJS-400-18-LT (GGG 40.3), revêtu ébonite

Code 90 : EN-GJS-400-18-LT (GGG 40.3)

Code C3 : 1.4435, inox de fonderie

2) Sur demande

**Clamp**

Taille de membrane	DN	Code raccordement <sup>1)</sup>						
		80	82	88	8A	8E	8P	8T
		Code matériau <sup>2)</sup>						
		40, 42, F4	40, 42, F4	40, 42, F4	40, 42, F4	40, 42, F4	40, 42, F4	40, 42, F4
<b>8</b>	<b>6</b>	-	K	-	K	-	-	-
	<b>8</b>	K	K	-	K	-	K	-
	<b>10</b>	K	-	-	W	-	K	-
	<b>15</b>	K	-	W	-	-	K	W
<b>10</b>	<b>10</b>	-	K	-	K	-	-	-
	<b>15</b>	K	W	K	K	-	K	K
	<b>20</b>	K	-	K	-	-	K	K
<b>25</b>	<b>15</b>	-	W	-	K	-	-	-
	<b>20</b>	K	K	K	K	-	K	K
	<b>25</b>	K	K	K	K	K	K	K
<b>40</b>	<b>32</b>	-	W	-	K	K	-	-
	<b>40</b>	K	W	K	K	K	K	K
<b>50</b>	<b>50</b>	K	W	K	K	K	K	K
	<b>65</b>	W	-	W	-	W	W	W

MG = taille de membrane

K = Raccords usinés dans la masse (pas de soudure)

W = construction soudée

**1) Type de raccordement**

Code 80 : Clamp ASME BPE, dimensions face-à-face FAF ASME BPE, dimensions uniquement pour forme de corps D

Code 82 : Clamp DIN 32676 série B, dimensions face-à-face FAF EN 558 série 7, dimensions uniquement pour forme de corps D

Code 88 : Clamp ASME BPE, pour tube ASME BPE, dimensions face-à-face FAF EN 558 série 7, dimensions uniquement pour forme de corps D

Code 8A : Clamp DIN 32676 série A, dimensions face-à-face FAF selon EN 558 série 7, dimensions uniquement pour forme de corps D

Code 8E : Clamp ISO 2852 pour tube ISO 2037, clamp SMS 3017 pour tube SMS 3008 dimensions face-à-face FAF EN 558 série 7, dimensions uniquement pour forme de corps D

Code 8P : Clamp DIN 32676 série C, dimensions face-à-face FAF ASME BPE, dimensions uniquement pour forme de corps D

Code 8T : Clamp DIN 32676 série C, dimensions face-à-face FAF EN 558 série 7, dimensions uniquement pour forme de corps D

**2) Matériau du corps de vanne**

Code 40 : 1.4435 (F316L), corps forgé

Code 42 : 1.4435 (BN2), corps forgé,  $\Delta Fe < 0,5 \%$ 

Code F4 : 1.4539, corps forgé

**Configuration possible - conformités du produit**

	Code matériau de la membrane <sup>1)</sup>	Code matériau du corps <sup>2)</sup>
<b>Eau potable</b>		
Belgaqua (B)	28	37

**1) Matériau de la membrane**

Code 28 : EPDM

**2) Matériau du corps de vanne**

Code 37 : 1.4408, inox de fonderie



## Données pour la commande

Les données pour la commande offrent un aperçu des configurations standard.

Contrôler la configuration possible avant de passer commande. Autres configurations sur demande.

### Codes de commande

1 Type	Code
Vanne à membrane, à commande électrique, vanne à membrane inox	629

2 DN	Code
DN 4	4
DN 6	6
DN 8	8
DN 10	10
DN 12	12
DN 15	15
DN 20	20
DN 25	25
DN 32	32
DN 40	40
DN 50	50
DN 65	65

3 Forme du corps	Code
Corps de vanne de fond de cuve	B
Forme du corps code B : configurations et dimensions sur demande	
Corps de vanne 2 voies	D
Corps en T	T
Forme du corps code T : dimensions sur demande	

4 Type de raccordement	Code
<b>Embout</b>	
Embout DIN	0
Embout DIN EN 10357 série B (édition 2014, auparavant DIN 11850 série 1)	16
Embout EN 10357 série A / DIN 11866 série A auparavant DIN 11850 série 2	17
Embout DIN 11850 série 3	18
Embout JIS-G 3447	35
Embout JIS-G 3459 Schedule 10s	36
Embout SMS 3008	37
Embout BS 4825, partie 1	55
Embout ASME BPE / DIN EN 10357 série C (à partir de l'édition 2022) / DIN 11866 série C	59
Embout ISO 1127 / DIN EN 10357 série C (édition 2014) / DIN 11866 série B	60
Embout ANSI/ASME B36.19M Schedule 10s	63
Embout ANSI/ASME B36.19M Schedule 5s	64
Embout ANSI/ASME B36.19M Schedule 40s	65
<b>Raccord à visser</b>	
Orifice taraudé DIN ISO 228	1
Taraudage NPT	31
Raccord laitier fileté DIN 11851	6

4 Type de raccordement	Code
Embout conique et écrou d'accouplement DIN 11851	6K
<b>Bride</b>	
Bride EN 1092, PN 16, forme B, dimensions face-à-face FAF EN 558 série 1, ISO 5752, série de base 1, dimensions uniquement pour forme de corps D	8
Bride JIS B2220, 10K, RF, dimensions face-à-face FAF EN 558 série 1, ISO 5752, série de base 1, dimensions uniquement pour forme de corps D	34
Bride ANSI Class 150 RF, dimensions face-à-face FAF MSS SP-88, dimensions uniquement pour forme de corps D	38
Bride ANSI Class 125/150 RF, dimensions face-à-face FAF EN 558 série 1, ISO 5752, série de base 1, dimensions uniquement pour forme de corps D	39
<b>Clamp</b>	
Clamp ASME BPE, dimensions face-à-face FAF ASME BPE, dimensions uniquement pour forme de corps D	80
Clamp DIN 32676 série B, dimensions face-à-face FAF EN 558 série 7, dimensions uniquement pour forme de corps D	82
Clamp ASME BPE, pour tube ASME BPE, dimensions face-à-face FAF EN 558 série 7, dimensions uniquement pour forme de corps D	88
Clamp DIN 32676 série A, dimensions face-à-face FAF selon EN 558 série 7, dimensions uniquement pour forme de corps D	8A
Clamp ISO 2852 pour tube ISO 2037, clamp SMS 3017 pour tube SMS 3008 dimensions face-à-face FAF EN 558 série 7, dimensions uniquement pour forme de corps D	8E
Clamp DIN 32676 série C, dimensions face-à-face FAF ASME BPE, dimensions uniquement pour forme de corps D	8P
Clamp DIN 32676 série C, dimensions face-à-face FAF EN 558 série 7, dimensions uniquement pour forme de corps D	8T

5 Matériau du corps de vanne	Code
<b>Fonte sphéroïdale</b>	
EN-GJS-400-18-LT (GGG 40.3), revêtu PFA	17
EN-GJS-400-18-LT (GGG 40.3), revêtu PP	18
EN-GJS-400-18-LT (GGG 40.3), revêtu ébonite	83
EN-GJS-400-18-LT (GGG 40.3)	90

## Données pour la commande

5 Matériau du corps de vanne	Code
Inox de fonderie	
1.4408, inox de fonderie	37
1.4408, revêtu PFA	39
1.4435, inox de fonderie	C3
Inox forgé	
1.4435 (F316L), corps forgé	40
1.4435 (BN2), corps forgé, $\Delta Fe < 0,5 \%$	42
1.4539, corps forgé	F4
Laiton	
CW614N, CW617N (laiton)	12

6 Matériau de la membrane	Code
Élastomère	
NBR	2
EPDM	3A
FKM	4
FKM	4A
CR	8
EPDM	13
EPDM	17
EPDM	19
EPDM	28
EPDM	29
PTFE	
PTFE/EPDM une pièce	54
PTFE/EPDM deux pièces	5M
<b>Remarque :</b> La membrane PTFE/EPDM (code 5M) est disponible à partir de la taille de membrane 25.	

7 Tension/Fréquence	Code
24 V DC	C1

8 Module de régulation	Code
Actionneur Tout ou Rien (economy)	A0
Actionneur Tout ou Rien (economy) module d'alimentation électrique de secours (NF)	A1
Actionneur Tout ou Rien (economy) module d'alimentation électrique de secours (NO)	A2
Commande Ouvert/Fermé avec indicateur électrique de position GEMÜ 1235 monté	Y0
Commande Ouvert/Fermé avec indicateur électrique de position GEMÜ 1235 monté module d'alimentation électrique de secours (NF)	Y1
Commande Ouvert/Fermé avec indicateur électrique de position GEMÜ 1235 monté module d'alimentation électrique de secours (NO)	Y2
Commande Ouvert/Fermé avec indicateur électrique de position GEMÜ 1215 monté	Z0
Commande Ouvert/Fermé avec indicateur électrique de position GEMÜ 1215 monté module d'alimentation électrique de secours (NF)	Z1
Commande Ouvert/Fermé avec indicateur électrique de position GEMÜ 1215 monté module d'alimentation électrique de secours (NO)	Z2

9 Surface	Code
Ra $\leq 6,3 \mu\text{m}$ (250 $\mu\text{in.}$ ) pour surfaces en contact avec le fluide, intérieur poli mécaniquement	1500
Ra $\leq 0,8 \mu\text{m}$ (30 $\mu\text{in.}$ ) pour surfaces en contact avec le fluide, conformément à DIN 11866 H3, intérieur poli mécaniquement	1502
Ra $\leq 0,8 \mu\text{m}$ (30 $\mu\text{in.}$ ) pour surfaces en contact avec le fluide, conformément à DIN 11866 HE3, électropoli intérieur et extérieur	1503
Ra $\leq 0,6 \mu\text{m}$ (25 $\mu\text{in.}$ ) pour surfaces en contact avec le fluide, intérieur poli mécaniquement	1507
Ra $\leq 0,6 \mu\text{m}$ (25 $\mu\text{in.}$ ) pour surfaces en contact avec le fluide, électropoli intérieur et extérieur	1508
Ra $\leq 0,4 \mu\text{m}$ (15 $\mu\text{in.}$ ) pour surfaces en contact avec le fluide, selon DIN 11866 H4, intérieur poli mécaniquement	1536
Ra $\leq 0,4 \mu\text{m}$ (15 $\mu\text{in.}$ ) pour surfaces en contact avec le fluide, selon DIN 11866 HE4, électropoli intérieur et extérieur	1537
Ra $\leq 0,25 \mu\text{m}$ (10 $\mu\text{in.}$ ) pour surfaces en contact avec le fluide *), selon DIN 11866 HE5, électropoli intérieur et extérieur, *) en cas de $\emptyset$ intérieur de la tuyauterie < 6 mm, dans l'embout Ra $\leq 0,38 \mu\text{m}$	1516
Ra $\leq 0,25 \mu\text{m}$ (10 $\mu\text{in.}$ ) pour surfaces en contact avec le fluide *), selon DIN 11866 H5, intérieur poli mécaniquement, *) en cas de $\emptyset$ intérieur de la tuyauterie < 6 mm, dans l'embout Ra $\leq 0,38 \mu\text{m}$	1527
Ra max. 0,51 $\mu\text{m}$ (20 $\mu\text{in.}$ ) pour surfaces en contact avec le fluide, conformément à ASME BPE SF1, intérieur poli mécaniquement	SF1
Ra max. 0,64 $\mu\text{m}$ (25 $\mu\text{in.}$ ) pour surfaces en contact avec le fluide, conformément à ASME BPE SF2, intérieur poli mécaniquement	SF2
Ra max. 0,76 $\mu\text{m}$ (30 $\mu\text{in.}$ ) pour surfaces en contact avec le fluide, conformément à ASME BPE SF3, intérieur poli mécaniquement	SF3
Ra max. 0,38 $\mu\text{m}$ (15 $\mu\text{in.}$ ) pour surfaces en contact avec le fluide, selon ASME BPE SF4, électropoli intérieur et extérieur	SF4
Ra max. 0,51 $\mu\text{m}$ (20 $\mu\text{in.}$ ) pour surfaces en contact avec le fluide, conformément à ASME BPE SF5, électropoli intérieur et extérieur	SF5
Ra max. 0,64 $\mu\text{m}$ (25 $\mu\text{in.}$ ) pour surfaces en contact avec le fluide, conformément à ASME BPE SF6, électropoli intérieur et extérieur	SF6

10 Type d'actionneur	Code
Taille d'actionneur 1 Taille de membrane 8 avec rehausse	B1
Taille d'actionneur 1 taille de membrane 10	1C
Taille d'actionneur 1 taille de membrane 25	1F
Taille d'actionneur 3 taille de membrane 40	3H

10 Type d'actionneur	Code
Taille d'actionneur 3 Taille de membrane 50 avec rehausse	K3
11 Version spéciale	Code
Sans	
Certification BELGAQUA	B
12 CONEXO	Code
Sans	
Puce RFID intégrée pour l'identification électronique et la traçabilité	C

### Exemple de référence

Option de commande	Code	Description
1 Type	629	Vanne à membrane, à commande électrique, vanne à membrane inox
2 DN	40	DN 40
3 Forme du corps	D	Corps de vanne 2 voies
4 Type de raccordement	60	Embout ISO 1127 / DIN EN 10357 série C (édition 2014) / DIN 11866 série B
5 Matériau du corps de vanne	40	1.4435 (F316L), corps forgé
6 Matériau de la membrane	5M	PTFE/EPDM deux pièces
7 Tension/Fréquence	C1	24 V DC
8 Module de régulation	A0	Actionneur Tout ou Rien (economy)
9 Surface	1503	Ra ≤ 0,8 µm (30 µin.) pour surfaces en contact avec le fluide, conformément à DIN 11866 HE3, électropoli intérieur et extérieur
10 Type d'actionneur	3H	Taille d'actionneur 3 taille de membrane 40
11 CONEXO		Sans

## Données techniques

### Fluide

**Fluide de service :** Convient pour les fluides neutres ou agressifs, sous la forme liquide ou gazeuse respectant les propriétés physiques et chimiques des matériaux du corps et de la membrane.  
La vanne est étanche quel que soit le sens du débit jusqu'à la pleine pression de service (pressions données en bars relatifs).

### Température

**Température du fluide :** -10 – 80 °C

**Température ambiante :** -10 – 50 °C

En cas d'utilisation du module d'alimentation de secours (module de régulation code A1, A2, Z1, Z2), la température ambiante maximale est réduite à 40 °C.

**Température de stockage :** 0 – 40 °C

### Pression

**Pression de service :** 0 – 6 bar

**Taux de pression :** PN 16

**Taux de fuite :** Taux de fuite A selon P11/P12 EN 12266-1

**Valeurs du Kv :**

MG	DN	Code raccordement								
		0	16	17	18	37	59	60	1	31
8	4	0,5	-	-	-	-	-	-	-	-
	6	-	-	1,1	-	-	-	1,2	-	-
	8	-	-	1,3	-	-	0,6	2,2	1,4	-
	10	-	2,1	2,1	2,1	-	1,3	-	-	-
	15	-	-	-	-	-	2,0	-	-	-
10	10	-	2,4	2,4	2,4	-	2,2	3,3	-	-
	12	-	-	-	-	-	-	-	3,2	-
	15	3,3	3,8	3,8	3,8	-	2,2	4,0	3,4	-
	20	-	-	-	-	-	3,8	-	-	-
25	15	4,1	4,7	4,7	4,7	-	-	7,4	6,5	6,5
	20	6,3	7,0	7,0	7,0	-	4,4	13,2	10,0	10,0
	25	13,9	15,0	15,0	15,0	12,6	12,2	16,2	14,0	14,0
40	32	25,3	27,0	27,0	27,0	26,2	-	30,0	26,0	26,0
	40	29,3	30,9	30,9	30,9	30,2	29,5	32,8	33,0	33,0
50	50	46,5	48,4	48,4	48,4	51,7	50,6	55,2	60,0	60,0
	65	-	-	-	-	62,2	61,8	-	-	-

MG = taille de membrane

Valeurs de Kv en m<sup>3</sup>/h

Valeurs de Kv déterminées selon la norme DIN EN 60534, pression d'entrée 5 bars, Δp 1 bar, corps de vanne inox et membrane en élastomère souple. Les valeurs de Kv peuvent différer selon les configurations du produit (p. ex. autres matériaux de membrane ou de corps). De manière générale, toutes les membranes sont soumises à l'influence de la pression, de la température, du process et des couples de serrage. C'est pourquoi ces valeurs de Kv peuvent dépasser les limites de tolérance de la norme.

La courbe de valeur Kv (valeur Kv en fonction de la course de la vanne) peut varier en fonction du matériau de la membrane et de la durée d'utilisation.

## Valeurs du Kv :

MG	DN	Corps de fonte sans revêtement		Revêtement en caoutchouc	Revêtement plastique
		Corps fileté	Corps à brides		
		Code matériau 90		Code matériau 83	Code matériau 17, 18, 39
25	15	8,0	10,0	5,0	6,0
	20	11,5	14,0	9,0	11,0
	25	11,5	17,0	13,0	15,0
40	32	28,0	36,0	23,0	29,0
	40	28,0	40,0	26,0	32,0
50	50	60,0	68,0	47,0	64,0
	65	-	68,0	47,0	64,0

MG = taille de membrane, valeurs du Kv en m<sup>3</sup>/h

Valeurs de Kv déterminées selon la norme DIN EN 60534, pression d'entrée 5 bars, Δp 1 bar, avec raccord bride EN 1092 encombrement EN 558 série 1 (ou orifice taraudé DIN ISO 228 pour matériau du corps GGG40.3) et membrane en élastomère souple. Les valeurs de Kv peuvent différer selon les configurations du produit (p. ex. autres matériaux de membrane ou de corps). De manière générale, toutes les membranes sont soumises à l'influence de la pression, de la température, du process et des couples de serrage. C'est pourquoi ces valeurs du Kv peuvent dépasser les limites de tolérance de la norme.

La courbe de valeur Kv (valeur Kv en fonction de la course de la vanne) peut varier en fonction du matériau de la membrane et de la durée d'utilisation.

## Conformité du produit

**Directive Machines :** 2006/42/UE

**Directive des Équipements Sous Pression :** 2014/68/UE

**Denrées alimentaires :** Règlement (CE) n° 1935/2004\*  
Règlement (CE) n° 10/2011\*  
FDA\*  
USP\* Class VI

**Directive CEM :** 2014/30/UE

**Eau potable :** Belgaqua\*  
\* selon la version et/ou les paramètres de fonctionnement

**Directive RoHS (restriction d'utilisation des substances dangereuses) :** 2011/65/UE

**Données mécaniques**

**Protection :** IP 65 selon EN 60529

**Vitesse de positionnement :** max. 3 mm/s

**Sens du débit :** Quelconque

**Position de montage :** Quelconque

Respecter l'angle de rotation pour un montage avec vidangeabilité optimisée.  
Voir document séparé « Information technique angle de rotation ».

**Poids :**

**Actionneur**

Type d'actionneur B1	1,0 kg
Type d'actionneur 1C	0,8 kg
Type d'actionneur 1F	0,94 kg
Type d'actionneur 3H	1,4 kg
Type d'actionneur K3	2,8 kg

**Corps**

Code raccordement		0, 16, 17, 18, 35, 36, 37, 55, 59, 60, 63, 64, 65	1	1	1, 31	31	6, 6K	8, 38, 39	80, 82, 88, 8A, 8E, 8P, 8T
Corps de vanne		Embout	Orifice taraudé				Embout fileté	Bride	Clamp
Code matériau			12	37	90	37			
Taille de membrane	DN								
<b>8</b>	<b>4</b>	0,09	-	-	-	-	-	-	-
	<b>6</b>	0,09	-	-	-	-	-	-	-
	<b>8</b>	0,09	-	0,09	-	-	-	-	0,15
	<b>10</b>	0,09	-	-	-	-	0,21	-	0,18
	<b>15</b>	0,09	-	-	-	-	-	-	0,18
<b>10</b>	<b>10</b>	0,30	-	-	-	-	0,33	-	0,30
	<b>12</b>	-	0,17	0,17	-	-	-	-	-
	<b>15</b>	0,30	0,26	0,26	-	-	0,35	-	0,43
	<b>20</b>	-	-	-	-	-	-	-	0,43
<b>25</b>	<b>15</b>	0,62	-	0,32	0,50	0,32	0,71	1,50	0,75
	<b>20</b>	0,58	-	0,34	0,60	0,34	0,78	2,20	0,71
	<b>25</b>	0,55	-	0,39	0,90	0,39	0,79	2,80	0,63
<b>40</b>	<b>32</b>	1,45	-	0,88	1,40	0,88	1,66	3,40	1,62
	<b>40</b>	1,32	-	0,93	1,90	0,93	1,62	4,50	1,50
<b>50</b>	<b>50</b>	2,25	-	1,56	2,70	1,56	2,70	6,30	2,50
	<b>65</b>	2,20	-	-	-	-	-	10,30	2,30

MG = taille de membrane, poids en kg

**Conditions environnementales mécaniques :** Classe 4M8 selon EN 60721-3-4:1998

**Vibration :** 5g selon CEI 60068-2-6, test Fc

**Chocs :** 25g selon CEI 60068-2-27, test Ea

### **Temps de marche et durée de vie de l'actionneur**

**Durée de vie :** Classe A selon EN 15714-2  
Au moins 100.000 cycles de commutation à température ambiante et temps de marche admissible.

**Temps de marche :** max. 30 % de la durée de fonctionnement

### **Données électriques**

**Tension d'alimentation :** 24 V DC  
Tolérance  $\pm 10\%$

**Temps de manœuvre :** MG 10: 2,5 s  
MG 20: 3,5 s  
MG 25: 4,0 s  
MG 40: 4,5 s  
MG 50: 7,0 s

**Courant de fermeture étanche / courant nominal :** MG 10: 0,5 A  
MG 20: 1,4 A  
MG 25: 1,3 A  
MG 40: 2,3 A  
MG 50: 2,3 A

**Courant de démarrage / courant maximal :** MG 10: ca. 2,4 A  
MG 20: ca. 2,4 A  
MG 25: ca. 2,4 A  
MG 40: ca. 4,5 A  
MG 50: ca. 4,5 A

**Courant consommé en veille :** env. 10 mA

### **Signaux d'entrée digitaux**

**Tension d'entrée :** max. 30 V DC  
 $\geq 56 \text{ k}\Omega$

**Niveau High :**  $\geq 18 \text{ V DC}$

**Niveau Low :**  $\leq 5 \text{ V DC}$

**Durée de commande minimum :** 600 ms

**Courant d'entrée :**  $< 0,6 \text{ mA}$

### **Module d'alimentation électrique de secours**

**Courant de charge :** MG 10, MG 20, MG 25: max. 0,16 A  
MG 40: 0,32 A  
MG 50: non disponible

## Données techniques

---

**Durée de charge :** environ 13 min.

**Durée de vie :** Valeur indicative à une température ambiante de 25 °C, env. 3 ans



## Connexion électrique

### Position des connecteurs

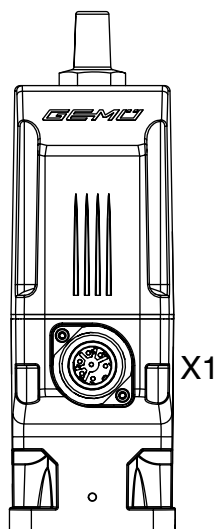

## Connexion électrique

### Connexion X1

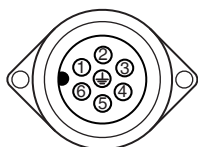

Connecteur mâle 7 pôles Sté. Binder, type 693

Broche	Nom du signal
1	24 V tension d'alimentation
2	Masse
3	Entrée digitale OUVERTE
4	Entrée digitale FERMÉE
5	n.c.
6	n.c.
7	n.c.

**Direction préférentielle en présence des deux entrées digitales pour la version de l'appareil 00 (voir notice d'utilisation – plaque signalétique)**

Option de commande module de régulation	Direction préférentielle
A0, Y0, Z0	Ouvert
A1, Y1, Z1	Fermé
A2, Y1, Z2	Ouvert

**Direction préférentielle en présence des deux entrées digitales pour la version de l'appareil 01 (voir notice d'utilisation – plaque signalétique)**

Option de commande module de régulation	Direction préférentielle
A0, Y0, Z0	Ouvert

## Dimensions

Direction préférentielle en présence des deux entrées digitales pour la version de l'appareil 01 (voir notice d'utilisation – plaque signalétique)

A1, Y1, Z1	Ouvert
A2, Y2, Z2	Fermé

## Dimensions

### Dimensions de l'actionneur

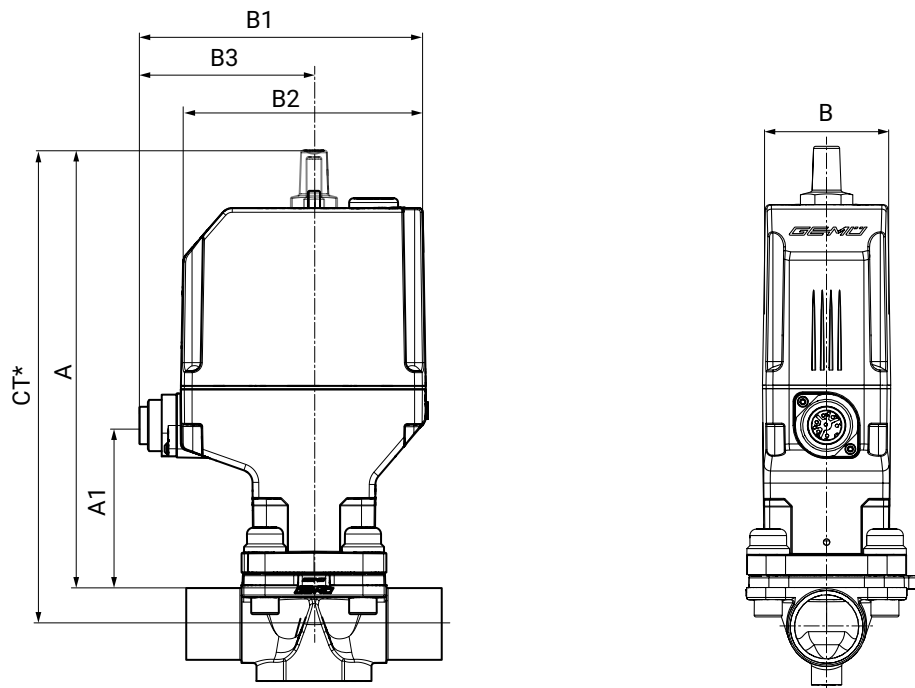

Taille de membrane	A	A1	B	B1	B2	B3
8	211,0	82,0	59,5	134,5	115,0	82,0
10	192,0	63,0	59,5	134,5	115,0	82,0
25	204,0	75,0	59,5	134,5	115,0	82,0
40	228,0	91,0	80,0	167,0	147,5	94,5

Dimensions en mm

MG = taille de membrane

\* CT = A + H1 (voir dimensions du corps)

## Dimensions de l'actionneur avec rehausse

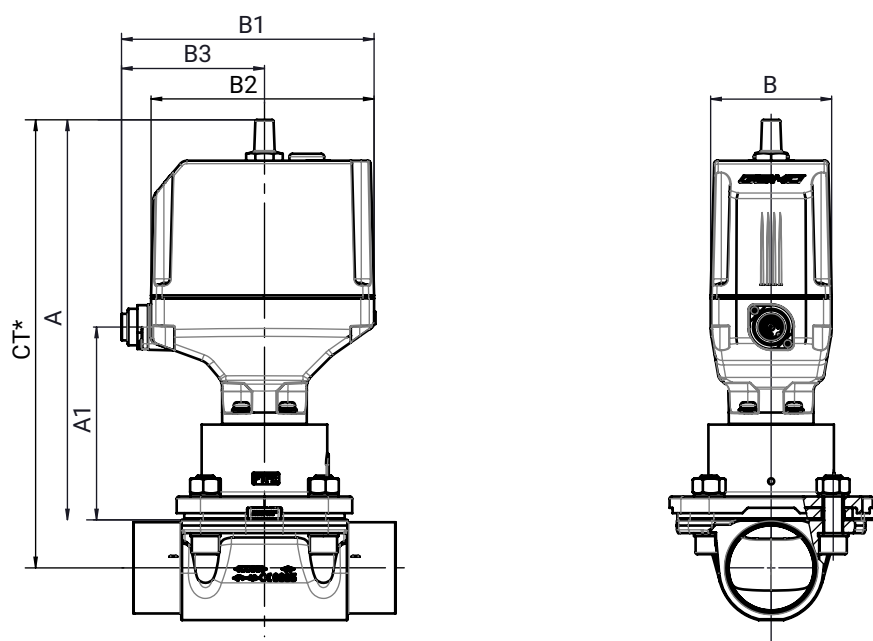

Taille de membrane	A	A1	B	B1	B2	B3
<b>50</b>	265,0	128,0	80,0	167,0	147,5	94,5

Dimensions en mm

MG = taille de membrane

\* CT = A + H1 (voir dimensions du corps)

Taille de membrane 50 avec rehausse métallique

**Dimensions de l'actionneur avec indicateur électrique de position GEMÜ 1215**

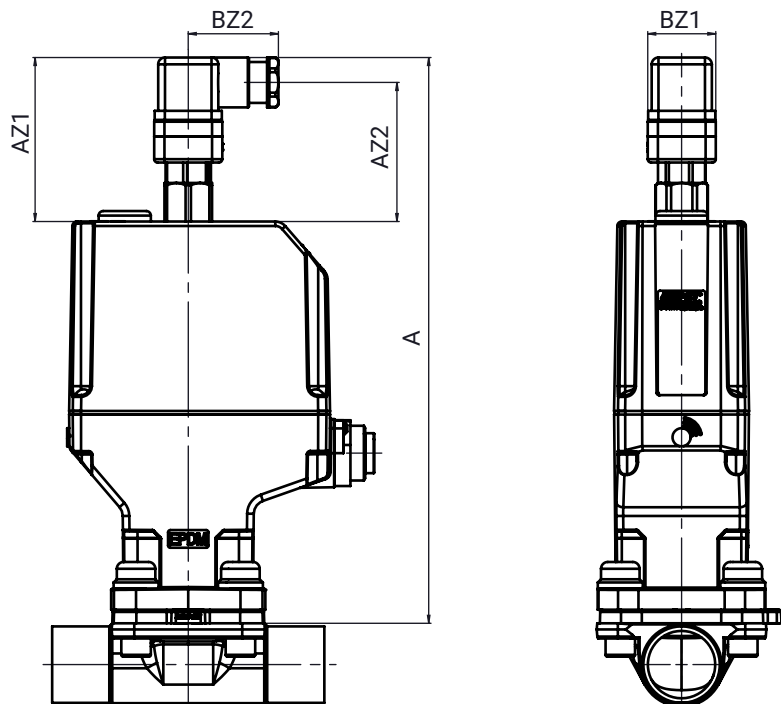

Taille de membrane	A	AZ1	AZ2	BZ1	BZ2
<b>8</b>	256,0	72,0	61,0	30,0	40,0
<b>10</b>	237,0	72,0	61,0	30,0	40,0
<b>25</b>	249,0	72,0	61,0	30,0	40,0
<b>40</b>	273,0	72,0	61,0	30,0	40,0
<b>50</b>	310,0	72,0	61,0	30,0	40,0

Dimensions en mm

MG = taille de membrane

Taille de membrane 50 avec rehausse métallique

## Dimensions de l'actionneur avec indicateur électrique de position GEMÜ 1235

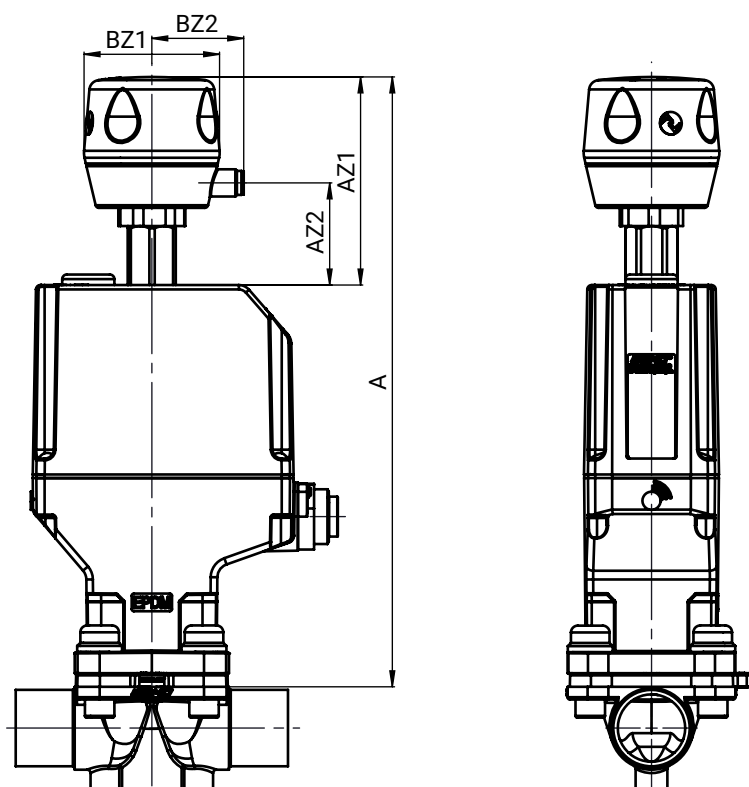

Taille de membrane	A	AZ1	AZ2	øBZ1	BZ2
8	276,0	92,0	45,0	60,0	40,5
10	257,0	92,0	45,0	60,0	40,5
25	269,0	92,0	45,0	60,0	40,5
40	293,0	92,0	45,0	60,0	40,5
50	330,0	92,0	45,0	60,0	40,5

Dimensions en mm

MG = taille de membrane

Taille de membrane 50 avec rehausse métallique

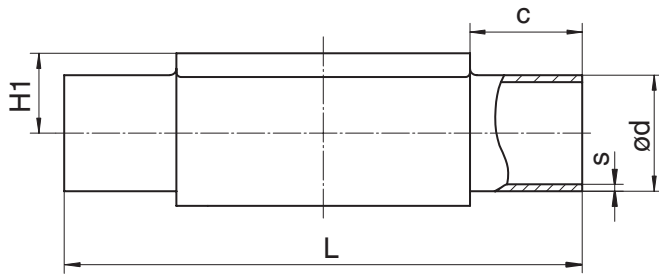
**Dimensions du corps****Embout DIN/EN ISO (code 0, 16, 17, 18, 60)****Type de raccordement embout DIN/EN/ISO (code 0, 16, 17, 18, 60)<sup>1)</sup>, inox forgé (code 40, 42, F4)<sup>2)</sup>**

MG	DN	NPS	c (min)	ød					H1	L	s				
				Type de raccordement							Type de raccordement				
				0	16	17	18	60			0	16	17	18	60
8	4	-	20,0	6,0	-	-	-	-	8,5	72,0	1,0	-	-	-	-
	6	-	20,0	-	-	8,0	-	10,2	8,5	72,0	-	-	1,0	-	1,6
	8	1/4"	20,0	-	-	10,0	-	13,5	8,5	72,0	-	-	1,0	-	1,6
	10	3/8"	20,0	-	12,0	13,0	14,0	-	8,5	72,0	-	1,0	1,5	2,0	-
10	10	3/8"	25,0	-	12,0	13,0	14,0	17,2	12,5	108,0	-	1,0	1,5	2,0	1,6
	15	1/2"	25,0	18,0	18,0	19,0	20,0	21,3	12,5	108,0	1,5	1,0	1,5	2,0	1,6
25	15	1/2"	25,0	18,0	18,0	19,0	20,0	21,3	19,0	120,0	1,5	1,0	1,5	2,0	1,6
	20	3/4"	25,0	22,0	22,0	23,0	24,0	26,9	19,0	120,0	1,5	1,0	1,5	2,0	1,6
	25	1"	25,0	28,0	28,0	29,0	30,0	33,7	19,0	120,0	1,5	1,0	1,5	2,0	2,0
40	32	1 1/4"	25,0	34,0	34,0	35,0	36,0	42,4	26,0	153,0	1,5	1,0	1,5	2,0	2,0
	40	1 1/2"	30,5	40,0	40,0	41,0	42,0	48,3	26,0	153,0	1,5	1,0	1,5	2,0	2,0
50	50	2"	30,0	52,0	52,0	53,0	54,0	60,3	32,0	173,0	1,5	1,0	1,5	2,0	2,0

Dimensions en mm

MG = taille de membrane

**1) Type de raccordement**

Code 0 : Embout DIN

Code 16 : Embout DIN EN 10357 série B (édition 2014, auparavant DIN 11850 série 1)

Code 17 : Embout EN 10357 série A / DIN 11866 série A auparavant DIN 11850 série 2

Code 18 : Embout DIN 11850 série 3

Code 60 : Embout ISO 1127 / DIN EN 10357 série C (édition 2014) / DIN 11866 série B

**2) Matériau du corps de vanne**

Code 40 : 1.4435 (F316L), corps forgé

Code 42 : 1.4435 (BN2), corps forgé, Δ Fe &lt; 0,5 %

Code F4 : 1.4539, corps forgé

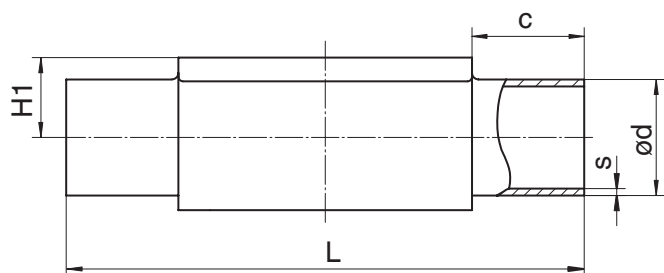
Type de raccordement embout DIN/EN/ISO (code 0, 17, 60)<sup>1)</sup>, inox de fonderie (code C3)<sup>2)</sup>

MG	DN	NPS	c (min)	ød			H1	L	s		
				Type de raccordement					Type de raccordement		
				0	17	60			0	17	60
8	4	-	20,0	6,0	-	-	8,5	72,0	1,0	-	-
	6	-	20,0	-	8,0	-	8,5	72,0	-	1,0	-
	8	1/4"	20,0	-	10,0	13,5	8,5	72,0	-	1,0	1,6
	10	3/8"	20,0	-	13,0	-	8,5	72,0	-	1,5	-
10	10	3/8"	25,0	-	13,0	17,2	12,5	108,0	-	1,5	1,6
	15	1/2"	25,0	-	19,0	21,3	12,5	108,0	-	1,5	1,6
25	15	1/2"	25,0	-	19,0	21,3	13,0	120,0	-	1,5	1,6
	20	3/4"	25,0	-	23,0	26,9	16,0	120,0	-	1,5	1,6
	25	1"	25,0	-	29,0	33,7	19,0	120,0	-	1,5	2,0
40	32	1 1/4"	25,0	-	35,0	42,4	24,0	153,0	-	1,5	2,0
	40	1 1/2"	30,5	-	41,0	48,3	26,0	153,0	-	1,5	2,0
50	50	2"	30,0	-	53,0	60,3	32,0	173,0	-	1,5	2,0

Dimensions en mm

MG = taille de membrane

## 1) Type de raccordement

Code 0 : Embout DIN

Code 17 : Embout EN 10357 série A / DIN 11866 série A auparavant DIN 11850 série 2

Code 60 : Embout ISO 1127 / DIN EN 10357 série C (édition 2014) / DIN 11866 série B

## 2) Matériau du corps de vanne

Code C3 : 1.4435, inox de fonderie

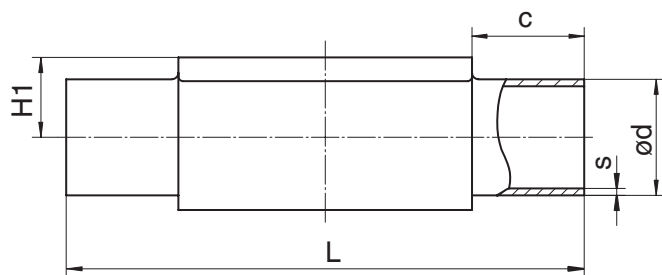
**Embout ASME/BS (code 55, 59, 63, 64, 65)****Type de raccordement embout ASME/BS (code 55, 59, 63, 64, 65)<sup>1)</sup>, inox forgé (code 40, 42, F4)<sup>2)</sup>**

MG	DN	NPS	c (min)	ød					H1	L	s				
				Type de raccordement							Type de raccordement				
				55	59	63	64	65			55	59	63	64	65
8	6	-	20,0	-	-	10,3	-	10,3	8,5	72,0	-	-	1,24	-	1,73
	8	1/4"	20,0	6,35	6,35	13,7	-	13,7	8,5	72,0	1,2	0,89	1,65	-	2,24
	10	3/8"	20,0	9,53	9,53	-	-	-	8,5	72,0	1,2	0,89	-	-	-
	15	1/2"	20,0	12,70	12,70	-	-	-	8,5	72,0	1,2	1,65	-	-	-
10	10	3/8"	25,0	9,53	9,53	17,1	-	17,1	12,5	108,0	1,2	0,89	1,65	-	2,31
	15	1/2"	25,0	12,70	12,70	21,3	21,3	21,3	12,5	108,0	1,2	1,65	2,11	1,65	2,77
	20	3/4"	25,0	19,05	19,05	-	-	-	12,5	108,0	1,2	1,65	-	-	-
25	15	1/2"	25,0	-	-	21,3	21,3	21,3	19,0	120,0	-	-	2,11	1,65	2,77
	20	3/4"	25,0	19,05	19,05	26,7	26,7	26,7	19,0	120,0	1,2	1,65	2,11	1,65	2,87
	25	1"	25,0	-	25,40	33,4	33,4	33,4	19,0	120,0	-	1,65	2,77	1,65	3,38
40	32	1 1/4"	25,0	-	-	42,2	42,2	42,2	26,0	153,0	-	-	2,77	1,65	3,56
	40	1 1/2"	30,5	-	38,10	48,3	48,3	48,3	26,0	153,0	-	1,65	2,77	1,65	3,68
50	50	2"	30,0	-	50,80	60,3	60,3	60,3	32,0	173,0	-	1,65	2,77	1,65	3,91
	65	2 1/2"	30,0	-	63,50	-	-	-	34,0	173,0	-	1,65	-	-	-

**Type de raccordement embout ASME BPE (code 59)<sup>1)</sup>, inox de fonderie (code C3)<sup>2)</sup>**

MG	DN	NPS	c (min)	ød	H1	L	s
8	8	1/4"	20,0	6,35	8,5	72,0	0,89
	10	3/8"	20,0	9,53	8,5	72,0	0,89
	15	1/2"	20,0	12,70	8,5	72,0	1,65
10	20	3/4"	25,0	19,05	12,5	108,0	1,65
25	20	3/4"	25,0	19,05	16,0	120,0	1,65
	25	1"	25,0	25,40	19,0	120,0	1,65
40	40	1 1/2"	30,5	38,10	26,0	153,0	1,65
50	50	2"	30,0	50,80	32,0	173,0	1,65

Dimensions en mm

MG = taille de membrane

**1) Type de raccordement**

Code 55 : Embout BS 4825, partie 1

Code 59 : Embout ASME BPE / DIN EN 10357 série C (à partir de l'édition 2022) / DIN 11866 série C

Code 63 : Embout ANSI/ASME B36.19M Schedule 10s

Code 64 : Embout ANSI/ASME B36.19M Schedule 5s

Code 65 : Embout ANSI/ASME B36.19M Schedule 40s

**2) Matériau du corps de vanne**

Code 40 : 1.4435 (F316L), corps forgé

Code 42 : 1.4435 (BN2), corps forgé, Δ Fe &lt; 0,5 %

Code C3 : 1.4435, inox de fonderie

Code F4 : 1.4539, corps forgé

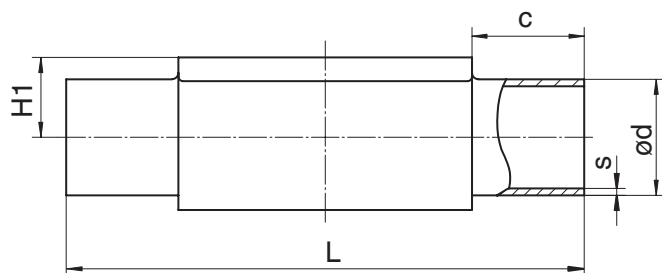

**Embout JIS/SMS (code 35, 36, 37)****Type de raccordement embout JIS/SMS (code 35, 36, 37)<sup>1)</sup>, inox forgé (code 40, 42, F4)<sup>2)</sup>**

MG	DN	NPS	c (min)	ød			H1	L	s		
				Type de raccordement					Type de raccordement		
				35	36	37			35	36	37
8	6	-	20,0	-	10,5	-	8,5	72,0	-	1,20	-
	8	1/4"	20,0	-	13,8	-	8,5	72,0	-	1,65	-
10	10	3/8"	25,0	-	17,3	-	12,5	108,0	-	1,65	-
	15	1/2"	25,0	-	21,7	-	12,5	108,0	-	2,10	-
25	15	1/2"	25,0	-	21,7	-	19,0	120,0	-	2,10	-
	20	3/4"	25,0	-	27,2	-	19,0	120,0	-	2,10	-
	25	1"	25,0	25,4	34,0	25,0	19,0	120,0	1,2	2,80	1,2
40	32	1 1/4"	25,0	31,8	42,7	33,7	26,0	153,0	1,2	2,80	1,2
	40	1 1/2"	30,5	38,1	48,6	38,0	26,0	153,0	1,2	2,80	1,2
50	50	2"	30,0	50,8	60,5	51,0	32,0	173,0	1,5	2,80	1,2
	65	2 1/2"	30,0	63,5	-	63,5	34,0	173,0	2,0	-	1,6

**Type de raccordement embout SMS (code 37)<sup>1)</sup>, inox de fonderie (code C3)<sup>2)</sup>**

MG	DN	NPS	c (min)	ød	H1	L	s
25	25	1"	25,0	25,0	19,0	120,0	1,2
40	40	1 1/2"	30,5	38,0	26,0	153,0	1,2
50	50	2"	30,0	51,0	32,0	173,0	1,2

Dimensions en mm

MG = taille de membrane

**1) Type de raccordement**

Code 35 : Embout JIS-G 3447

Code 36 : Embout JIS-G 3459 Schedule 10s

Code 37 : Embout SMS 3008

**2) Matériau du corps de vanne**

Code 40 : 1.4435 (F316L), corps forgé

Code 42 : 1.4435 (BN2), corps forgé, Δ Fe &lt; 0,5 %

Code C3 : 1.4435, inox de fonderie

Code F4 : 1.4539, corps forgé

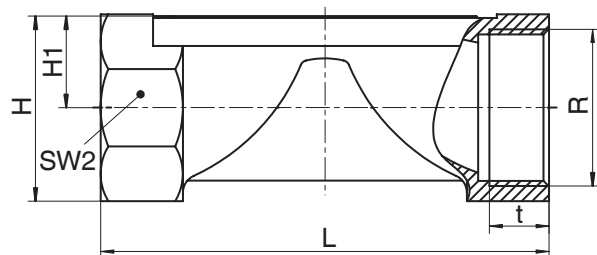
**Orifice taraudé DIN (code 1)****Type de raccordement orifice taraudé (code 1)<sup>1)</sup>, laiton (code 12)<sup>2)</sup>**

MG	DN	NPS	H	H1	L	n	R	SW 2	t
10	12	3/8"	23,0	11,0	55,0	2	G 3/8	22	13,0
	15	1/2"	29,0	14,0	75,0	2	G 1/2	25	15,0

**Type de raccordement orifice taraudé (code 1)<sup>1)</sup>, inox de fonderie (code 37)<sup>2)</sup>**

MG	DN	NPS	H	H1	L	n	R	SW 2	t
8	8	1/4"	19,0	9,0	72,0	6	G 1/4	18	11,0
10	12	3/8"	25,0	13,0	55,0	2	G 3/8	22	12,0
	15	1/2"	30,0	15,0	68,0	2	G 1/2	27	15,0
25	15	1/2"	28,3	14,8	85,0	6	G 1/2	27	15,0
	20	3/4"	33,3	17,3	85,0	6	G 3/4	32	16,0
	25	1"	42,3	21,8	110,0	6	G 1	41	13,0
40	32	1 1/4"	51,3	26,3	120,0	8	G 1 1/4	50	20,0
	40	1 1/2"	56,3	28,8	140,0	8	G 1 1/2	55	18,0
50	50	2"	71,3	36,3	165,0	8	G 2	70	26,0

**Type de raccordement orifice taraudé (code 1)<sup>1)</sup>, fonte sphéroïdale (code 90)<sup>2)</sup>**

MG	DN	NPS	H	H1	L	n	R	SW 2	t
25	15	1/2"	32,7	16,7	85,0	6	G 1/2	32	15,0
	20	3/4"	42,0	21,5	85,0	6	G 3/4	41	16,3
	25	1"	46,7	23,7	110,0	6	G 1	46	19,1
40	32	1 1/4"	56,0	28,5	120,0	6	G 1 1/4	55	21,4
	40	1 1/2"	66,0	33,5	140,0	6	G 1 1/2	65	21,4
50	50	2"	76,0	38,5	165,0	6	G 2	75	25,7

Dimensions en mm

MG = taille de membrane

n = nombre de pans pour clé de serrage

**1) Type de raccordement**

Code 1 : Orifice taraudé DIN ISO 228

**2) Matériau du corps de vanne**

Code 12 : CW614N, CW617N (laiton)

Code 37 : 1.4408, inox de fonderie

Code 90 : EN-GJS-400-18-LT (GGG 40.3)

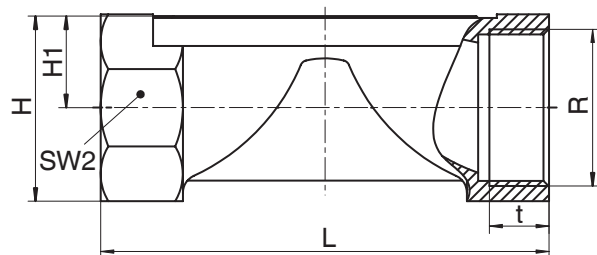
**Orifice taraudé NPT (code 31)****Type de raccordement orifice taraudé NPT (code 31)<sup>1)</sup>, inox de fonderie (code 37)<sup>2)</sup>**

MG	DN	NPS	H	H1	L	n	R	SW 2	t
25	15	1/2"	28,3	14,8	85,0	6	NPT 1/2	27	14,0
	20	3/4"	33,3	17,3	85,0	6	NPT 3/4	32	14,0
	25	1"	42,3	21,8	110,0	6	NPT 1	41	17,0
40	32	1 1/4"	51,3	26,3	120,0	8	NPT 1 1/4	50	17,0
	40	1 1/2"	56,3	28,8	140,0	8	NPT 1 1/2	55	17,0
50	50	2"	71,3	36,3	165,0	8	NPT 2	70	18,0

**Type de raccordement orifice taraudé NPT (code 31)<sup>1)</sup>, fonte sphéroïdale (code 90)<sup>2)</sup>**

MG	DN	NPS	H	H1	L	n	R	SW 2	t
25	15	1/2"	32,7	16,7	85,0	6	NPT 1/2	32	13,6
	20	3/4"	42,0	21,5	85,0	6	NPT 3/4	41	14,1
	25	1"	46,7	23,7	110,0	6	NPT 1	46	16,8
40	32	1 1/4"	56,0	28,5	120,0	6	NPT 1 1/4	55	17,3
	40	1 1/2"	66,0	33,5	140,0	6	NPT 1 1/2	65	17,3
50	50	2"	76,0	38,5	165,0	6	NPT 2	75	17,7

Dimensions en mm

MG = taille de membrane

n = nombre de pans pour clé de serrage

**1) Type de raccordement**

Code 31 : Taraudage NPT

**2) Matériau du corps de vanne**

Code 37 : 1.4408, inox de fonderie

Code 90 : EN-GJS-400-18-LT (GGG 40.3)

**Embout fileté DIN (code 6)**

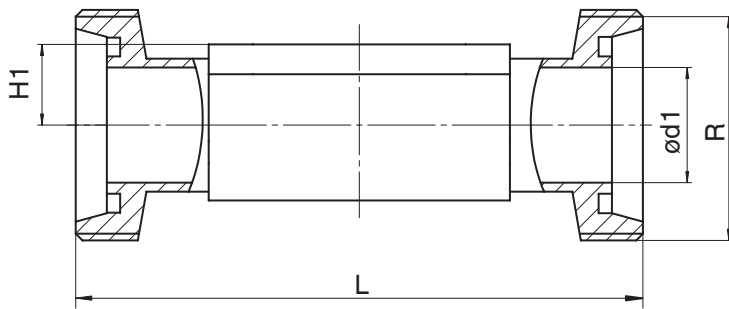

**Type de raccordement embout fileté DIN (code 6)<sup>1)</sup>, inox forgé (code 40, 42)<sup>2)</sup>**

MG	DN	NPS	ød1	H1	L	R
8	10	3/8"	10,0	8,5	92,0	Rd 28 x 1/8
10	10	3/8"	10,0	12,5	118,0	Rd 28 x 1/8
	15	1/2"	16,0	12,5	118,0	Rd 34 x 1/8
25	15	1/2"	16,0	19,0	118,0	Rd 34 x 1/8
	20	3/4"	20,0	19,0	118,0	Rd 44 x 1/6
	25	1"	26,0	19,0	128,0	Rd 52 x 1/6
40	32	1¼"	32,0	26,0	147,0	Rd 58 x 1/6
	40	1½"	38,0	26,0	160,0	Rd 65 x 1/6
50	50	2"	50,0	32,0	191,0	Rd 78 x 1/6

Dimensions en mm

MG = taille de membrane

**1) Type de raccordement**

Code 6 : Raccord laitier fileté DIN 11851

**2) Matériau du corps de vanne**

Code 40 : 1.4435 (F316L), corps forgé

Code 42 : 1.4435 (BN2), corps forgé, Δ Fe < 0,5 %

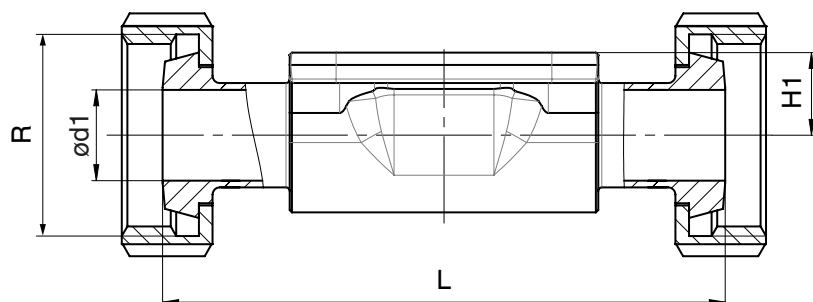
**Embout conique DIN (code 6K)****Type de raccordement embout conique DIN (code 6K) <sup>1)</sup>, inox forgé (code 40, 42) <sup>2)</sup>**

MG	DN	NPS	ød1	H1	L	R
8	10	3/8"	10,0	8,5	90,0	Rd 28 x 1/8
10	10	3/8"	10,0	12,5	116,0	Rd 28 x 1/8
	15	1/2"	16,0	12,5	116,0	Rd 34 x 1/8
25	15	1/2"	16,0	19,0	116,0	Rd 34 x 1/8
	20	3/4"	20,0	19,0	114,0	Rd 44 x 1/6
	25	1"	26,0	19,0	127,0	Rd 52 x 1/6
40	32	1¼"	32,0	26,0	147,0	Rd 58 x 1/6
	40	1½"	38,0	26,0	160,0	Rd 65 x 1/6
50	50	2"	50,0	32,0	191,0	Rd 78 x 1/6

Dimensions en mm

MG = taille de membrane

**1) Type de raccordement**

Code 6K : Embout conique et écrou d'accouplement DIN 11851

**2) Matériau du corps de vanne**

Code 40 : 1.4435 (F316L), corps forgé

Code 42 : 1.4435 (BN2), corps forgé, Δ Fe &lt; 0,5 %

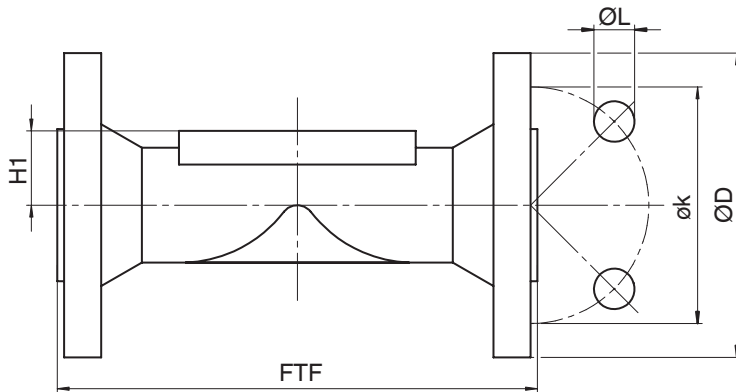
**Bride EN (code 8)**

Type de raccordement bride encombrement EN 558 (code 8)<sup>1)</sup>, fonte sphéroïdale (code 17, 18, 83, 90), inox de fonderie (code 39, C3), inox forgé (code 40, 42)<sup>2)</sup>

MG	DN	NPS	øD	FTF		H1				øk	øL	n
				Matériau		Matériau						
				17, 18, 39, 83, 90	40, 42, C3	17, 18, 39, 83	40, 42	C3	90			
25	15	1/2"	95,0	130,0	150,0	18,0	19,0	13,0	14,0	65,0	14,0	4
	20	3/4"	105,0	150,0	150,0	20,5	19,0	16,0	16,5	75,0	14,0	4
	25	1"	115,0	160,0	160,0	23,0	19,0	19,0	19,5	85,0	14,0	4
40	32	1¼"	140,0	180,0	180,0	28,7	26,0	24,0	23,0	100,0	19,0	4
	40	1½"	150,0	200,0	200,0	33,0	26,0	26,0	27,0	110,0	19,0	4
50	50	2"	165,0	230,0	230,0	39,0	32,0	32,0	32,0	125,0	19,0	4
	65	2½"	185,0	290,0	-	51,0	-	-	38,7	145,0	19,0	4

Dimensions en mm

MG = taille de membrane

n = nombre d'orifices

1) **Type de raccordement**

Code 8 : Bride EN 1092, PN 16, forme B, dimensions face-à-face FAF EN 558 série 1, ISO 5752, série de base 1, dimensions uniquement pour forme de corps D

2) **Matériau du corps de vanne**

Code 17 : EN-GJS-400-18-LT (GGG 40.3), revêtu PFA

Code 18 : EN-GJS-400-18-LT (GGG 40.3), revêtu PP

Code 39 : 1.4408, revêtu PFA

Code 40 : 1.4435 (F316L), corps forgé

Code 42 : 1.4435 (BN2), corps forgé, Δ Fe < 0,5 %

Code 83 : EN-GJS-400-18-LT (GGG 40.3), revêtu ébonite

Code 90 : EN-GJS-400-18-LT (GGG 40.3)

Code C3 : 1.4435, inox de fonderie

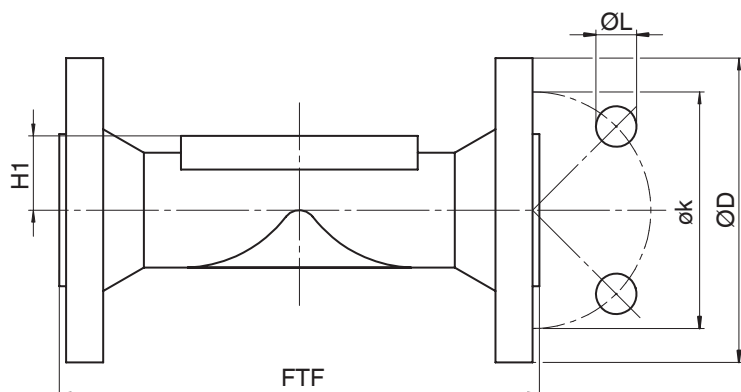
**Bride JIS (code 34)****Type de raccordement bride, encombrement 558 (code 34)<sup>1)</sup>, inox de fonderie (code 39)<sup>2)</sup>**

MG	DN	NPS	øD	FTF	H1	øk	øL	n
25	15	1/2"	95,0	130,0	18,0	70,0	15,0	4
	20	3/4"	100,0	150,0	20,5	75,0	15,0	4
	25	1"	125,0	160,0	23,0	90,0	19,0	4
40	32	1¼"	135,0	180,0	28,7	100,0	19,0	4
	40	1½"	140,0	200,0	33,0	105,0	19,0	4
50	50	2"	155,0	230,0	39,0	120,0	19,0	4

Dimensions en mm

MG = taille de membrane

**1) Type de raccordement**

Code 34 : Bride JIS B2220, 10K, RF, dimensions face-à-face FAF EN 558 série 1, ISO 5752, série de base 1, dimensions uniquement pour forme de corps D

**2) Matériau du corps de vanne**

Code 39 : 1.4408, revêtu PFA

**Bride ANSI Class (code 38, 39)**

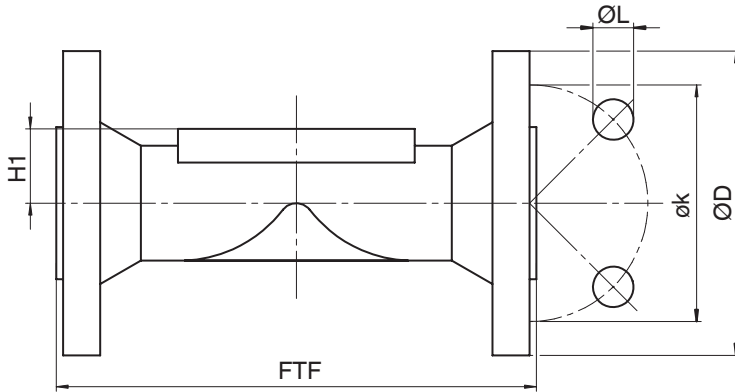

Type de raccordement bride encombrement MSS SP-88 (code 38)<sup>1)</sup>, fonte sphéroïdale (code 17, 18, 83), inox de fonderie (code 39)<sup>2)</sup>

MG	DN	NPS	øD	FTF		H1	øk	øL	n
				Matériau					
				17, 18, 39	83				
25	20	3/4"	100,0	146,0	146,4	20,5	69,9	15,9	4
	25	1"	110,0	146,0	146,4	23,0	79,4	15,9	4
40	40	1½"	125,0	175,0	171,4	33,0	98,4	15,9	4
50	50	2"	150,0	200,0	197,4	39,0	120,7	19,0	4
	65	2½"	180,0	226,0	222,4	51,0	139,7	19,0	4

Dimensions en mm

MG = taille de membrane

n = nombre d'orifices

1) **Type de raccordement**

Code 38 : Bride ANSI Class 150 RF, dimensions face-à-face FAF MSS SP-88, dimensions uniquement pour forme de corps D

2) **Matériau du corps de vanne**

Code 17 : EN-GJS-400-18-LT (GGG 40.3), revêtu PFA

Code 18 : EN-GJS-400-18-LT (GGG 40.3), revêtu PP

Code 39 : 1.4408, revêtu PFA

Code 83 : EN-GJS-400-18-LT (GGG 40.3), revêtu ébonite



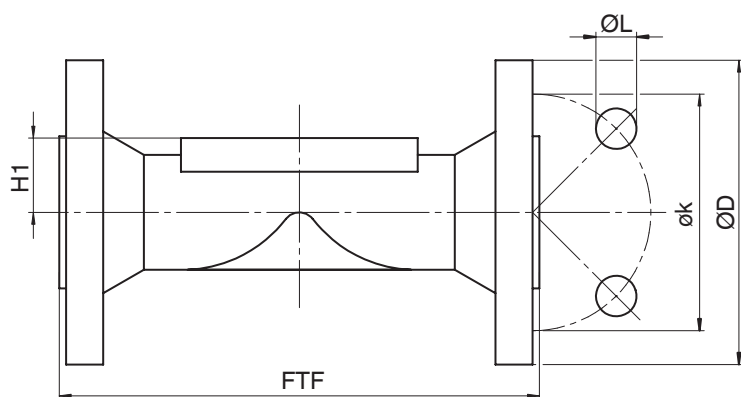

Type de raccordement bride encombrement EN 558 (code 39)<sup>1)</sup>, fonte sphéroïdale (code 17, 18, 83, 90), inox de fonderie (code 39, C3), inox forgé (code 40, 42)<sup>2)</sup>

MG	DN	NPS	øD	FTF		H1				øk	øL	n
				Matériau		Matériau						
				17, 18, 39, 83, 90	40, 42, C3	17, 18, 39, 83	C3	40, 42	90			
25	15	1/2"	90,0	130,0	150,0	-	13,0	19,0	14,0	60,3	15,9	4
	20	3/4"	100,0	150,0	150,0	20,5	16,0	19,0	16,5	69,9	15,9	4
	25	1"	110,0	160,0	160,0	23,0	19,0	19,0	19,5	79,4	15,9	4
40	32	1¼"	115,0	180,0	180,0	28,7	24,0	26,0	23,0	88,9	15,9	4
	40	1½"	125,0	200,0	200,0	33,0	26,0	26,0	27,0	98,4	15,9	4
50	50	2"	150,0	230,0	230,0	39,0	32,0	32,0	32,0	120,7	19,0	4
	65	2½"	180,0	290,0	-	51,0	-	-	38,7	139,7	19,0	4

Dimensions en mm

MG = taille de membrane

n = nombre d'orifices

1) **Type de raccordement**

Code 39 : Bride ANSI Class 125/150 RF, dimensions face-à-face FAF EN 558 série 1, ISO 5752, série de base 1, dimensions uniquement pour forme de corps D

2) **Matériau du corps de vanne**

Code 17 : EN-GJS-400-18-LT (GGG 40.3), revêtu PFA

Code 18 : EN-GJS-400-18-LT (GGG 40.3), revêtu PP

Code 39 : 1.4408, revêtu PFA

Code 40 : 1.4435 (F316L), corps forgé

Code 42 : 1.4435 (BN2), corps forgé, Δ Fe < 0,5 %

Code 83 : EN-GJS-400-18-LT (GGG 40.3), revêtu ébonite

Code 90 : EN-GJS-400-18-LT (GGG 40.3)

Code C3 : 1.4435, inox de fonderie

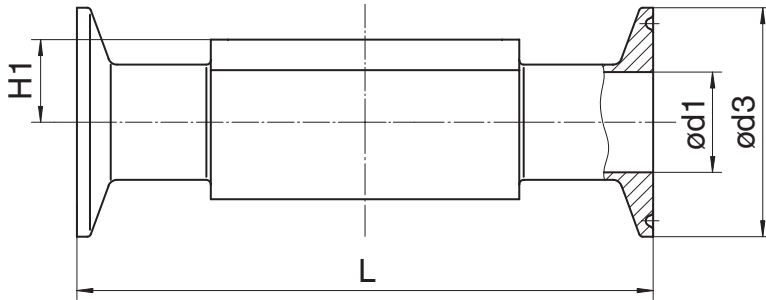
**Clamp (code 80, 82, 88, 8A, 8E, 8P, 8T)****Type de raccordement clamp DIN/ASME (code 80, 88, 8P, 8T)<sup>1)</sup>, inox forgé (code 40, 42, F4)<sup>2)</sup>**

MG	DN	NPS	ød1		ød3		H1	L	
			Type de raccordement		Type de raccordement			Type de raccordement	
			80, 8P	88, 8T	80, 8P	88, 8T		80, 8P	88, 8T
8	8	1/4"	4,57	-	25,0	-	8,5	63,5	-
	10	3/8"	7,75	-	25,0	-	8,5	63,5	-
	15	1/2"	9,40	9,40	25,0	25,0	8,5	63,5	108,0
10	15	1/2"	9,40	9,40	25,0	25,0	12,5	88,9	108,0
	20	3/4"	15,75	15,75	25,0	25,0	12,5	101,6	117,0
25	20	3/4"	15,75	15,75	25,0	25,0	19,0	101,6	117,0
	25	1"	22,10	22,10	50,5	50,5	19,0	114,3	127,0
40	40	1½"	34,80	34,80	50,5	50,5	26,0	139,7	159,0
50	50	2"	47,50	47,50	64,0	64,0	32,0	158,8	190,0
	65	2½"	60,20	60,20	77,5	77,5	34,0	193,8	216,0

Dimensions en mm

MG = taille de membrane

**1) Type de raccordement**

Code 80 : Clamp ASME BPE, dimensions face-à-face FAF ASME BPE, dimensions uniquement pour forme de corps D

Code 88 : Clamp ASME BPE, pour tube ASME BPE, dimensions face-à-face FAF EN 558 série 7, dimensions uniquement pour forme de corps D

Code 8P : Clamp DIN 32676 série C, dimensions face-à-face FAF ASME BPE, dimensions uniquement pour forme de corps D

Code 8T : Clamp DIN 32676 série C, dimensions face-à-face FAF EN 558 série 7, dimensions uniquement pour forme de corps D

**2) Matériau du corps de vanne**

Code 40 : 1.4435 (F316L), corps forgé

Code 42 : 1.4435 (BN2), corps forgé, Δ Fe &lt; 0,5 %

Code F4 : 1.4539, corps forgé

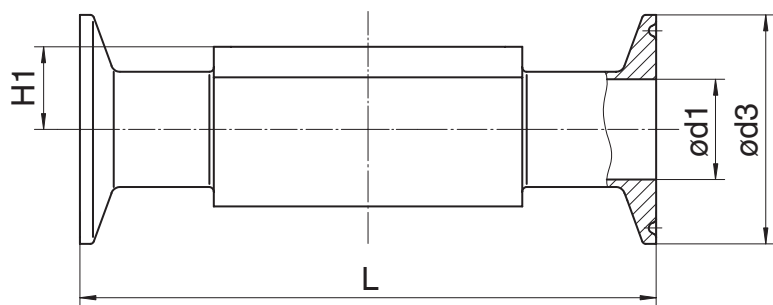
Type de raccordement clamp DIN/ISO (code 82, 8A, 8E)<sup>1)</sup>, inox forgé (code 40, 42, F4)<sup>2)</sup>

MG	DN	NPS	ød1			ød3			H1	L		
			Type de raccordement			Type de raccordement				Type de raccordement		
			82	8A	8E	82	8A	8E		82	8A	8E
8	6	1/8"	7,0	6,0	-	25,0	25,0	-	8,5	63,5	63,5	-
	8	1/4"	10,3	8,0	-	25,0	25,0	-	8,5	63,5	63,5	-
	10	3/8"	-	10,0	-	-	34,0	-	8,5	-	88,9	-
10	10	3/8"	14,0	10,0	-	25,0	34,0	-	12,5	108,0	108,0	-
	15	1/2"	18,1	16,0	-	50,5	34,0	-	12,5	108,0	108,0	-
25	15	1/2"	18,1	16,0	-	50,5	34,0	-	19,0	108,0	108,0	-
	20	3/4"	23,7	20,0	-	50,5	34,0	-	19,0	117,0	117,0	-
	25	1"	29,7	26,0	22,6	50,5	50,5	50,5	19,0	127,0	127,0	127,0
40	32	1¼"	38,4	32,0	31,3	64,0	50,5	50,5	26,0	146,0	146,0	146,0
	40	1½"	44,3	38,0	35,6	64,0	50,5	50,5	26,0	159,0	159,0	159,0
50	50	2"	56,3	50,0	48,6	77,5	64,0	64,0	32,0	190,0	190,0	190,0
	65	2½"	-	-	60,3	-	-	77,5	34,0	-	-	216,0

Dimensions en mm

MG = taille de membrane

## 1) Type de raccordement

Code 82 : Clamp DIN 32676 série B, dimensions face-à-face FAF EN 558 série 7, dimensions uniquement pour forme de corps D

Code 8A : Clamp DIN 32676 série A, dimensions face-à-face FAF selon EN 558 série 7, dimensions uniquement pour forme de corps D

Code 8E : Clamp ISO 2852 pour tube ISO 2037, clamp SMS 3017 pour tube SMS 3008 dimensions face-à-face FAF EN 558 série 7, dimensions uniquement pour forme de corps D

## 2) Matériau du corps de vanne

Code 40 : 1.4435 (F316L), corps forgé

Code 42 : 1.4435 (BN2), corps forgé, Δ Fe &lt; 0,5 %

Code F4 : 1.4539, corps forgé

## Accessoires



### GEMÜ 1215

#### Indicateur électrique de position

L'indicateur électrique de position GEMÜ 1215 convient au montage sur des actionneurs linéaires à commande pneumatique. La position de l'axe de la vanne (position de fin de course Ouverte) est captée et indiquée de manière fiable par voie électronique par la tige de manœuvre à l'aide d'un micro-switch.

Le produit ne peut pas être commandé a posteriori. Il doit être sélectionné comme option de commande "Module de régulation" (voir les données pour la commande) lors de la commande.



### GEMÜ 1218

#### Connecteur

Pour GEMÜ 1218, il s'agit d'un connecteur (connecteur femelle / connecteur mâle) 7 pôles. Forme du connecteur droite et/ou coudée à 90°.

Connecteur Binder GEMÜ 1218			
<b>Connexion X1 – tension d'alimentation, sorties relais</b>			
Connecteur femelle Binder	Connecteur correspondant série 468/eSy	Bornier/vis, 7 pôles	88220649 <sup>1)</sup>
		Bornier/vis, 7 pôles, 90°	88377714
		Bornier/vis, 7 pôles, 90°, câblé, 2 mètres	88770522

1) fait partie de la livraison



### GEMÜ 1573

#### Alimentation à découpage

L'alimentation à découpage GEMÜ 1573 convertit des tensions d'entrée non stabilisées de 100 à 240 V AC en une tension continue constante. Elle peut être utilisée comme accessoire pour les vannes ayant un actionneur motorisé tels que GEMÜ eSyLite, eSyStep et eSyDrive et pour d'autres appareils ayant une tension d'alimentation de 24 V DC. Différentes puissances, différents courants de sortie ainsi qu'un modèle 48 V DC pour actionneurs ServoDrive sont disponibles.

GEMÜ 1573 Alimentation à découpage			
Tension d'entrée	Tension de sortie	Courant de sortie	Numéro d'article
100 - 240 V AC	24 V DC	5 A	88660400
		10 A	88660401



GEMÜ Gebr. Müller Apparatebau GmbH & Co. KG  
Fritz-Müller-Straße 6-8 D-74653 Ingelfingen-Criesbach  
Tél. +49 (0)7940 123-0 · info@gemue.de  
www.gemu-group.com