

## GEMÜ 675

### Manuell betätigtes Membranventil



#### Merkmale

- Geeignet für partikelführende und abrasive Medien
- Diverse Auskleidungswerkstoffe für verschiedenste Medien verfügbar
- Optische Stellungsanzeige serienmäßig integriert

#### Beschreibung

Das 2/2-Wege-Membranventil GEMÜ 675 verfügt über ein Metall-Handrad und wird manuell betätigt. Eine optische Stellungsanzeige ist serienmäßig integriert.

#### Technische Details

- **Medientemperatur:** -10 bis 100 °C
- **Umgebungstemperatur:** 0 bis 60 °C
- **Betriebsdruck:** 0 bis 10 bar
- **Nennweiten:** DN 15 bis 150
- **Körperformen:** Durchgangskörper
- **Anschlussarten:** Flansch | Gewinde
- **Anschlussnormen:** ANSI | BS | DIN | EN
- **Körperwerkstoffe:** EN-GJL-250, Graugussmaterial | EN-GJS-400-18-LT, Sphärogussmaterial | EN-GJS-400-18-LT, Sphärogussmaterial mit Butyl-Auskleidung | EN-GJS-400-18-LT, Sphärogussmaterial mit Hartgummi-Auskleidung | EN-GJS-400-18-LT, Sphärogussmaterial mit PFA-Auskleidung | EN-GJS-400-18-LT, Sphärogussmaterial mit PP-Auskleidung | EN-GJS-400-18-LT, Sphärogussmaterial mit Weichgummi-Auskleidung | EN-GJS-500-7, Sphärogussmaterial mit PFA-Auskleidung | EN-GJS-500-7, Sphärogussmaterial mit PP-Auskleidung
- **Körperauskleidung:** Hartgummi | PFA | PP
- **Membranwerkstoffe:** CR | EPDM | FKM | NBR | PTFE/EPDM | PTFE/FKM | PTFE/PVDF/EPDM
- **Konformitäten:** CRN | EAC | FDA | TA-Luft | VO (EG) Nr. 1935/2004 | VO (EU) Nr. 10/2011

Technische Angaben abhängig von der jeweiligen Konfiguration



## Produktbeschreibung

### Aufbau

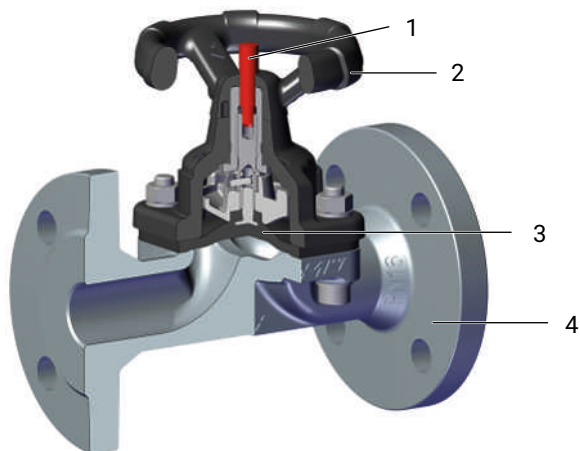

Pos.	Benennung	Werkstoffe
1	Optische Stellungsanzeige	PP rot
2	Antrieb	Gusseisen
3	Membrane	NBR FKM CR EPDM PTFE / EPDM (einteilig) PTFE / EPDM (zweiteilig) PTFE / FKM (zweiteilig) PTFE / PVDF / EPDM (dreiteilig)
4	Ventilkörper	EN-GJL-250 (GG 25) EN-GJS-400-18-LT (GGG 40.3) EN-GJS-400-18-LT (GGG 40.3), Butyl-Auskleidung EN-GJS-400-18-LT (GGG 40.3), PFA-Auskleidung EN-GJS-400-18-LT (GGG 40.3), PP-Auskleidung EN-GJS-400-18-LT (GGG 40.3), Hartgummi-Auskleidung EN-GJS-400-18-LT (GGG 40.3), Weichgummi-Auskleidung EN-GJS-500-7 (GGG 50), PFA-Auskleidung EN-GJS-500-7 (GGG 50), PP-Auskleidung

## Verfügbarkeiten

### Verfügbarkeit Ventilkörper

#### Gewindeanschluss

MG	DN	Anschlussarten Code 1, 31 <sup>1)</sup>	
		Werkstoffe Code 90 <sup>2)</sup>	
25	15	X	
	20	X	
	25	X	
40	32	X	
	40	X	
50	50	X	

MG = Membrangröße, X = Standard

1) **Anschlussart**

Code 1: Gewindemuffe DIN ISO 228

Code 31: NPT Innengewinde

2) **Werkstoff Ventilkörper**

Code 90: EN-GJS-400-18-LT (GGG 40.3)

**Flansch**

MG	DN	Anschlussarten Code <sup>1)</sup>															
		8			38			39			51			53		56	
		Werkstoffe Code <sup>2)</sup>															
		17, 82, 83, 88	18	90	17, 82, 83, 88	18 <sup>3)</sup>	17, 82, 83, 88	18	90	17	81	91 <sup>3)</sup>	8	17	17	81	91 <sup>3)</sup>
25	15	X	X	X	-	-	X	X	X	-	-	-	-	-	-	-	-
	20	X	X	X	X	X	X	X	X	-	-	-	X	-	-	-	-
	25	X	X	X	X	X	X	X	X	-	X	X	-	-	-	X	X
40	32	X	X	X	-	-	X	X	X	-	-	-	-	-	-	-	-
	40	X	X	X	X	X	X	X	X	-	X	X	X	-	-	X	X
50	50	X	X	X	X	X	X	X	X	-	X	X	X	-	-	X	X
	65	X	X	X	X	X	X	X	X	-	X	X	-	-	-	X	X
65	65	-	-	-	-	-	-	-	-	-	-	-	X	-	-	-	-
80	80	X	X	X	X	X	X	X	X	-	X	X	X	-	-	X	X
100	100	X	X	X	X	X	X	X	X	-	X	X	-	-	-	X	X
	125	-	-	X	-	-	-	-	X	-	-	-	-	-	-	-	-
125	125	X	-	-	-	-	X	-	-	-	-	-	X	-	-	-	-
150	150	X	-	X	X	-	X	-	X	X	-	-	X	X	X	-	-

MG = Membrangröße, X = Standard

1) **Anschlussart**

Code 8: Flansch EN 1092, PN 16, Form B, Baulänge FTF EN 558 Reihe 1, ISO 5752, basic series 1, Baulänge nur bei Gehäuseform D

Code 38: Flansch ANSI Class 150 RF, Baulänge FTF MSS SP-88, Baulänge nur bei Gehäuseform D

Code 39: Flansch ANSI Class 125/150 RF, Baulänge FTF EN 558 Reihe 1, ISO 5752, basic series 1, Baulänge nur bei Gehäuseform D

Code 51: Flansch BS 10 Tabelle E Baulänge FTF EN 558 Reihe 7, ISO 5752, basic series 7, Baulänge nur bei Gehäuseform D

Code 53: Flansch EN 1092, PN 16, Form A, Baulänge FTF EN 558 Reihe 7, ISO 5752, basic series 7, Baulänge nur bei Gehäuseform D

Code 56: Flansch ANSI Class 125/150 RF, Baulänge FTF EN 558 Reihe 7, ISO 5752, basic series 7, Baulänge nur bei Gehäuseform D

2) **Werkstoff Ventilkörper**

Code 8: EN-GJL-250 (GG 25)

Code 17: EN-GJS-400-18-LT (GGG 40.3), PFA-Auskleidung

Code 18: EN-GJS-400-18-LT (GGG 40.3), PP-Auskleidung

Code 81: EN-GJS-500-7 (GGG 50), PFA-Auskleidung

Code 82: EN-GJS-400-18-LT (GGG 40.3), Weichgummi-Auskleidung

Code 83: EN-GJS-400-18-LT (GGG 40.3), Hartgummi-Auskleidung

Code 88: EN-GJS-400-18-LT (GGG 40.3), Butyl-Auskleidung

Code 90: EN-GJS-400-18-LT (GGG 40.3)

Code 91: EN-GJS-500-7 (GGG 50), PP-Auskleidung

## 3) auf Anfrage

**Verfügbarkeit Antriebsausführung**

MG	DN	Antriebsausführung
25	15 – 25	0
40	32 – 40	1
50	50 – 65	2
65	65	3
80	80	4
100	100 – 125	5
125	125	6
150	150	7

## Bestelldaten

Die Bestelldaten stellen eine Übersicht der Standard-Konfigurationen dar.

Vor Bestellung die Verfügbarkeit prüfen. Weitere Konfigurationen auf Anfrage.

### Bestellcodes

1 Typ	Code
Membranventil, manuell betätigt, Metall-Handrad, Metall-Zwischenstück, optische Stellungsanzeige	675

2 DN	Code
DN 15	15
DN 20	20
DN 25	25
DN 32	32
DN 40	40
DN 50	50
DN 65	65
DN 80	80
DN 100	100
DN 125	125
DN 150	150

3 Gehäuseform	Code
Zweiwege-Durchgangskörper	D

4 Anschlussart	Code
<b>Gewindeanschluss</b>	
Gewindemuffe DIN ISO 228	1
NPT Innengewinde	31
<b>Flansch</b>	
Flansch EN 1092, PN 16, Form B, Baulänge FTF EN 558 Reihe 1, ISO 5752, basic series 1, Baulänge nur bei Gehäuseform D	8
Flansch ANSI Class 150 RF, Baulänge FTF MSS SP-88, Baulänge nur bei Gehäuseform D	38
Flansch ANSI Class 125/150 RF, Baulänge FTF EN 558 Reihe 1, ISO 5752, basic series 1, Baulänge nur bei Gehäuseform D	39
Flansch BS 10 Tabelle E Baulänge FTF EN 558 Reihe 7, ISO 5752, basic series 7, Baulänge nur bei Gehäuseform D	51
Flansch EN 1092, PN 16, Form A, Baulänge FTF EN 558 Reihe 7, ISO 5752, basic series 7, Baulänge nur bei Gehäuseform D	53
Flansch ANSI Class 125/150 RF, Baulänge FTF EN 558 Reihe 7, ISO 5752, basic series 7, Baulänge nur bei Gehäuseform D	56

5 Werkstoff Ventilkörper	Code
<b>Graugussmaterial</b>	
EN-GJL-250 (GG 25)	8
<b>Sphärogussmaterial</b>	
EN-GJS-400-18-LT (GGG 40.3), PFA-Auskleidung	17

5 Werkstoff Ventilkörper	Code
EN-GJS-400-18-LT (GGG 40.3), PP-Auskleidung	18
EN-GJS-500-7 (GGG 50), PFA-Auskleidung	81
EN-GJS-400-18-LT (GGG 40.3), Weichgummi-Auskleidung	82
EN-GJS-400-18-LT (GGG 40.3), Hartgummi-Auskleidung	83
EN-GJS-400-18-LT (GGG 40.3), Butyl-Auskleidung	88
EN-GJS-400-18-LT (GGG 40.3)	90
EN-GJS-500-7 (GGG 50), PP-Auskleidung	91

6 Membranwerkstoff	Code
<b>Elastomer</b>	
NBR	2
FKM	4
CR	8
EPDM	29
<b>PTFE</b>	
PTFE/EPDM einteilig	54
PTFE/EPDM zweiteilig	5M
PTFE/FKM zweiteilig	5T
PTFE/PVDF/EPDM dreiteilig	71
<b>Hinweis:</b> Die PTFE/PVDF/EPDM Membrane (Code 71) kann nur mit Ventilkörpern mit dem Auskleidewerkstoff PFA kombiniert werden.	

7 Steuerfunktion	Code
Manuell betätigt	0
manuell betätigt, mit abschließbarem Handrad	L
manuell betätigt mit abschließbarem Handrad, (ohne Schloss)	B

## Bestelldaten

8 Antriebsausführung	Code
DN 15 - 25, Membrangröße 25	
Antriebsgröße 0	0
DN 32 - 40, Membrangröße 40	
Antriebsgröße 1	1
DN 50 - 65 Membrangröße 50	
Antriebsgröße 2	2
DN 65, Membrangröße 65	
Antriebsgröße 3	3

8 Antriebsausführung	Code
DN 80, Membrangröße 80	
Antriebsgröße 4	4
DN 100 - 125 Membrangröße 100	
Antriebsgröße 5	5
DN 125, Membrangröße 125	
Antriebsgröße 6	6
DN 150, Membrangröße 150	
Antriebsgröße 7	7

## Bestellbeispiel

Bestelloption	Code	Beschreibung
1 Typ	675	Membranventil, manuell betätigt, Metall-Handrad, Metall-Zwischenstück, optische Stellungsanzeige
2 DN	50	DN 50
3 Gehäuseform	D	Zweiwege-Durchgangskörper
4 Anschlussart	8	Flansch EN 1092, PN 16, Form B, Baulänge FTF EN 558 Reihe 1, ISO 5752, basic series 1, Baulänge nur bei Gehäuseform D
5 Werkstoff Ventilkörper	90	EN-GJS-400-18-LT (GGG 40.3)
6 Membranwerkstoff	29	EPDM
7 Steuerfunktion	0	Manuell betätigt
8 Antriebsausführung	2	Antriebsgröße 2

## Technische Daten

### Medium

**Betriebsmedium:** Aggressive, neutrale, gasförmige und flüssige Medien, die die physikalischen und chemischen Eigenschaften des jeweiligen Gehäuse- und Membranwerkstoffes nicht negativ beeinflussen.

### Temperatur

**Medientemperatur:**

NBR (Code 2)	-10 – 100 °C
FKM (Code 4)	-10 – 90 °C
CR (Code 8)	-10 – 100 °C
EPDM (Code 29)	-10 – 100 °C
PTFE / EPDM (Code 54)	-10 – 100 °C
PTFE / EPDM (Code 5M)	-10 – 100 °C
PTFE / FKM (Code 5T)	-10 – 100 °C
PTFE / PVDF / EPDM (Code 71)	-10 – 100 °C

**Umgebungstemperatur:** 0 – 60 °C

**Lagertemperatur:** 0 – 40 °C

### Druck

**Betriebsdruck:**

MG	DN	EPDM	PTFE
25	15 - 25	0 - 10	0 - 6
40	32 - 40	0 - 10	0 - 6
50	50 - 65	0 - 10	0 - 6
65	65	0 - 10	0 - 6
80	80	0 - 10	0 - 6
100	100 - 125	0 - 10	0 - 6
125	125	0 - 10	0 - 6
150	150	0 - 8	0 - 5

MG = Membrangröße

Sämtliche Druckwerte sind in bar – Überdruck. Betriebsdruckangaben wurden mit statisch einseitig anstehendem Betriebsdruck bei geschlossenem Ventil ermittelt. Für die angegebenen Werte ist die Dichtheit am Ventil Sitz und nach außen gewährleistet.

Angaben zu beidseitig anstehenden Betriebsdrücken und für Reinstmedien auf Anfrage.

**Druckstufe:** PN 16

**Leckrate:** Leckrate A (nach EN 12266-1)

**Kv-Werte:**

MG	DN	Gusskörper ohne Auskleidung		Gummi- auskleidung	Kunststoff- auskleidung
		Gewindekörper	Flanschkörper		
		Werkstoff Code 8, 90		Werkstoff Code 82, 83, 88	Werkstoff Code 17, 18, 81, 91
25	15	8,0	10,0	5,0	6,0
	20	11,5	14,0	9,0	11,0
	25	11,5	17,0	13,0	15,0
40	32	28,0	36,0	23,0	29,0
	40	28,0	40,0	26,0	32,0
50	50	60,0	68,0	47,0	64,0
	65	-	68,0	47,0	64,0
65	65	-	100,0	-	-
80	80	-	130,0	110,0	128,0
100	100	-	200,0	177,0	190,0
	125	-	200,0	-	-
125	125	-	-	214,0	230,0
150	150	-	484,0	365,0	397,0

MG = Membrangröße, Kv-Werte in m³/h

Kv-Werte ermittelt gemäß DIN EN 60534, Eingangsdruck 5 bar, Δp 1 bar, mit Anschluss Flansch EN 1092 Bau-  
länge EN 558 Reihe 1 (bzw. Gewindemuffe DIN ISO 228 für Körperwerkstoff GGG40.3) und Weichelastomer-  
membrane. Die Kv-Werte für andere Produktkonfigurationen (z. B. andere Membran- oder Körperwerkstoffe)  
können abweichen. Im Allgemeinen unterliegen alle Membranen den Einflüssen von Druck, Temperatur, des Pro-  
zesses und den Drehmomenten mit denen diese angezogen werden. Dadurch können die Kv-Werte über die To-  
leranzgrenze der Norm hinaus abweichen.

Die Kv-Wert-Kurve (Kv-Wert in Abhängigkeit vom Ventilhub) kann je nach Membranwerkstoff und Einsatzdauer  
variieren.

**Produktkonformitäten**

**Druckgeräterichtlinie:** 2014/68/EU

**Lebensmittel:** FDA\*  
Verordnung (EG) Nr. 1935/2004\*  
Verordnung (EG) Nr. 10/2011\*

**EAC:** TR CU 010/2011

**TA-Luft:** Das Produkt erfüllt die Anforderungen bezüglich der Gleichwertigkeit gemäß Ziffer 5.2.6.4 der  
„Technischen Anleitung Luft“ (TA-Luft / VDI 2440 gemäß Ziffer 3.3.1.3)\*  
Das Produkt erfüllt die Anforderung gemäß VDI 2440 (November 2000), VDI 3479, DIN EN ISO  
158481, Zertifikat Nr. 18 11 090235 002\*

\* siehe Verfügbarkeiten



**Mechanische Daten****Gewicht:** Antrieb

Antriebsausführung	Gewicht
0	1,1
1	2,1
2	2,7
3	5,9
4	9,5
5	12,0
6	15,0
7	25,0

Gewichte in kg

**Körper**

MG	DN	Gewindemuffe	Flansch
		Anschlussarten Code	
		1, 31	8, 38, 39, 51, 53, 56
<b>25</b>	<b>15</b>	0,50	1,50
	<b>20</b>	0,60	2,20
	<b>25</b>	0,90	2,80
<b>40</b>	<b>32</b>	1,40	3,40
	<b>40</b>	1,90	4,50
<b>50</b>	<b>50</b>	2,70	6,30
	<b>65</b>	-	10,30
<b>80</b>	<b>80</b>	-	13,80
<b>100</b>	<b>100</b>	-	20,80
	<b>125</b>	-	26,30
<b>150</b>	<b>150</b>	-	37,30

MG = Membrangröße  
Gewichte in kg**Einbaulage:** beliebig**Durchflussrichtung:** beliebig

## Abmessungen

### Antriebsmaße

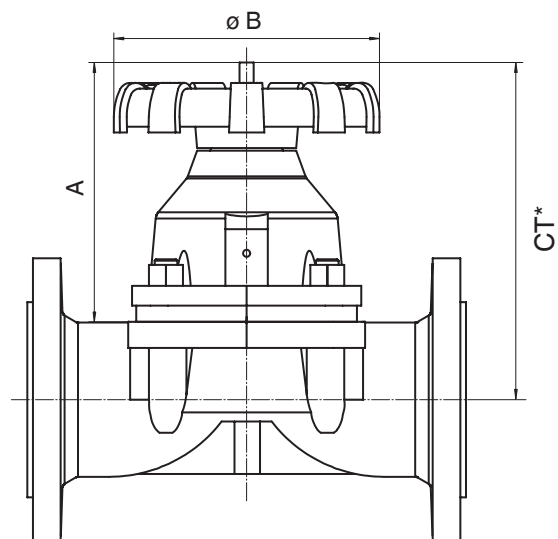

MG	DN	Antriebsausführung	ø B	A
25	15 - 25	0	96	89
40	32 - 40	1	131	112
50	50 - 65	2	131	126
65	65	3	188	171
80	80	4	231	202
100	100 - 125	5	231	221
125	125	6	316	300
150	150	7	316	325

MG = Membrangröße

Maße in mm

\* CT = A + H1 (siehe Körpermaße)

## Körpermaße

### Flansch EN (Code 8)

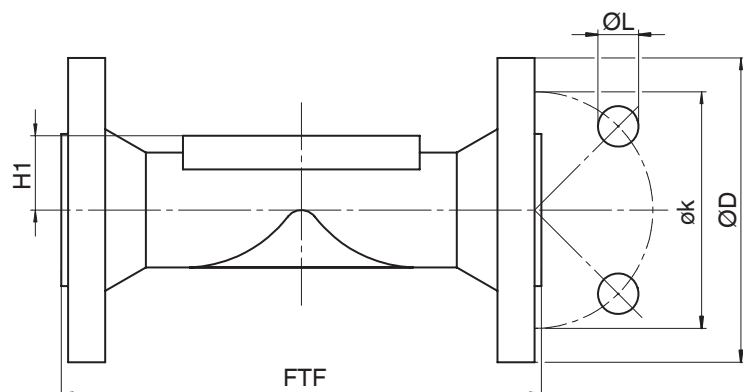

### Anschlussart Flansch Baulänge EN 558 (Code 8)<sup>1)</sup>, Sphärogussmaterial (Code 17, 18, 82, 83, 88, 90)<sup>2)</sup>

MG	DN	øD	øk	øL	n	H1			FTF		
						Werkstoff			Werkstoff		
						17, 82, 83, 88	18	90	17, 82, 83, 88	18	90
25	15	95,0	65,0	14,0	4	18,0	18,0	14,0	130,0	130,0	130,0
	20	105,0	75,0	14,0	4	20,5	20,5	16,5	150,0	150,0	150,0
	25	115,0	85,0	14,0	4	23,0	23,0	19,5	160,0	160,0	160,0
40	32	140,0	100,0	19,0	4	28,7	28,7	23,0	180,0	180,0	180,0
	40	150,0	110,0	19,0	4	33,0	33,0	27,0	200,0	200,0	200,0
50	50	165,0	125,0	19,0	4	39,0	39,0	32,0	230,0	230,0	230,0
	65	185,0	145,0	19,0	4	51,0	51,0	38,7	290,0	290,0	290,0
80	80	200,0	160,0	19,0	8	59,5	59,5	31,5	310,0	310,0	310,0
100	100	220,0	180,0	19,0	8	73,0	73,0	43,0	350,0	350,0	350,0
	125	250,0	210,0	19,0	8	-	-	58,0	-	-	400,0
125	125	250,0	210,0	19,0	8	87,0	-	-	400,0	-	-
150	150	285,0	240,0	23,0	8	109,0	-	58,0	480,0	-	480,0

Maße in mm

MG = Membrangröße

n = Anzahl der Bohrungen

#### 1) Anschlussart

Code 8: Flansch EN 1092, PN 16, Form B, Baulänge FTF EN 558 Reihe 1, ISO 5752, basic series 1, Baulänge nur bei Gehäuseform D

#### 2) Werkstoff Ventilkörper

Code 17: EN-GJS-400-18-LT (GGG 40.3), PFA-Auskleidung

Code 18: EN-GJS-400-18-LT (GGG 40.3), PP-Auskleidung

Code 82: EN-GJS-400-18-LT (GGG 40.3), Weichgummi-Auskleidung

Code 83: EN-GJS-400-18-LT (GGG 40.3), Hartgummi-Auskleidung

Code 88: EN-GJS-400-18-LT (GGG 40.3), Butyl-Auskleidung

Code 90: EN-GJS-400-18-LT (GGG 40.3)

**Flansch EN (Code 53)**

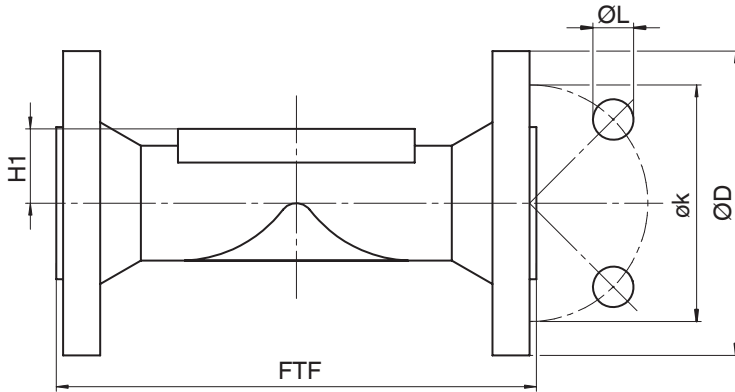

**Anschlussart Flansch Baulänge EN 558 (Code 53)<sup>1)</sup>, Graugussmaterial (Code 8), Sphärogussmaterial (Code 17)<sup>2)</sup>**

MG	DN	øD		øk	øL	n	H1		FTF	
		8	17				Werkstoff		Werkstoff	
							8	17	8	17
25	20	105,0	-	75,0	14,0	4	19,0	-	117,0	-
40	40	150,0	-	110,0	19,0	4	28,0	-	159,0	-
50	50	165,0	-	125,0	19,0	4	35,0	-	191,0	-
65	65	185,0	-	145,0	19,0	4	27,5	-	216,0	-
80	80	200,0	-	160,0	19,0	8	33,0	-	254,0	-
125	125	250,0	-	210,0	19,0	8	65,0	-	356,0	-
150	150	285,0	280,0 <sup>3)</sup>	240,0	23,0	8	58,0	109,0	406,0	416,0

Maße in mm

MG = Membrangröße

n = Anzahl der Bohrungen

1) **Anschlussart**

Code 53: Flansch EN 1092, PN 16, Form A, Baulänge FTF EN 558 Reihe 7, ISO 5752, basic series 7, Baulänge nur bei Gehäuseform D

2) **Werkstoff Ventilkörper**

Code 8: EN-GJL-250 (GG 25)

Code 17: EN-GJS-400-18-LT (GGG 40.3), PFA-Auskleidung

3) Durchmesser weicht von Norm ab

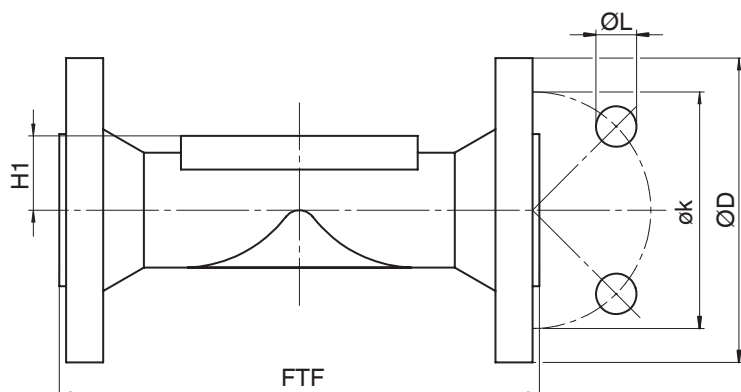
**Flansch ANSI Class (Code 38, 39)****Anschlussart Flansch Baulänge MSS SP-88 (Code 38)<sup>1)</sup>, Sphärogussmaterial (Code 17, 18, 82, 83, 88)<sup>2)</sup>**

MG	DN	øD	øk	øL	n	H1		FTF		
						Werkstoff		Werkstoff		
						17, 82, 83, 88	18	17	18	82, 83, 88
25	20	100,0	69,9	15,9	4	20,5	20,5	146,0	146,0	146,4
	25	110,0	79,4	15,9	4	23,0	23,0	146,0	146,0	146,4
40	40	125,0	98,4	15,9	4	33,0	33,0	175,0	175,0	171,4
50	50	150,0	120,7	19,0	4	39,0	39,0	200,0	200,0	197,4
	65	180,0	139,7	19,0	4	51,0	51,0	226,0	226,0	222,4
80	80	190,0	152,4	19,0	4	59,5	59,5	260,0	260,0	260,4
100	100	230,0	190,5	19,0	8	73,0	73,0	327,0	327,0	324,4
150	150	280,0	241,3	22,2	8	109,0	-	416,0	-	416,0

Maße in mm

MG = Membrangröße

n = Anzahl der Bohrungen

**1) Anschlussart**

Code 38: Flansch ANSI Class 150 RF, Baulänge FTF MSS SP-88, Baulänge nur bei Gehäuseform D

**2) Werkstoff Ventilkörper**

Code 17: EN-GJS-400-18-LT (GGG 40.3), PFA-Auskleidung

Code 18: EN-GJS-400-18-LT (GGG 40.3), PP-Auskleidung

Code 82: EN-GJS-400-18-LT (GGG 40.3), Weichgummi-Auskleidung

Code 83: EN-GJS-400-18-LT (GGG 40.3), Hartgummi-Auskleidung

Code 88: EN-GJS-400-18-LT (GGG 40.3), Butyl-Auskleidung

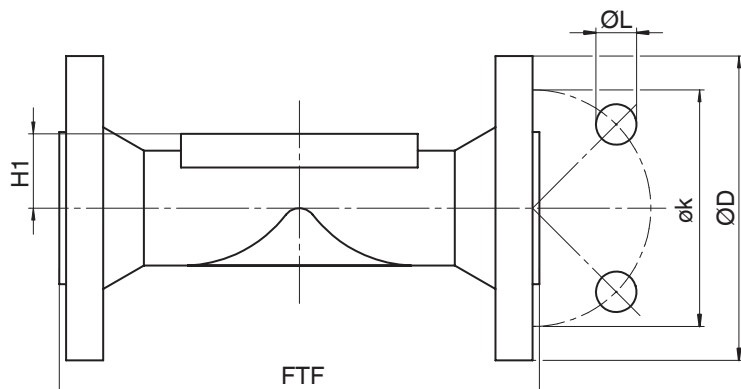

**Anschlussart Flansch Baulänge EN 558 (Code 39), <sup>1)</sup> Sphärogussmaterial (Code 17, 18, 82, 83, 88, 90)<sup>2)</sup>**

MG	DN	øD	øk	øL	n	H1			FTF		
						Werkstoff			Werkstoff		
						17, 82, 83, 88	18	90	17, 82, 83, 88	18	90
<b>25</b>	<b>15</b>	90,0	60,3	15,9	4	18,0	18,0	14,0	130,0	130,0	130,0
	<b>20</b>	100,0	69,9	15,9	4	20,5	20,5	16,5	150,0	150,0	150,0
	<b>25</b>	110,0	79,4	15,9	4	23,0	23,0	19,5	160,0	160,0	160,0
<b>40</b>	<b>32</b>	115,0	88,9	15,9	4	28,7	28,7	23,0	180,0	180,0	180,0
	<b>40</b>	125,0	98,4	15,9	4	33,0	33,0	27,0	200,0	200,0	200,0
<b>50</b>	<b>50</b>	150,0	120,7	19,0	4	39,0	39,0	32,0	230,0	230,0	230,0
	<b>65</b>	180,0	139,7	19,0	4	51,0	51,0	38,7	290,0	290,0	290,0
<b>80</b>	<b>80</b>	190,0	152,4	19,0	4	59,5	59,5	31,5	310,0	310,0	310,0
<b>100</b>	<b>100</b>	230,0	190,5	19,0	8	73,0	73,0	43,0	350,0	350,0	350,0
	<b>125</b>	255,0	215,9	22,2	8	-	-	58,0	-	-	400,0
<b>125</b>	<b>125</b>	255,0	215,9	22,2	8	87,0	-	-	400,0	-	-
<b>150</b>	<b>150</b>	280,0	241,3	22,2	8	109,0	-	58,0	480,0	-	480,0

Maße in mm

MG = Membrangröße

n = Anzahl der Bohrungen

**1) Anschlussart**

Code 39: Flansch ANSI Class 125/150 RF, Baulänge FTF EN 558 Reihe 1, ISO 5752, basic series 1, Baulänge nur bei Gehäuseform D

**2) Werkstoff Ventilkörper**

Code 17: EN-GJS-400-18-LT (GGG 40.3), PFA-Auskleidung

Code 18: EN-GJS-400-18-LT (GGG 40.3), PP-Auskleidung

Code 82: EN-GJS-400-18-LT (GGG 40.3), Weichgummi-Auskleidung

Code 83: EN-GJS-400-18-LT (GGG 40.3), Hartgummi-Auskleidung

Code 88: EN-GJS-400-18-LT (GGG 40.3), Butyl-Auskleidung

Code 90: EN-GJS-400-18-LT (GGG 40.3)

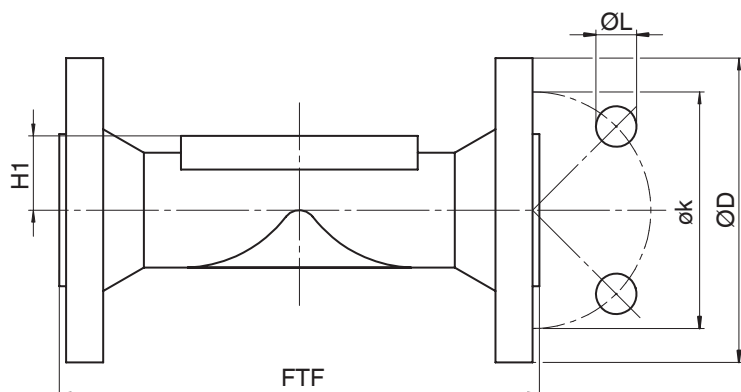
**Flansch ANSI Class (Code 56)****Anschlussart Flansch Baulänge EN 558 (Code 56), <sup>1)</sup> Sphärogussmaterial (Code 17, 81, 91) <sup>2)</sup>**

MG	DN	øD	øk	øL	n	H1		FTF	
						Werkstoff		Werkstoff	
						17	81, 91	17	81, 91
<b>25</b>	<b>25</b>	110,0	79,4	15,9	4	-	23,0	-	127,0
<b>40</b>	<b>40</b>	125,0	98,4	15,9	4	-	32,0	-	165,0
<b>50</b>	<b>50</b>	150,0	120,7	19,0	4	-	40,0	-	191,0
	<b>65</b>	180,0	139,7	19,0	4	-	47,5	-	216,0
<b>80</b>	<b>80</b>	190,0	152,4	19,0	4	-	58,0	-	254,0
<b>100</b>	<b>100</b>	230,0	190,5	19,0	8	-	70,0	-	311,0
<b>150</b>	<b>150</b>	280,0	241,3	22,2	8	109,0	-	416,0	-

Maße in mm

MG = Membrangröße

n = Anzahl der Bohrungen

**1) Anschlussart**

Code 56: Flansch ANSI Class 125/150 RF, Baulänge FTF EN 558 Reihe 7, ISO 5752, basic series 7, Baulänge nur bei Gehäuseform D

**2) Werkstoff Ventilkörper**

Code 17: EN-GJS-400-18-LT (GGG 40.3), PFA-Auskleidung

Code 81: EN-GJS-500-7 (GGG 50), PFA-Auskleidung

Code 91: EN-GJS-500-7 (GGG 50), PP-Auskleidung

**Flansch BS (Code 51)**

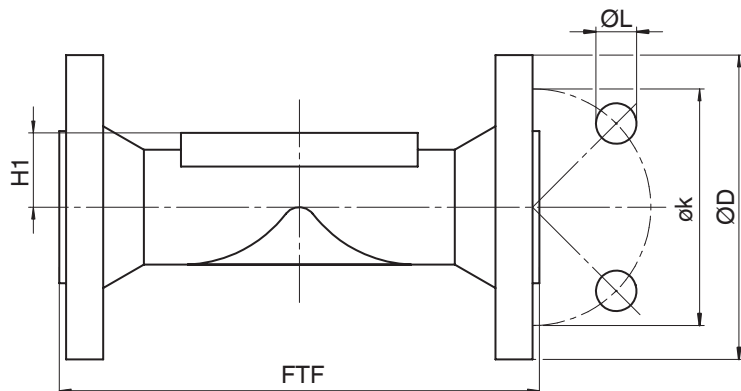

**Anschlussart Flansch Baulänge EN 558 (Code 51), <sup>1)</sup> Sphärogussmaterial (Code 17, 81, 91) <sup>2)</sup>**

MG	DN	$\varnothing D$	$\varnothing k$	$\varnothing L$	n	H1		FTF	
						Werkstoffe		Werkstoffe	
						17	81, 91	17	81, 91
<b>25</b>	<b>25</b>	114,0	83,0	14,0	4	-	23,0	-	127,0
<b>40</b>	<b>40</b>	133,0	98,0	14,0	4	-	32,0	-	165,0
<b>50</b>	<b>50</b>	152,0	114,0	17,0	4	-	40,0	-	191,0
	<b>65</b>	165,0	127,0	17,0	4	-	47,5	-	216,0
<b>80</b>	<b>80</b>	184,0	146,0	17,0	4	-	58,0	-	254,0
<b>100</b>	<b>100</b>	216,0	178,0	17,0	8	-	70,0	-	311,0
<b>150</b>	<b>150</b>	279,0	235,0	22,0	8	109,0	-	416,0	-

Maße in mm

MG = Membrangröße

n = Anzahl der Bohrungen

**1) Anschlussart**

Code 51: Flansch BS 10 Tabelle E Baulänge FTF EN 558 Reihe 7, ISO 5752, basic series 7, Baulänge nur bei Gehäuseform D

**2) Werkstoff Ventilkörper**

Code 17: EN-GJS-400-18-LT (GGG 40.3), PFA-Auskleidung

Code 81: EN-GJS-500-7 (GGG 50), PFA-Auskleidung

Code 91: EN-GJS-500-7 (GGG 50), PP-Auskleidung

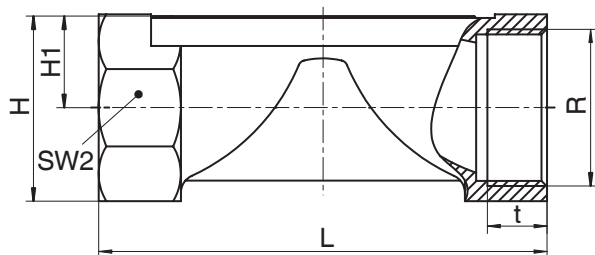

**Gewindemuffe DIN (Code 1)****Anschlussart Gewindemuffe (Code 1)<sup>1)</sup>, Sphärogussmaterial (Code 90)<sup>2)</sup>**

MG	DN	NPS	H	H1	L	n	R	SW 2	t
25	15	1/2"	32,7	16,7	85,0	6	G 1/2	32	15,0
	20	3/4"	42,0	21,5	85,0	6	G 3/4	41	16,3
	25	1"	46,7	23,7	110,0	6	G 1	46	19,1
40	32	1 1/4"	56,0	28,5	120,0	6	G 1 1/4	55	21,4
	40	1 1/2"	66,0	33,5	140,0	6	G 1 1/2	65	21,4
50	50	2"	76,0	38,5	165,0	6	G 2	75	25,7

Maße in mm

MG = Membrangröße

n = Anzahl der Schlüsselflächen

**1) Anschlussart**

Code 1: Gewindemuffe DIN ISO 228

**2) Werkstoff Ventilkörper**

Code 90: EN-GJS-400-18-LT (GGG 40.3)

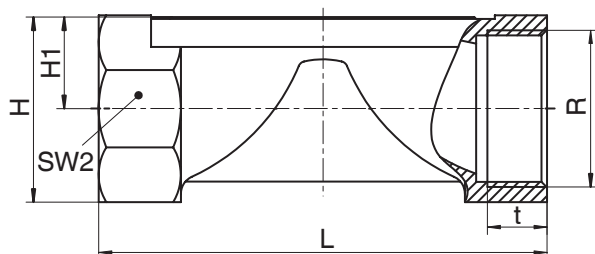
**Gewindemuffe NPT (Code 31)****Anschlussart Gewindemuffe NPT (Code 31)<sup>1)</sup>, Sphärogussmaterial (Code 90)<sup>2)</sup>**

MG	DN	NPS	H	H1	L	n	R	SW 2	t
25	15	1/2"	32,7	16,7	85,0	6	NPT 1/2	32	13,6
	20	3/4"	42,0	21,5	85,0	6	NPT 3/4	41	14,1
	25	1"	46,7	23,7	110,0	6	NPT 1	46	16,8
40	32	1 1/4"	56,0	28,5	120,0	6	NPT 1 1/4	55	17,3
	40	1 1/2"	66,0	33,5	140,0	6	NPT 1 1/2	65	17,3
50	50	2"	76,0	38,5	165,0	6	NPT 2	75	17,7

Maße in mm

MG = Membrangröße

n = Anzahl der Schlüsselflächen

**1) Anschlussart**

Code 31: NPT Innengewinde

**2) Werkstoff Ventilkörper**

Code 90: EN-GJS-400-18-LT (GGG 40.3)



GEMÜ Gebr. Müller Apparatebau GmbH & Co. KG  
Fritz-Müller-Straße 6-8 D-74653 Ingelfingen-Criesbach  
Tel. +49 (0)7940 123-0 · info@gemue.de  
www.gemu-group.com