

GEMÜ 687

气动控制隔膜阀



特征

- 介质与执行器密封隔离
- 可进行CIP/SIP
- 通过各种加装组件和附件构成丰富多样的适配方案
- 适用于输送颗粒物以及磨蚀性的介质
- 适用于腐蚀环境的不锈钢阀体
- 通过各种加装组件和附件构成丰富多样的适配方案

说明

GEMÜ 687三通隔膜阀拥有一个低维护的塑料隔膜执行器，由气动控制。阀门拥有一个金属中段。控制方式有“常闭 (NC)”、“常开 (NO)”和“双作用 (DA)”。

技术规格

- 介质温度: -10 至 100 °C
- 灭菌温度: 最大 150 °C
- 环境温度: 0 至 60 °C
- 工作压力: 0 至 10 bar
- 公称通径: DN 10 至 100
- 配置选型: T型阀体 | 容器阀阀体 | 直通阀体
- 连接方式: 卡箍连接 | 法兰 | 焊接 | 螺纹
- 连接标准: ANSI | ASME | BS | DIN | EN | ISO | JIS | NPT | SMS
- 阀体材质: 1.4408, 精密铸造材料 | 1.4408, 精密铸造材料, 带PFA内衬 | 1.4435 (316L), 锻造材料 | 1.4435, 精密铸造材料 | EN-GJS-400-18-LT (GGG 40.3), PFA内衬 | EN-GJS-400-18-LT (GGG 40.3), PP内衬 | EN-GJS-400-18-LT, 硬质橡胶内衬
- 阀体内衬: PFA | PP | 硬橡胶
- 膜片材质: EPDM | FKM | PTFE
- 一致性: 3A | Belgaqua | CRN | EAC | FDA | TA Luft (德国洁净空气条例) | USP | 功能安全性 | 欧盟第10/2011号法规 | 欧盟第1935/2004号法规 | 氧气

技术数据取决于不同产品相应配置



产品描述

结构



位置	名称	材质
1	位置指示器	
2	隔膜执行器	PP, 含加固玻璃纤维
3	控制气源接口	
4	膜片	EPDM FKM PTFE/EPDM (单片、双片) PTFE/PVDF/EPDM (三片)
5	阀体	EN-GJS-400-18-LT (GGG 40.3), PFA内衬 EN-GJS-400-18-LT (GGG 40.3), PP内衬 EN-GJS-400-18-LT (GGG 40.3), 硬质橡胶内衬 1.4408, 精密铸造 1.4408, PFA内衬 1.4435 (F316L), 锻造阀体 1.4435 (BN2), 锻造阀体, $\Delta Fe < 0.5\%$ 1.4435, 精密铸造 1.4539, 锻造阀体
6	科莱索RFID芯片膜片 (参见科莱索信息)	
7	科莱索RFID芯片阀体 (参见科莱索信息)	
8	科莱索RFID芯片执行器 (参见科莱索信息)	

盖米科莱索

在搭载RFID芯片的阀门组件与相关IT基础设施的共同协作下，有效提高了工艺可靠性。



每个阀门和阀体、执行器和膜片等相关的阀门组件甚至是自动化组件都可以通过序列号进行明确追溯，并通过RFID读码器科莱索笔读取。可安装在移动终端设备上的科莱索应用程序简化并改进了“安装验证”过程，让维护过程更透明，能更好地进行记录。维护人员只需根据保养计划进行操作，并且可以直接访问工厂证书、检测文档和保养历史记录等与该阀门相关的信息。科莱索门户网站作为核心元素，可以汇总、管理和处理全部数据。

有关盖米科莱索的更多信息请访问：

www.gemu-group.com/conexo

订购

盖米科莱索产品必须通过订购选项“科莱索”单独订购。

可用性

表面光洁度可用性

锻造阀体和整体加工阀体的内表面光洁度¹⁾

接触介质的 内表面光洁度	机械抛光 ²⁾		电抛光	
	洁净等级 DIN 11866	代码	洁净等级 DIN 11866	代码
Ra ≤ 0.80 μm	H3	1502	HE3	1503
Ra ≤ 0.60 μm	-	1507	-	1508
Ra ≤ 0.40 μm	H4	1536	HE4	1537
Ra ≤ 0.25 μm ³⁾	H5	1527	HE5	1516

接触介质的 内表面光洁度 符合ASME BPE 2016 ⁴⁾	机械抛光 ²⁾		电抛光	
	ASME BPE 表面 标识	代码	ASME BPE 表面 标识	代码
最大Ra = 0.76 μm (30 μinch)	SF3	SF3	-	-
最大Ra = 0.64 μm (25 μinch)	SF2	SF2	SF6	SF6
最大Ra = 0.51 μm (20 μinch)	SF1	SF1	SF5	SF5
最大Ra = 0.38 μm (15 μinch)	-	-	SF4	SF4

精铸阀体的内表面光洁度

接触介质的 内表面光洁度	机械抛光 ²⁾	
	洁净等级 DIN 11866	代码
Ra ≤ 6.30 μm	-	1500
Ra ≤ 0.80 μm	H3	1502
Ra ≤ 0.60 μm ⁵⁾	-	1507

Ra符合DIN EN ISO 4288和ASME B46.1规定

- 1) 在特殊情况下客户定制阀体的表面光洁度可能会受限。
- 2) 或任何其他可达到Ra值 (根据ASME BPE) 的表面精加工工艺。
- 3) 管道内径小于6 mm时可达到的最小Ra值为0.38 μm。
- 4) 使用该表面时, 根据ASME BPE规定对阀体进行标记。
表面仅可用于由材质 (比如盖米材质代码40、41、F4、44) 和连接方式 (比如盖米连接代码59、80、88) 根据ASME BPE规定所制成的阀体。
- 5) 不适用于盖米连接代码59, DN 8和盖米连接代码0, DN 4。

阀体可用性

焊接

MG	DN	连接方式代码 ¹⁾																
		0	16	17	18	35	36	37	55	59	60	63	64	65				
		材质代码 ²⁾																
		40, 42, F4	40, 42, F4	C3	40, 42, F4	40, 42, F4	40, 42, F4	40, 42, F4	C3	40, 42, F4	40, 42, F4	C3	40, 42, F4	C3	40, 42, F4	40, 42, F4	40, 42, F4	40, 42, F4
10	10	-	X	X	X	X	-	X	-	-	X	-	X	X	X	X	-	X
	15	X	X	X	X	X	-	X	-	-	X	-	X	X	X	X	X	X
	20	-	-	-	-	-	-	-	-	-	X	X	X	-	-	-	-	-
25	15	X	X	X	X	X	-	X	-	-	-	-	-	X	X	X	X	X
	20	X	X	X	X	X	-	X	-	-	X	X	X	X	X	X	X	X
	25	X	X	X	X	X	X	X	X	X	-	X	X	X	X	X	X	X
40	32	X	X	X	X	X	X	X	-	X	-	-	-	X	X	X	X	X
	40	X	X	X	X	X	X	X	X	X	-	X	X	X	X	X	X	X
50	50	X	X	X	X	X	X	X	X	X	-	X	X	X	X	X	X	X
	65	-	-	-	-	-	X	-	-	X	-	-	X	-	-	-	-	-
80	65	-	-	-	X	-	X	X	-	X	-	-	X	-	X	X	X	X
	80	-	-	-	X	-	X	X	-	X	-	-	X	-	X	X	X	X
100	100	-	-	-	X	-	X	X	-	X	-	-	X	-	X	X	X	X

MG = 膜片尺寸, X = 标准

1) 连接方式

代码 0: 焊接DIN

代码 16: 焊接DIN EN 10357, 系列B (2014版; 原DIN 11850, 系列1)

代码 17: 焊接EN 10357, 系列A / DIN 11866, 系列A 原DIN 11850, 系列2

代码 18: 焊接DIN 11850, 系列3

代码 35: 焊接JIS-G 3447

代码 36: 焊接JIS-G 3459, Schedule 10s

代码 37: 焊接SMS 3008

代码 55: 焊接BS 4825, Part 1

代码 59: 焊接ASME BPE / DIN EN 10357, 系列C (自2022版起) / DIN 11866, 系列C

代码 60: 焊接ISO 1127 / DIN EN 10357, 系列C (2014版) / DIN 11866, 系列B

代码 63: 焊接ANSI/ASME B36.19M, Schedule 10s

代码 64: 焊接ANSI/ASME B36.19M, Schedule 5s

代码 65: 焊接ANSI/ASME B36.19M, Schedule 40s

2) 阀体材质

代码 40: 1.4435 (F316L), 锻造阀体

代码 42: 1.4435 (BN2), 锻造阀体, $\Delta Fe < 0.5\%$

代码 C3: 1.4435, 精密铸造

代码 F4: 1.4539, 锻造阀体

螺纹连接

MG	DN	连接方式代码 ¹⁾		
		1	31	6, 6K
		材质代码 ²⁾		
		37	37	40, 42
10	10	-	-	W
	12	X	-	-
	15	X	-	W
25	15	X	X	W
	20	X	X	W
	25	X	X	W
40	32	X	X	W
	40	X	X	W
50	50	X	X	W
80	65	-	-	W
	80	-	-	W

MG = 膜片尺寸, X = 标准

W = 焊接结构

1) **连接方式**

代码 1: 内螺纹DIN ISO 228

代码 31: NPT内螺纹

代码 6: 卫生螺纹接口标准DIN 11851

代码 6K: 锥形套管与卫生油宁DIN 11851

2) **阀体材质**

代码 37: 1.4408, 精密铸造

代码 40: 1.4435 (F316L), 锻造阀体

代码 42: 1.4435 (BN2), 锻造阀体, Δ Fe < 0.5 %

法兰

MG	DN	连接方式代码 ¹⁾											
		8				34	38			39			
		材质代码 ²⁾											
17, 18, 39	83	40, 42	C3	39	17, 18 ³⁾ , 39	83	17, 18, 39	83	40, 42	C3			
25	15	X	X	W	W	X	-	-	X	X	W	W	
	20	X	X	W	W	X	X	X	X	X	W	W	
	25	X	X	W	W	X	X	X	X	X	W	W	
40	32	X	X	W	W	X	-	-	X	X	W	W	
	40	X	X	W	W	X	X	X	X	X	W	W	
50	50	X	X	W	W	X	X	X	X	X	W	W	
	65	X	-	-	-	-	X	-	X	-	-	-	
80	65	-	-	W	-	-	-	-	-	-	W	-	
	80	X	X	W	-	-	X	X	X	X	W	-	
100	100	X	X	W	-	-	X	X	X	X	W	-	

MG = 膜片尺寸, X = 标准

W = 焊接结构

1) **连接方式**

代码 8: 法兰EN 1092, PN 16, B型, 结构长度FTF EN 558, 系列1, ISO 5752, 基本系列1, 结构长度仅限阀体结构D

代码 34: 法兰JIS B2220, 10K, RF, 结构长度FTF EN 558, 系列1, ISO 5752, 基本系列1, 结构长度仅限阀体结构D

代码 38: 法兰ANSI Class 150 RF, 结构长度FTF MSS SP-88, 结构长度仅限阀体结构D

代码 39: 法兰ANSI Class 125/150 RF, 结构长度FTF EN 558, 系列1, ISO 5752, 基本系列1, 结构长度仅限阀体结构D

2) **阀体材质**

代码 17: EN-GJS-400-18-LT (GGG 40.3), PFA内衬

代码 18: EN-GJS-400-18-LT (GGG 40.3), PP内衬

代码 39: 1.4408, PFA内衬

代码 40: 1.4435 (F316L), 锻造阀体

代码 42: 1.4435 (BN2), 锻造阀体, Δ Fe < 0.5 %

代码 83: EN-GJS-400-18-LT (GGG 40.3), 硬质橡胶内衬

代码 C3: 1.4435, 精密铸造

3) 请另询

卡箍连接

MG	DN	连接方式代码 ¹⁾				
		80, 8P	82	88, 8T	8A	8E
		材质代码 ²⁾				
40, 42, F4						
10	10	-	K	-	K	-
	15	K	W	K	K	-
	20	K	-	K	-	-
25	15	-	W	-	K	-
	20	K	K	K	K	-
	25	K	K	K	K	K
40	32	-	W	-	K	K
	40	K	W	K	K	K
50	50	K	W	K	K	K
	65	W	-	W	-	W
80	65	K	K	K	K	K
	80	K	W	K	W	K
100	100	W	W	W	W	W

MG = 膜片尺寸

K = 接口为整体加工 (非焊接)

W = 焊接结构

1) 连接方式

代码 80: 卡箍连接ASME BPE, 结构长度FTF ASME BPE, 结构长度仅限阀体结构D

代码 82: 卡箍连接DIN 32676, 系列B, 结构长度FTF EN 558, 系列7, 结构长度仅限阀体结构D

代码 88: 卡箍连接ASME BPE, 用于硬管ASME BPE, 结构长度FTF EN 558, 系列7, 结构长度仅限阀体结构D

代码 8A: 卡箍连接DIN 32676 系列A, 结构长度FTF符合EN 558 系列7, 结构长度仅限阀体结构D

代码 8E: 符合ISO 2037标准管路的ISO 2852卡箍, 符合SMS 3008标准管路的SMS 3017卡箍 结构长度FTF EN 558 系列7, 结构长度仅限阀体结构D

代码 8P: 卡箍连接DIN 32676 系列C, 结构长度FTF ASME BPE, 结构长度仅限阀体结构D

代码 8T: 卡箍连接DIN 32676, 系列C, 结构长度FTF EN 558, 系列7, 结构长度仅限阀体结构D

2) 阀体材质

代码 40: 1.4435 (F316L), 锻造阀体

代码 42: 1.4435 (BN2), 锻造阀体, $\Delta Fe < 0.5\%$

代码 F4: 1.4539, 锻造阀体

产品合规性可用性

	膜片材质代码 ¹⁾	阀体材质代码 ²⁾
食品级		
3A	54, 5M	-
饮用水		
Belgaqua (B)	28	37

1) 膜片材质

代码 28: EPDM

代码 54: PTFE/EPDM, 单片

代码 5M: PTFE/EPDM, 双片

2) 阀体材质

代码 37: 1.4408, 精密铸造

订购代码

订购代码提供有关标准配置的概述。

订购前，请检查可用性。其他配置请另询。

订购代码

1 型号	代码
隔膜阀，气动控制， 塑料执行器， 不锈钢中段	687

2 DN	代码
DN 10	10
DN 12	12
DN 15	15
DN 20	20
DN 25	25
DN 32	32
DN 40	40
DN 50	50
DN 65	65
DN 80	80
DN 100	100

3 阀体类型	代码
罐底阀体	B
阀体结构代码B：尺寸和规格请另询	
两通阀体	D
T型阀体	T
阀体结构代码T：尺寸请另询	

4 连接方式	代码
焊接	
焊接DIN	0
焊接DIN EN 10357，系列B（2014版；原DIN 11850，系列1）	16
焊接EN 10357，系列A / DIN 11866，系列A 原DIN 11850，系列2	17
焊接DIN 11850，系列3	18
焊接JIS-G 3447	35
焊接JIS-G 3459，Schedule 10s	36
焊接SMS 3008	37
焊接BS 4825，Part 1	55
焊接ASME BPE / DIN EN 10357，系列C（自2022版起）/ DIN 11866，系列C	59
焊接ISO 1127 / DIN EN 10357，系列C（2014版）/ DIN 11866，系列B	60
焊接ANSI/ASME B36.19M，Schedule 10s	63
焊接ANSI/ASME B36.19M，Schedule 5s	64
焊接ANSI/ASME B36.19M，Schedule 40s	65
螺纹连接	
内螺纹DIN ISO 228	1
NPT内螺纹	31
卫生螺纹接口标准DIN 11851	6
锥形套管与卫生油宁DIN 11851	6K

4 连接方式	代码
法兰	
法兰EN 1092，PN 16，B型， 结构长度FTF EN 558，系列1，ISO 5752，基本系列1， 结构长度仅限阀体结构D	8
法兰JIS B2220，10K，RF， 结构长度FTF EN 558，系列1，ISO 5752，基本系列1， 结构长度仅限阀体结构D	34
法兰ANSI Class 150 RF， 结构长度FTF MSS SP-88， 结构长度仅限阀体结构D	38
法兰ANSI Class 125/150 RF， 结构长度FTF EN 558，系列1，ISO 5752，基本系列1， 结构长度仅限阀体结构D	39
卡箍连接	
卡箍连接ASME BPE， 结构长度FTF ASME BPE， 结构长度仅限阀体结构D	80
卡箍连接DIN 32676，系列B， 结构长度FTF EN 558，系列7， 结构长度仅限阀体结构D	82
卡箍连接ASME BPE， 用于硬管ASME BPE， 结构长度FTF EN 558，系列7， 结构长度仅限阀体结构D	88
卡箍连接DIN 32676 系列A， 结构长度FTF符合EN 558 系列7， 结构长度仅限阀体结构D	8A
符合ISO 2037标准管路的ISO 2852卡箍， 符合SMS 3008标准管路的SMS 3017卡箍 结构长度FTF EN 558 系列7， 结构长度仅限阀体结构D	8E
卡箍连接DIN 32676 系列C， 结构长度FTF ASME BPE， 结构长度仅限阀体结构D	8P
卡箍连接DIN 32676，系列C， 结构长度FTF EN 558，系列7， 结构长度仅限阀体结构D	8T

5 阀体材质	代码
球墨铸铁材质	
EN-GJS-400-18-LT (GGG 40.3)， PFA内衬	17
EN-GJS-400-18-LT (GGG 40.3)， PP内衬	18
EN-GJS-400-18-LT (GGG 40.3)， 硬质橡胶内衬	83
精密铸造材料	
1.4408，精密铸造	37
1.4408，PFA内衬	39
1.4435，精密铸造	C3
锻造材料	
1.4435 (F316L)，锻造阀体	40

5 阀体材质	代码
1.4435 (BN2) , 锻造阀体, $\Delta Fe < 0.5\%$	42
1.4539, 锻造阀体	F4

6 膜片材质	代码
合成橡胶	
FKM	4
EPDM	13
EPDM	17
EPDM	19
EPDM	28
EPDM	29
PTFE	
PTFE/EPDM, 单片	54
PTFE/EPDM, 双片	5M
PTFE/PVDF/EPDM, 三片	71
代码 5M 可用于膜片尺寸 25	
提示: PTFE/PVDF/EPDM膜片 (代码71) 只可与带有薄膜涂层材质PFA的阀体组合使用。	

7 控制方式	代码
常闭 (NC)	1
常开 (NO)	2
双作用 (DA)	3

8 执行器规格	代码
DN 10 - 20, 膜片尺寸10	
执行器尺寸B/N	B/N
DN 15 - 25, 膜片尺寸25	
执行器尺寸F/M	F/M
执行器尺寸F/N	F/N
执行器尺寸FRM	FRM
执行器尺寸FRN	FRN
DN 32 - 40, 膜片尺寸40	
执行器尺寸H/M	H/M
执行器尺寸H/N	H/N
执行器尺寸HRM	HRM
执行器尺寸HRN	HRN
DN 50 - 65, 膜片尺寸50	
执行器尺寸J/M	J/M
执行器尺寸J/N	J/N
执行器尺寸JRM	JRM
执行器尺寸JRN	JRN
DN 65 - 80, 膜片尺寸80	
执行器尺寸4/N	4/N
执行器尺寸4RN	4RN
执行器尺寸6A	6A
执行器尺寸6A2	6A2
DN 100, 膜片尺寸100	
执行器尺寸5/N	5/N
执行器尺寸5RN	5RN
执行器尺寸7A	7A
执行器尺寸7A3	7A3

9 表面	代码
介质接触表面Ra $\leq 6.3\ \mu\text{m}$ (250 μinch) , 内表面机械抛光	1500
介质接触表面Ra $\leq 0.8\ \mu\text{m}$ (30 μinch) , 符合DIN 11866 H3 , 内表面机械抛光	1502
介质接触表面Ra $\leq 0.8\ \mu\text{m}$ (30 μinch) , 符合DIN 11866 HE3 , 内/外表面电抛光	1503
介质接触表面Ra $\leq 0.6\ \mu\text{m}$ (25 μinch) , 内表面机械抛光	1507
介质接触表面Ra $\leq 0.6\ \mu\text{m}$ (25 μinch) , 内/外表面电抛光	1508
介质接触表面Ra $\leq 0.25\ \mu\text{m}$ (10 μinch) *) , 符合DIN 11866 HE5 , 内/外表面电抛光 , *) 当管内径 < 6 mm时, 焊接时Ra $\leq 0.38\ \mu\text{m}$	1516
介质接触表面Ra $\leq 0.25\ \mu\text{m}$ (10 μinch) *) , 符合DIN 11866 H5 , 内表面机械抛光 , *) 当管内径 < 6 mm时, 焊接时Ra $\leq 0.38\ \mu\text{m}$	1527
介质接触表面Ra $\leq 0.4\ \mu\text{m}$ (15 μinch) , 符合DIN 11866 H4 , 内表面机械抛光	1536
介质接触表面Ra $\leq 0.4\ \mu\text{m}$ (15 μinch) , 符合DIN 11866 HE4 , 内/外表面电抛光	1537
Ra最大0.51 μm (20 μinch) , 用于与介质发生接触的表面 , 符合ASME BPE SF1标准 , 内表面机械抛光	SF1
Ra最大0.64 μm (25 μinch) , 用于与介质发生接触的表面 , 符合ASME BPE SF2标准 , 内表面机械抛光	SF2
Ra最大0.76 μm (30 μinch) , 用于与介质发生接触的表面 , 符合ASME BPE SF3标准 , 内表面机械抛光	SF3
Ra最大0.38 μm (15 μinch) , 用于与介质发生接触的表面 , 符合ASME BPE SF4标准 , 内/外表面电抛光	SF4
Ra最大0.51 μm (20 μinch) , 用于与介质发生接触的表面 , 符合ASME BPE SF5标准 , 内/外表面电抛光	SF5
Ra最大0.64 μm (25 μinch) , 用于与介质发生接触的表面 , 符合ASME BPE SF6标准 , 内/外表面电抛光	SF6

10 特殊规格	代码
无	
BELGAQUA认证	B
特殊规格, 用于3A	M
用于氧气的特殊规格, 最高介质温度: 60°C	S

11 科莱索	代码
无	

11 科莱索	代码
内置用于电子识别和可追溯性的RFID芯片	C

订购示例

订购选项	代码	说明
1 型号	687	隔膜阀，气动控制， 塑料执行器， 不锈钢中段
2 DN	25	DN 25
3 阀体类型	D	两通阀体
4 连接方式	60	焊接ISO 1127 / DIN EN 10357，系列C (2014版) / DIN 11866，系列B
5 阀体材质	40	1.4435 (F316L)，锻造阀体
6 膜片材质	5M	PTFE/EPDM，双片
7 控制方式	1	常闭 (NC)
8 执行器规格	F/N	执行器尺寸F/N
9 表面	1503	介质接触表面 $Ra \leq 0.8 \mu m$ (30 $\mu inch$)， 符合DIN 11866 HE3， 内/外表面电抛光
10 特殊规格	M	特殊规格，用于3A
11 科莱索		无

技术参数

介质

工作介质: 适用于对阀体和膜片材质的物理和化学属性不会造成不良影响的腐蚀性和惰性气体和液体介质。
对于氧气特供版 (代码S) : 限气态氧。

控制介质: 惰性气体

温度

介质温度:

膜片材质	标准	氧气特供版
EPDM (代码3A/13)	-10 – 100 °C	0 – 60 °C
FKM (代码4/4A)	-10 – 90 °C	-
EPDM (代码17)	-10 – 100 °C	-
EPDM (代码19)	-10 – 100 °C	0 – 60 °C
EPDM (代码28)	-10 – 85 °C	-
EPDM (代码29)	-10 – 100 °C	-
PTFE / EPDM (代码54)	-10 – 100 °C	0 – 60 °C
PTFE/PVDF/EPDM (Code 71)	-10 – 100 °C	-
PTFE / EPDM (代码5M)	-10 – 100 °C	0 – 60 °C

灭菌温度:

EPDM (代码3A/13)	最高150 °C , 每个周期最长60分钟
FKM (代码4/4A)	不适用
EPDM (代码17)	最高150 °C , 每个周期最长180分钟
EPDM (代码19)	最高150 °C , 每个周期最长180分钟
EPDM (代码28)	不适用
EPDM (代码29)	不适用
PTFE / EPDM (代码54)	最大150 °C , 每个周期持续温度
PTFE/PVDF/EPDM (Code 71)	不适用
PTFE / EPDM (代码5M)	最大150 °C , 每个周期持续温度

灭菌温度只适用于水蒸汽 (饱和蒸汽) 或过热水。

如果EPDM膜片长期在上述灭菌温度下使用, 膜片的使用寿命会缩短。在这些情况下需要相应调整保养周期。PTFE膜片也可以用于截止蒸汽, 但这会造成使用寿命的降低。这同样适用于承受高温波动的PTFE膜片。应相应调整保养周期。GEMÜ 555和505截止阀尤其适合用于蒸汽发生与分配领域。以下阀门布置已证明可完美用作蒸汽与工艺管道之间的接口: 截止阀用于关闭蒸汽管道, 隔膜阀用作工艺管道连接。

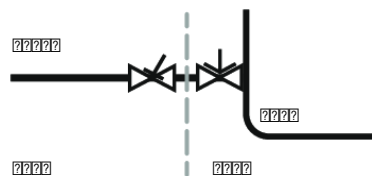

环境温度: 0 – 60 °C

控制介质温度: 0 – 40 °C

存储温度: 0 – 40 °C

压力

工作压力:

MG	DN	执行器规格代码	控制方式1		控制方式2 + 3	
			膜片材质			
			EPDM/FKM	PTFE	EPDM/FKM	PTFE
10	10, 15, 20	B/N	0 - 10	0 - 6	0 - 6	0 - 6
25	15, 20, 25	F/M, FRM	0 - 6	0 - 6	-	-
		F/N, FRN	0 - 10	0 - 10	0 - 10	0 - 10
40	32, 40	H/M, HRM	0 - 6	0 - 6	-	-
		H/N, HRN	0 - 10	0 - 10	0 - 10	0 - 10
50	50, 65	J/M, JRM	0 - 6	0 - 6	-	-
		J/N, JRN	0 - 10	0 - 10	0 - 10	0 - 10
80	65, 80	4/N, 4RN	0 - 8	0 - 5	0 - 8	0 - 6
		6A	-	-	-	0 - 10
		6A2	-	0 - 10	-	-
100	100	5/N, 5RN	0 - 6	0 - 4	0 - 6	0 - 4
		7A	-	-	-	0 - 10
		7A3	-	0 - 10	-	-

MG = 膜片尺寸

所有的压力值单位均为bar-表压。工作压力数据通过阀门闭合状态下单侧静态施加工作压力确定。在工作压力范围内，可以确保阀座与壳体的密封性。

阀门两侧均有工作压力或高纯度介质阀门请另询。

压力等级:

PN 16

泄漏率:

泄漏等级A，符合标准P11/P12 EN 12266-1

控制压力:

MG	DN	执行器规格代码	控制方式1	控制方式2	控制方式3
10	10, 15, 20	B/N	3,5 - 7,0	max. 6,0	max. 5,0
25	15, 20, 25	F/M, FRM	3,8 - 6,0	-	-
		F/N, FRN	5,5 - 7,0	max. 5,5	max. 5,5
40	32, 40	H/M, HRM	3,8 - 6,0	-	-
		H/N, HRN	5,5 - 7,0	max. 5,5	max. 5,5
50	50, 65	J/M, JRM	3,8 - 6,0	-	-
		J/N, JRN	5,5 - 7,0	max. 5,0	max. 5,0
80	65, 80	4/N, 4RN	5,5 - 7,0	max. 5,0	max. 4,5
		6A	-	max. 3,0	max. 3,0
		6A2	4,0 - 7,0	-	-
100	100	5/N, 5RN	5,5 - 7,0	max. 5,0	max. 4,5
		7A	-	max. 3,5	max. 3,5
		7A3	4,5 - 7,0	-	-

MG = 膜片尺寸

所有的压力值都是表压。

控制压力:

GEMÜ 687 : 控制压力 - 工作压力 - 图表 - 控制方式2和3

PTFE膜片

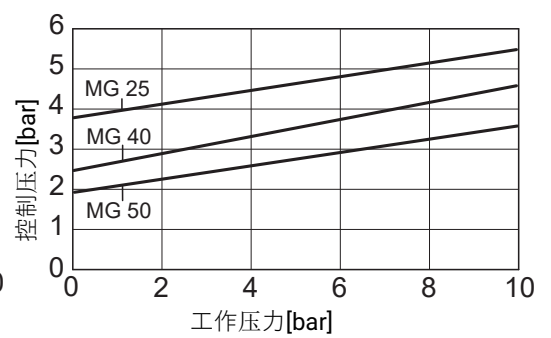
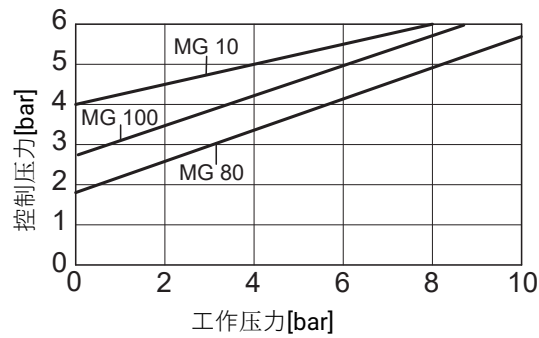

橡胶膜片

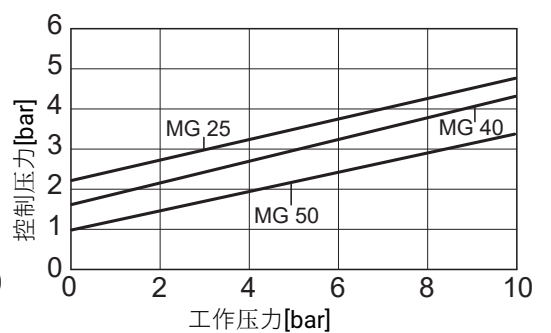
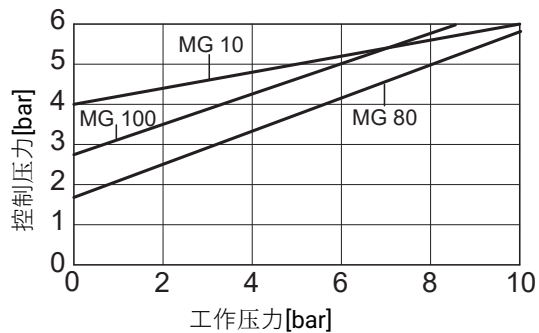

图表中所示的控制压力取决于常用的工作压力，在此处仅供参考，为的是在系统运行时减轻对膜片的磨损。

充气容量:

执行器规格 (代码)	控制方式1	控制方式2
B/N	0,03	0,02
F/M, FRM	0,20	-
F/N, FRN	0,20	0,16
H/M, HRM	0,42	-
H/N, HRN	0,42	0,40
J/M, HRM	0,79	-
J/N, JRN	0,79	0,69
4/N, 4RN	2,30	1,87
5/N, 5RN	2,30	2,00

充气容量 (dm³)

控制方式3 = 气动头开位充气容量参考控制方式1，气动头关位充气容量参考控制方式2

Kv值:

MG	DN	连接方式代码								
		0	16	17	18	37	59	60	1	31
10	10	-	2,4	2,4	2,4	-	2,2	3,3	-	-
	12	-	-	-	-	-	-	-	3,2	-
	15	3,3	3,8	3,8	3,8	-	2,2	4,0	3,4	-
	20	-	-	-	-	-	3,8	-	-	-
25	15	4,1	4,7	4,7	4,7	-	-	7,4	6,5	6,5
	20	6,3	7,0	7,0	7,0	-	4,4	13,2	10,0	10,0
	25	13,9	15,0	15,0	15,0	12,6	12,2	16,2	14,0	14,0
40	32	25,3	27,0	27,0	27,0	26,2	-	30,0	26,0	26,0
	40	29,3	30,9	30,9	30,9	30,2	29,5	32,8	33,0	33,0
50	50	46,5	48,4	48,4	48,4	51,7	50,6	55,2	60,0	60,0
	65	-	-	-	-	62,2	61,8	-	-	-
80	65	-	-	77,0	-	68,5	68,5	96,0	-	-
	80	-	-	111,0	-	80,0	87,0	111,0	-	-
100	100	-	-	194,0	-	173,0	188,0	214,0	-	-

MG = 膜片尺寸

Kv值, 单位m³/h

Kv值根据DIN EN 60534确定, 进气压力5 bar, Δp 1 bar, 不锈钢阀体材质和弹性软膜片。其他产品配置 (例如其他膜片材质或阀体材质) 的Kv值可能有所偏差。通常所有膜片均受到压力、温度、工艺和拧紧扭矩的影响。因此, Kv值可能超出标准公差。

Kv值曲线 (Kv值取决于阀门行程) 根据膜片材质和使用时长而变化。

MG	DN	GGG 40.3 连接方式1、31	PFA / PP	硬橡胶
25	15	8,0	5,0	6,0
	20	11,5	9,0	11,0
	25	11,5	13,0	15,0
40	32	28,0	23,0	29,0
	40	28,0	26,0	32,0
50	50	60,0	47,0	64,0
	65	-	47,0	-
80	80	-	110,0	128,0
100	100	-	177,0	190,0

MG = 膜片尺寸, Kv值, 单位m³/h

Kv值根据标准DIN EN 60534确定, 进气压力5 bar, Δp 1 bar, 带法兰接头EN 1092, 结构长度EN 558, 系列1 (或用于阀体材质GGG40.3的内螺纹DIN ISO 228) 和软橡胶膜片。其他产品配置 (例如其他膜片材质或阀体材质) 的Kv值可能有所偏差。通常所有膜片均受到压力、温度、工艺和拧紧扭矩的影响。因此, Kv值可能超出标准公差。

Kv值曲线 (Kv值取决于阀门行程) 根据膜片材质和使用时长而变化。

产品合规性

机械条令: 2006/42/EG

压力设备认证: 2014/68/EU

食品级: 欧盟第1935/2006号规定
 欧盟第10/2011*号规定
 FDA*
 USP* VI级

饮用水: Belgaqua*
 ** 视规格和/或工作参数而定

SIL: **产品描述:** 盖米隔膜阀687
阀门类型: A
安全功能: 通过安全功能将隔膜阀调至关闭位置 (控制方式1) 或打开位置 (控制方式2)。
HFT (硬件容错): 0
MTTR (平均修复时间): 24小时

机械参数

重量: 执行器

MG	DN	执行器规格 (代码)	控制方式 1	控制方式 2和3
10	10, 15, 20	B/N	0,53	-
25	15, 20, 25	F/M, F/N, FRM, FRN	2,2	1,7
40	32, 40	H/M, H/N, HRM, HRN	4,7	3,1
50	50, 65	J/M, J/N, JRM, JRN	6,9	5,2
80	65, 80	4/N, 4RN	15,0	-
	65, 80	6A	-	-
	65, 80	6A2	52,0	-
100	100	5/N, 5RN	16,1	-
	100	7A	-	-
	100	7A3	63,0	-

重量 (单位kg)
 MG = 膜片尺寸

重量:

阀体

MG	DN	焊接	内螺纹	卫生螺纹接口标准, 锥形套管	法兰	卡箍连接
		连接方式代码				
		0, 16, 17, 18, 35, 36, 37, 55, 59, 60, 63, 64, 65	1, 31	6, 6K	8, 38, 39	80, 82, 88, 8A, 8E, 8P, 8T
10	10	0,30	-	0,33	-	0,30
	12	-	0,17	-	-	-
	15	0,30	0,26	0,35	-	0,43
	20	-	-	-	-	0,43
25	15	0,62	0,32	0,71	1,50	0,75
	20	0,58	0,34	0,78	2,20	0,71
	25	0,55	0,39	0,79	2,80	0,63
40	32	1,45	0,88	1,66	3,40	1,62
	40	1,32	0,93	1,62	4,50	1,50
50	50	2,25	1,56	2,70	6,30	2,50
	65	2,20	-	-	10,30	2,30
80	65	8,60	-	9,22	10,20	8,90
	80	8,00	-	9,20	13,80	8,50
100	100	24,10	-	-	20,80	24,80

重量 (单位kg)

MG = 膜片尺寸

安装位置:

可选

注意用于排空优化安装的排空角度。
参见单独的文档“排空角度技术信息”。

尺寸

执行器尺寸

执行器控制方式1

控制方式1 - 膜片尺寸10
执行器尺寸B/N

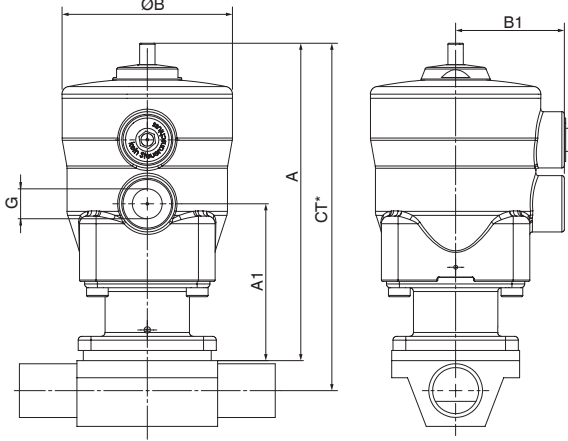

控制方式1 - 膜片尺寸25 - 50
执行器尺寸

F/M、F/N、FRM、FRN、H/M、H/N、HRM、HRN、J/M、J/N、JRM、JRN

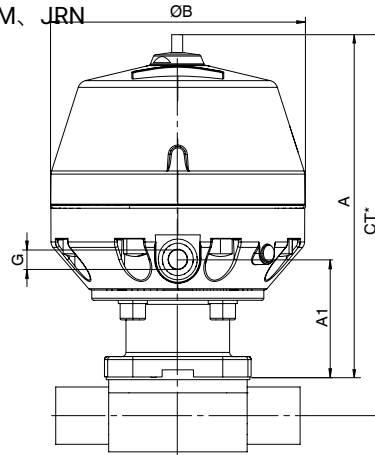

控制方式1 - 膜片尺寸80
执行器尺寸
4/N、4RN、6A2

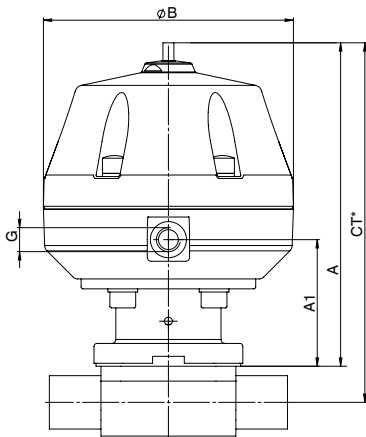

控制方式1 - 膜片尺寸100
执行器尺寸
5/N、5RN、7A3

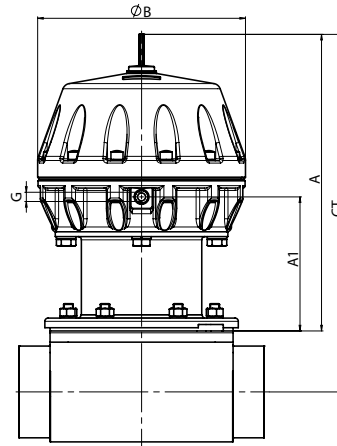

MG	执行器尺寸	ø B	A	A1	B1	G
10	B/N	67,0	125,0	62,0	44,0	G 1/4
25	F/M, F/N, FRM, FRN	130,0	170,0	59,0	-	G 1/4
40	H/M, H/N, HRM, HRN	171,0	208,0	75,0	-	G 1/4
50	J/M, J/N, JRM, JRN	211,0	244,0	90,0	-	G 1/4
80	4/N, 4RN	259,0	368,0	173,0	-	G 1/4
	6A2	360,0	475,0	158,0	-	G 1/4
100	5/N, 5RN	259,0	372,0	169,0	-	G 1/4
	7A3	360,0	477,0	154,0	-	G 1/4

尺寸单位 : mm

MG = 膜片尺寸

*CT = A + H1 (参见阀体尺寸)

执行器控制方式2和3

控制方式2+3 - 膜片尺寸10
执行器尺寸B/N

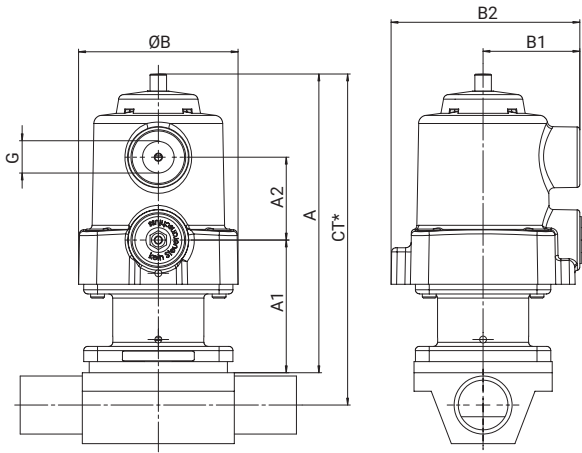

控制方式2+3 - 膜片尺寸25 - 50
执行器尺寸

F/M、F/N、FRM、FRN、H/M、H/N、HRM、HRN、J/M、J/N、

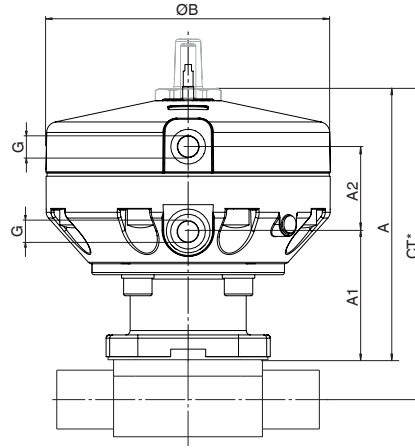

控制方式2+3 - 膜片尺寸80
执行器尺寸
4/N、4RN、6A2

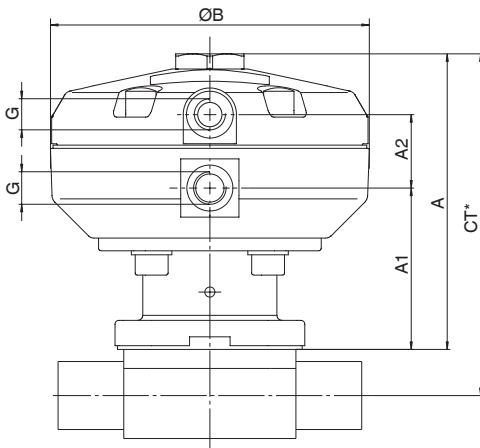

控制方式2+3 - 膜片尺寸100
执行器尺寸
5/N、7A3

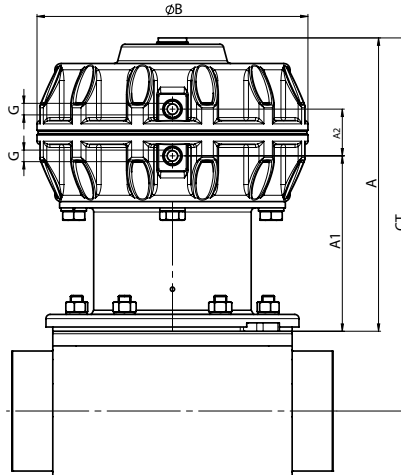

MG	执行器尺寸	ø B	A	A1	A2	B1	B2	G
10	B/N	57,0	110,0	49,0	30,0	35,0	68,0	G 1/4
25	F/M, F/N, FRM, FRN	130,0	147,0	59,0	39,0	-	-	G 1/4
40	H/M, H/N, HRM, HRN	171,0	173,0	75,0	42,0	-	-	G 1/4
50	J/M, J/N, JRM, JRN	211,0	206,0	90,0	47,0	-	-	G 1/4
80	4/N, 4RN	258,0	282,0	170,0	45,0	-	-	G 1/4
	6A	360,0	323,0	158,0	110,0	-	-	G 1/4
100	5/N, 5RN	258,0	278,0	165,0	45,0	-	-	G 1/4
	7A	360,0	319,0	154,0	110,0	-	-	G 1/4

尺寸单位 : mm

MG = 膜片尺寸

*CT = A + H1 (参见阀体尺寸)

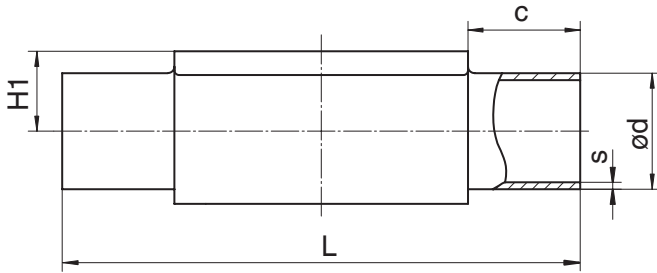
阀体尺寸**焊接DIN/EN/ISO (代码0、16、17、18、60)**

连接方式：焊接DIN/EN/ISO (代码0、16、17、18、60)¹⁾，锻造材料 (代码40、42、F4)²⁾

MG	DN	NPS	c (min)	ød					H1	L	s				
				连接方式							连接方式				
				0	16	17	18	60			0	16	17	18	60
10	10	3/8"	25,0	-	12,0	13,0	14,0	17,2	12,5	108,0	-	1,0	1,5	2,0	1,6
	15	1/2"	25,0	18,0	18,0	19,0	20,0	21,3	12,5	108,0	1,5	1,0	1,5	2,0	1,6
25	15	1/2"	25,0	18,0	18,0	19,0	20,0	21,3	19,0	120,0	1,5	1,0	1,5	2,0	1,6
	20	3/4"	25,0	22,0	22,0	23,0	24,0	26,9	19,0	120,0	1,5	1,0	1,5	2,0	1,6
	25	1"	25,0	28,0	28,0	29,0	30,0	33,7	19,0	120,0	1,5	1,0	1,5	2,0	2,0
40	32	1 1/4"	25,0	34,0	34,0	35,0	36,0	42,4	26,0	153,0	1,5	1,0	1,5	2,0	2,0
	40	1 1/2"	30,5	40,0	40,0	41,0	42,0	48,3	26,0	153,0	1,5	1,0	1,5	2,0	2,0
50	50	2"	30,0	52,0	52,0	53,0	54,0	60,3	32,0	173,0	1,5	1,0	1,5	2,0	2,0
80	65	2 1/2"	30,0	-	-	70,0	-	76,1	62,0	216,0	-	-	2,0	-	2,0
	80	3"	30,0	-	-	85,0	-	88,9	62,0	254,0	-	-	2,0	-	2,3
100	100	4"	30,0	-	-	104,0	-	114,3	76,0	305,0	-	-	2,0	-	2,3

尺寸单位：mm

MG = 膜片尺寸

1) 连接方式

代码 0: 焊接DIN

代码 16: 焊接DIN EN 10357, 系列B (2014版; 原DIN 11850, 系列1)

代码 17: 焊接EN 10357, 系列A / DIN 11866, 系列A 原DIN 11850, 系列2

代码 18: 焊接DIN 11850, 系列3

代码 60: 焊接ISO 1127 / DIN EN 10357, 系列C (2014版) / DIN 11866, 系列B

2) 阀体材质

代码 40: 1.4435 (F316L), 锻造阀体

代码 42: 1.4435 (BN2), 锻造阀体, Δ Fe < 0.5 %

代码 F4: 1.4539, 锻造阀体

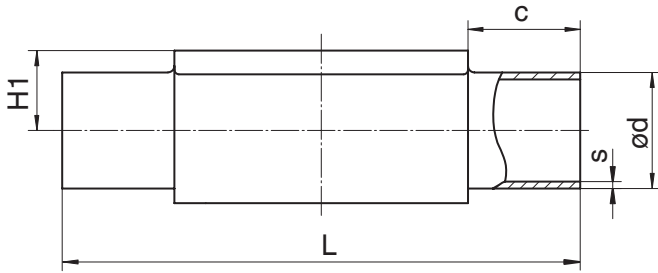

连接方式：焊接DIN/EN/ISO（代码0、17、60）¹⁾，精密铸造材料（代码C3）²⁾

MG	DN	NPS	c (min)	ød			H1	L	s		
				连接方式					连接方式		
				0	17	60			0	17	60
10	10	3/8"	25,0	-	13,0	17,2	12,5	108,0	-	1,5	1,6
	15	1/2"	25,0	-	19,0	21,3	12,5	108,0	-	1,5	1,6
25	15	1/2"	25,0	-	19,0	21,3	13,0	120,0	-	1,5	1,6
	20	3/4"	25,0	-	23,0	26,9	16,0	120,0	-	1,5	1,6
	25	1"	25,0	-	29,0	33,7	19,0	120,0	-	1,5	2,0
40	32	1¼"	25,0	-	35,0	42,4	24,0	153,0	-	1,5	2,0
	40	1½"	30,5	-	41,0	48,3	26,0	153,0	-	1,5	2,0
50	50	2"	30,0	-	53,0	60,3	32,0	173,0	-	1,5	2,0

尺寸单位：mm

MG = 膜片尺寸

1) 连接方式

代码 0: 焊接DIN

代码 17: 焊接EN 10357, 系列A / DIN 11866, 系列A 原DIN 11850, 系列2

代码 60: 焊接ISO 1127 / DIN EN 10357, 系列C (2014版) / DIN 11866, 系列B

2) 阀体材质

代码 C3: 1.4435, 精密铸造

焊接ASME/BS (代码55、59、63、64、65)

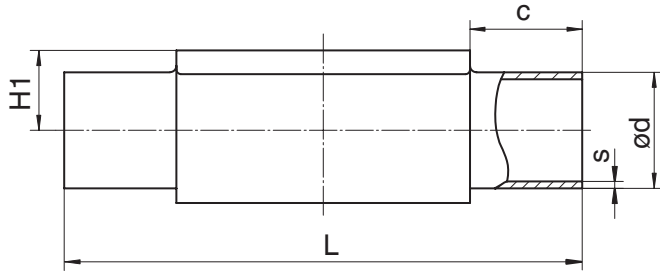

连接方式：焊接ASME/BS (代码55、59、63、64、65)¹⁾，锻造材料 (代码40、42、F4)²⁾

MG	DN	NPS	c (min)	ød					H1	L	s				
				连接方式							连接方式				
				55	59	63	64	65			55	59	63	64	65
10	10	3/8"	25,0	9,53	9,53	17,1	-	17,1	12,5	108,0	1,2	0,89	1,65	-	2,31
	15	1/2"	25,0	12,70	12,70	21,3	21,3	21,3	12,5	108,0	1,2	1,65	2,11	1,65	2,77
	20	3/4"	25,0	19,05	19,05	-	-	-	12,5	108,0	1,2	1,65	-	-	-
25	15	1/2"	25,0	-	-	21,3	21,3	21,3	19,0	120,0	-	-	2,11	1,65	2,77
	20	3/4"	25,0	19,05	19,05	26,7	26,7	26,7	19,0	120,0	1,2	1,65	2,11	1,65	2,87
	25	1"	25,0	-	25,40	33,4	33,4	33,4	19,0	120,0	-	1,65	2,77	1,65	3,38
40	32	1¼"	25,0	-	-	42,2	42,2	42,2	26,0	153,0	-	-	2,77	1,65	3,56
	40	1½"	30,5	-	38,10	48,3	48,3	48,3	26,0	153,0	-	1,65	2,77	1,65	3,68
50	50	2"	30,0	-	50,80	60,3	60,3	60,3	32,0	173,0	-	1,65	2,77	1,65	3,91
	65	2½"	30,0	-	63,50	-	-	-	34,0	173,0	-	1,65	-	-	-
80	65	2½"	30,0	-	63,50	73,0	73,0	73,0	62,0	216,0	-	1,65	3,05	2,11	5,16
	80	3"	30,0	-	76,20	88,9	88,9	88,9	62,0	254,0	-	1,65	3,05	2,11	5,49
100	100	4"	30,0	-	101,60	114,3	114,3	114,3	76,0	305,0	-	2,11	3,05	2,11	6,02

尺寸单位：mm

MG = 膜片尺寸

1) 连接方式

代码 55: 焊接BS 4825, Part 1

代码 59: 焊接ASME BPE / DIN EN 10357, 系列C (自2022版起) / DIN 11866, 系列C

代码 63: 焊接ANSI/ASME B36.19M, Schedule 10s

代码 64: 焊接ANSI/ASME B36.19M, Schedule 5s

代码 65: 焊接ANSI/ASME B36.19M, Schedule 40s

2) 阀体材质

代码 40: 1.4435 (F316L), 锻造阀体

代码 42: 1.4435 (BN2), 锻造阀体, Δ Fe < 0.5 %

代码 F4: 1.4539, 锻造阀体

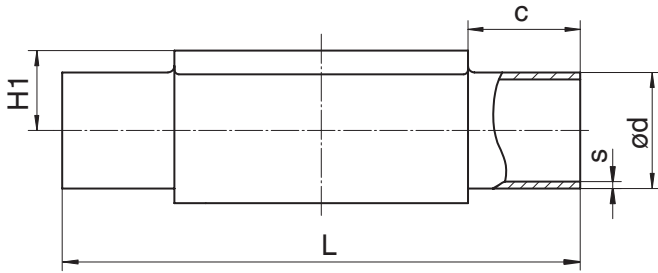

连接方式：焊接ASME BPE (代码59)¹⁾，精密铸造材料 (代码C3)²⁾

MG	DN	NPS	c (min)	ød	H1	L	s
10	20	3/4"	25,0	19,05	12,5	108,0	1,65
25	20	3/4"	25,0	19,05	16,0	120,0	1,65
	25	1"	25,0	25,40	19,0	120,0	1,65
40	40	1½"	30,5	38,10	26,0	153,0	1,65
50	50	2"	30,0	50,80	32,0	173,0	1,65

尺寸单位：mm

MG = 膜片尺寸

1) 连接方式

代码 59: 焊接ASME BPE / DIN EN 10357, 系列C (自2022版起) / DIN 11866, 系列C

2) 阀体材质

代码 C3: 1.4435, 精密铸造

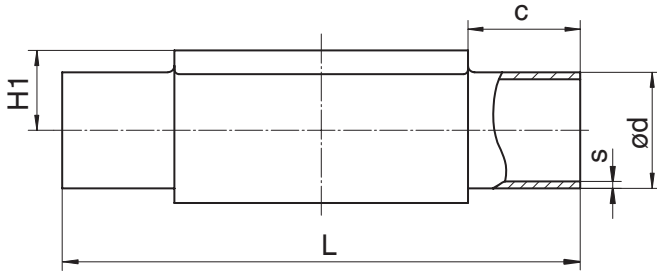
焊接JIS/SMS (代码35、36、37)

连接方式：焊接JIS/SMS (代码35、36、37)¹⁾，锻造材料 (代码40、42、F4)²⁾

MG	DN	NPS	c (min)	ød			H1	L	s		
				连接方式					连接方式		
				35	36	37			35	36	37
10	10	3/8"	25,0	-	17,3	-	12,5	108,0	-	1,65	-
	15	1/2"	25,0	-	21,7	-	12,5	108,0	-	2,10	-
25	15	1/2"	25,0	-	21,7	-	19,0	120,0	-	2,10	-
	20	3/4"	25,0	-	27,2	-	19,0	120,0	-	2,10	-
	25	1"	25,0	25,4	34,0	25,0	19,0	120,0	1,2	2,80	1,2
40	32	1¼"	25,0	31,8	42,7	33,7	26,0	153,0	1,2	2,80	1,2
	40	1½"	30,5	38,1	48,6	38,0	26,0	153,0	1,2	2,80	1,2
50	50	2"	30,0	50,8	60,5	51,0	32,0	173,0	1,5	2,80	1,2
	65	2½"	30,0	63,5	-	63,5	34,0	173,0	2,0	-	1,6
80	65	2½"	30,0	63,5	76,3	63,5	62,0	216,0	2,0	3,00	1,6
	80	3"	30,0	76,3	89,1	76,1	62,0	254,0	2,0	3,00	1,6
100	100	4"	30,0	101,6	114,3	101,6	76,0	305,0	2,0	3,00	2,0

连接方式：焊接SMS (代码37)¹⁾，精密铸造材料 (代码C3)²⁾

MG	DN	NPS	c (min)	ød	H1	L	s
25	25	1"	25,0	25,0	19,0	120,0	1,2
40	40	1½"	30,5	38,0	26,0	153,0	1,2
50	50	2"	30,0	51,0	32,0	173,0	1,2

尺寸单位：mm

MG = 膜片尺寸

1) **连接方式**

代码 35: 焊接JIS-G 3447

代码 36: 焊接JIS-G 3459, Schedule 10s

代码 37: 焊接SMS 3008

2) **阀体材质**

代码 40: 1.4435 (F316L), 锻造阀体

代码 42: 1.4435 (BN2), 锻造阀体, Δ Fe < 0.5 %

代码 C3: 1.4435, 精密铸造

代码 F4: 1.4539, 锻造阀体

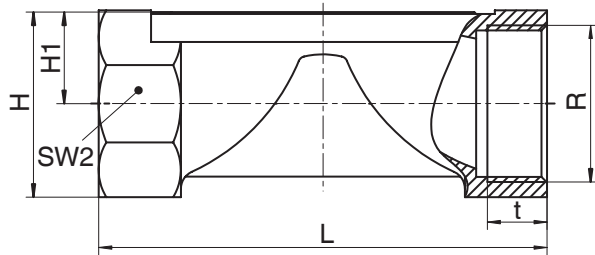
内螺纹DIN (代码1)

连接方式：内螺纹 (代码1)¹⁾，精密铸造材料 (代码37)²⁾

MG	DN	NPS	H	H1	L	n	R	SW 2	t
10	12	3/8"	25,0	13,0	55,0	2	G 3/8	22	12,0
	15	1/2"	30,0	15,0	68,0	2	G 1/2	27	15,0
25	15	1/2"	28,3	14,8	85,0	6	G 1/2	27	15,0
	20	3/4"	33,3	17,3	85,0	6	G 3/4	32	16,0
	25	1"	42,3	21,8	110,0	6	G 1	41	13,0
40	32	1 1/4"	51,3	26,3	120,0	8	G 1 1/4	50	20,0
	40	1 1/2"	56,3	28,8	140,0	8	G 1 1/2	55	18,0
50	50	2"	71,3	36,3	165,0	8	G 2	70	26,0

尺寸单位：mm

MG = 膜片尺寸

n = 扳手平面数量

1) 连接方式

代码 1: 内螺纹DIN ISO 228

2) 阀体材质

代码 37: 1.4408，精密铸造

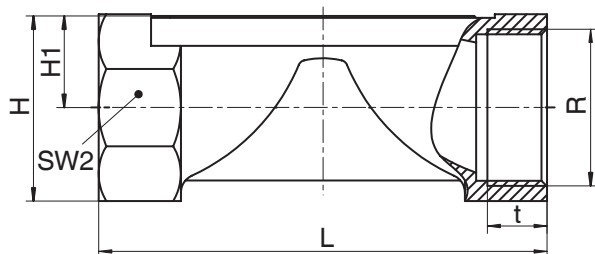
内螺纹NPT (代码31)

连接方式：内螺纹NPT (代码31)¹⁾，精密铸造材料 (代码37)²⁾

MG	DN	NPS	H	H1	L	n	R	SW 2	t
25	15	1/2"	28,3	14,8	85,0	6	NPT 1/2	27	14,0
	20	3/4"	33,3	17,3	85,0	6	NPT 3/4	32	14,0
	25	1"	42,3	21,8	110,0	6	NPT 1	41	17,0
40	32	1 1/4"	51,3	26,3	120,0	8	NPT 1 1/4	50	17,0
	40	1 1/2"	56,3	28,8	140,0	8	NPT 1 1/2	55	17,0
50	50	2"	71,3	36,3	165,0	8	NPT 2	70	18,0

尺寸单位：mm

MG = 膜片尺寸

n = 扳手平面数量

1) 连接方式

代码 31: NPT内螺纹

2) 阀体材质

代码 37: 1.4408，精密铸造

卫生螺纹接口标准DIN (代码6)

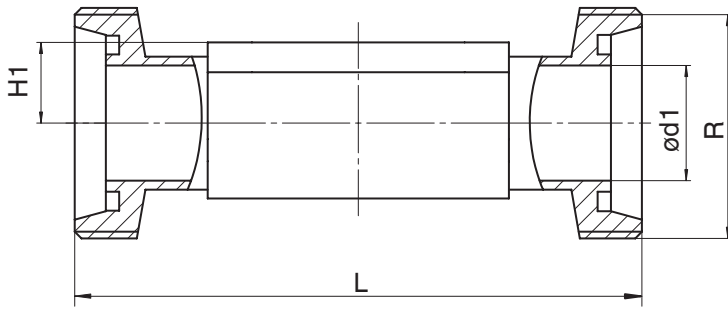

连接方式：卫生螺纹接口标准DIN (代码6)¹⁾，锻造材料 (代码40、42)²⁾

MG	DN	NPS	ød1	H1	L	R
10	10	3/8"	10,0	12,5	118,0	Rd 28 x 1/8
	15	1/2"	16,0	12,5	118,0	Rd 34 x 1/8
25	15	1/2"	16,0	19,0	118,0	Rd 34 x 1/8
	20	3/4"	20,0	19,0	118,0	Rd 44 x 1/6
	25	1"	26,0	19,0	128,0	Rd 52 x 1/6
40	32	1¼"	32,0	26,0	147,0	Rd 58 x 1/6
	40	1½"	38,0	26,0	160,0	Rd 65 x 1/6
50	50	2"	50,0	32,0	191,0	Rd 78 x 1/6
80	65	2½"	66,0	62,0	246,0	Rd 95 x 1/6
	80	3"	81,0	62,0	256,0	Rd 110 x 1/4

尺寸单位：mm

MG = 膜片尺寸

1) 连接方式

代码 6: 卫生螺纹接口标准DIN 11851

2) 阀体材质

代码 40: 1.4435 (F316L)，锻造阀体

代码 42: 1.4435 (BN2)，锻造阀体， $\Delta Fe < 0.5\%$

锥形套管DIN (代码6K)

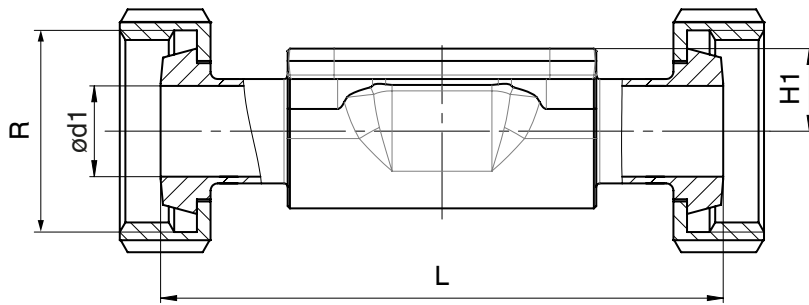

连接方式：锥形套管DIN (代码6)¹⁾，锻造材料 (代码40、42)²⁾

MG	DN	NPS	ød1	H1	L	R
10	10	3/8"	10,0	12,5	116,0	Rd 28 x 1/8
	15	1/2"	16,0	12,5	116,0	Rd 34 x 1/8
25	15	1/2"	16,0	19,0	116,0	Rd 34 x 1/8
	20	3/4"	20,0	19,0	114,0	Rd 44 x 1/6
	25	1"	26,0	19,0	127,0	Rd 52 x 1/6
40	32	1¼"	32,0	26,0	147,0	Rd 58 x 1/6
	40	1½"	38,0	26,0	160,0	Rd 65 x 1/6
50	50	2"	50,0	32,0	191,0	Rd 78 x 1/6
80	65	2½"	66,0	62,0	246,0	Rd 95 x 1/6
	80	3"	81,0	62,0	256,0	Rd 110 x 1/4

尺寸单位：mm

MG = 膜片尺寸

1) 连接方式

代码 6K: 锥形套管与卫生油宁DIN 11851

2) 阀体材质

代码 40: 1.4435 (F316L)，锻造阀体

代码 42: 1.4435 (BN2)，锻造阀体， $\Delta Fe < 0.5\%$

法兰EN (代码8)

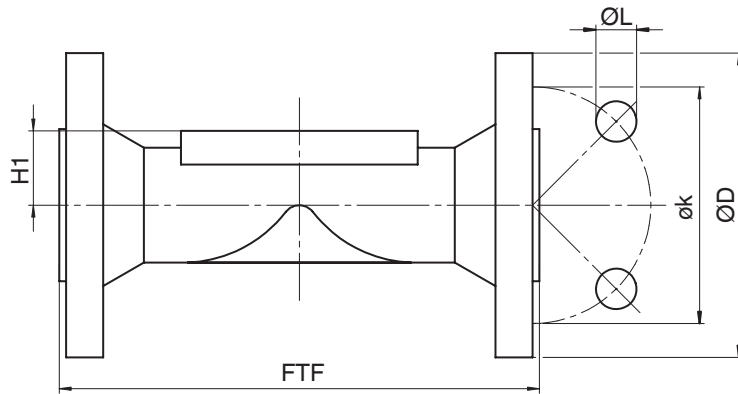

连接方式：法兰结构长度EN 558 (代码8)¹⁾，球墨铸铁材料 (代码17、18、83)，精密铸造材料 (代码39、C3)，锻造材料 (代码40、42)²⁾

MG	DN	NPS	øD	FTF				H1				øk	øL	n
				材质				材质						
				17, 18, 39	83	C3	40, 42	17, 18, 39	83	C3	40, 42			
25	15	1/2"	95,0	130,0	130,0	150,0	150,0	18,0	18,0	13,0	19,0	65,0	14,0	4
	20	3/4"	105,0	150,0	150,0	150,0	150,0	20,5	20,5	16,0	19,0	75,0	14,0	4
	25	1"	115,0	160,0	160,0	160,0	160,0	23,0	23,0	19,0	19,0	85,0	14,0	4
40	32	1¼"	140,0	180,0	180,0	180,0	180,0	28,7	28,7	24,0	26,0	100,0	19,0	4
	40	1½"	150,0	200,0	200,0	200,0	200,0	33,0	33,0	26,0	26,0	110,0	19,0	4
50	50	2"	165,0	230,0	230,0	230,0	230,0	39,0	39,0	32,0	32,0	125,0	19,0	4
	65	2½"	185,0	290,0	-	-	-	51,0	-	-	-	145,0	19,0	4
80	65	2½"	185,0	-	-	-	290,0	-	-	-	62,0	145,0	19,0	4
	80	3"	200,0	310,0	310,0	-	310,0	59,5	59,5	-	62,0	160,0	19,0	8
100	100	4"	220,0	350,0	350,0	-	350,0	73,0	73,0	-	76,0	180,0	19,0	8

尺寸单位：mm

MG = 膜片尺寸

n = 螺栓数量

1) 连接方式

代码 8: 法兰EN 1092, PN 16, B型, 结构长度FTF EN 558, 系列1, ISO 5752, 基本系列1, 结构长度仅限阀体结构D

2) 阀体材质

代码 17: EN-GJS-400-18-LT (GGG 40.3), PFA内衬

代码 18: EN-GJS-400-18-LT (GGG 40.3), PP内衬

代码 39: 1.4408, PFA内衬

代码 40: 1.4435 (F316L), 锻造阀体

代码 42: 1.4435 (BN2), 锻造阀体, Δ Fe < 0.5 %

代码 83: EN-GJS-400-18-LT (GGG 40.3), 硬质橡胶内衬

代码 C3: 1.4435, 精密铸造

法兰JIS (代码34)

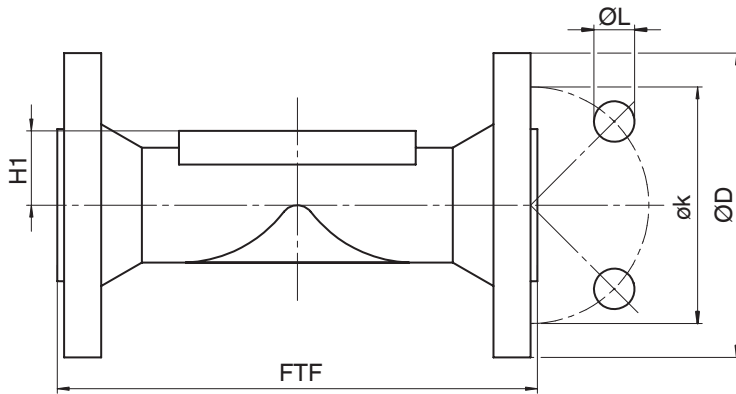

连接方式：法兰结构长度558 (代码34)¹⁾，精密铸造材料 (代码39)²⁾

MG	DN	NPS	øD	FTF	H1	øk	øL	n
25	15	1/2"	95,0	130,0	18,0	70,0	15,0	4
	20	3/4"	100,0	150,0	20,5	75,0	15,0	4
	25	1"	125,0	160,0	23,0	90,0	19,0	4
40	32	1¼"	135,0	180,0	28,7	100,0	19,0	4
	40	1½"	140,0	200,0	33,0	105,0	19,0	4
50	50	2"	155,0	230,0	39,0	120,0	19,0	4

尺寸单位：mm

MG = 膜片尺寸

1) 连接方式

代码 34: 法兰JIS B2220, 10K, RF, 结构长度FTF EN 558, 系列1, ISO 5752, 基本系列1, 结构长度仅限阀体结构D

2) 阀体材质

代码 39: 1.4408, PFA内衬

法兰ANSI Class (代码38、39)

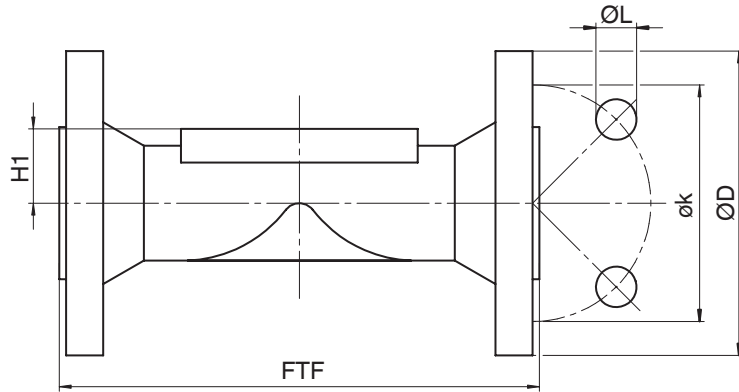

连接方式：法兰结构长度MSS SP-88 (代码38)¹⁾，球墨铸铁材料 (代码17、18、83)，精密铸造材料 (代码39)，²⁾

MG	DN	NPS	øD	FTF		H1	øk	øL	n
				材质					
				17, 18, 39	83				
25	20	3/4"	100,0	146,0	146,4	20,5	69,9	15,9	4
	25	1"	110,0	146,0	146,4	23,0	79,4	15,9	4
40	40	1½"	125,0	175,0	171,4	33,0	98,4	15,9	4
50	50	2"	150,0	200,0	197,4	39,0	120,7	19,0	4
	65	2½"	180,0	226,0	-	51,0	139,7	19,0	4
80	80	3"	190,0	260,0	260,4	59,5	152,4	19,0	4
100	100	4"	230,0	327,0	324,4	73,0	190,5	19,0	8

尺寸单位：mm

MG = 膜片尺寸

n = 螺栓数量

1) **连接方式**

代码 38: 法兰ANSI Class 150 RF，结构长度FTF MSS SP-88，结构长度仅限阀体结构D

2) **阀体材质**

代码 17: EN-GJS-400-18-LT (GGG 40.3)，PFA内衬

代码 18: EN-GJS-400-18-LT (GGG 40.3)，PP内衬

代码 39: 1.4408，PFA内衬

代码 83: EN-GJS-400-18-LT (GGG 40.3)，硬质橡胶内衬

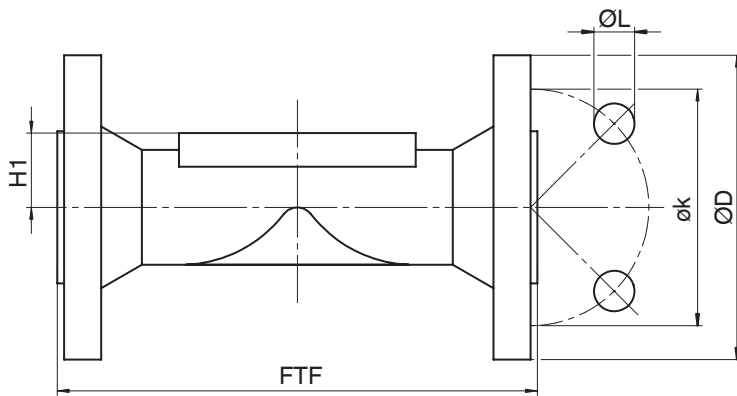

连接方式：法兰结构长度EN 558（代码39）¹⁾，球墨铸铁材料（代码17、18、83），精密铸造材料（代码39、C3），锻造材料（代码40、42）²⁾

MG	DN	NPS	øD	FTF				H1				øk	øL	n
				材质				材质						
				17, 18, 39	83	C3	40, 42	17, 18, 39	83	C3	40, 42			
25	15	1/2"	90,0	130,0	130,0	150,0	150,0	18,0	18,0	13,0	19,0	60,3	15,9	4
	20	3/4"	100,0	150,0	150,0	150,0	150,0	20,5	20,5	16,0	19,0	69,9	15,9	4
	25	1"	110,0	160,0	160,0	160,0	160,0	23,0	23,0	19,0	19,0	79,4	15,9	4
40	32	1¼"	115,0	180,0	180,0	180,0	180,0	28,7	28,7	24,0	26,0	88,9	15,9	4
	40	1½"	125,0	200,0	200,0	200,0	200,0	33,0	33,0	26,0	26,0	98,4	15,9	4
50	50	2"	150,0	230,0	230,0	230,0	230,0	39,0	39,0	32,0	32,0	120,7	19,0	4
	65	2½"	180,0	290,0	-	-	290,0	51,0	-	-	-	139,7	19,0	4
80	65	2½"	180,0	-	-	-	290,0	-	-	-	62,0	139,7	19,0	4
	80	3"	190,0	310,0	310,0	-	310,0	59,5	59,5	-	62,0	152,4	19,0	4
100	100	4"	230,0	350,0	350,0	-	350,0	73,0	73,0	-	76,0	190,5	19,0	8

尺寸单位：mm

MG = 膜片尺寸

n = 螺栓数量

1) 连接方式

代码 39: 法兰ANSI Class 125/150 RF，结构长度FTF EN 558，系列1，ISO 5752，基本系列1，结构长度仅限阀体结构D

2) 阀体材质

代码 17: EN-GJS-400-18-LT (GGG 40.3)，PFA内衬

代码 18: EN-GJS-400-18-LT (GGG 40.3)，PP内衬

代码 39: 1.4408，PFA内衬

代码 40: 1.4435 (F316L)，锻造阀体

代码 42: 1.4435 (BN2)，锻造阀体，ΔFe < 0.5 %

代码 83: EN-GJS-400-18-LT (GGG 40.3)，硬质橡胶内衬

代码 C3: 1.4435，精密铸造

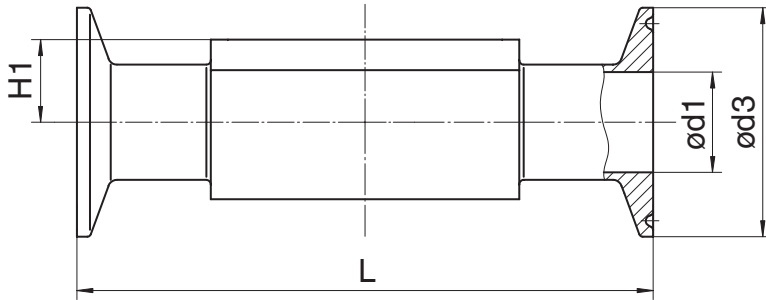
卡箍连接 (代码80、82、88、8A、8E、8P、8T)

连接方式：卡箍连接DIN/ASME (代码80、88、8P、8T)¹⁾，锻造材料 (代码40、42、F4)²⁾

MG	DN	NPS	ød1		ød3		H1	L	
			连接方式		连接方式			连接方式	
			80, 8P	88, 8T	80, 8P	88, 8T		80, 8P	88, 8T
10	15	1/2"	9,40	9,40	25,0	25,0	12,5	88,9	108,0
	20	3/4"	15,75	15,75	25,0	25,0	12,5	101,6	117,0
25	20	3/4"	15,75	15,75	25,0	25,0	19,0	101,6	117,0
	25	1"	22,10	22,10	50,5	50,5	19,0	114,3	127,0
40	40	1½"	34,80	34,80	50,5	50,5	26,0	139,7	159,0
50	50	2"	47,50	47,50	64,0	64,0	32,0	158,8	190,0
	65	2½"	60,20	60,20	77,5	77,5	34,0	193,8	216,0
80	65	2½"	60,20	60,20	77,5	77,5	62,0	193,8	216,0
	80	3"	72,90	72,90	91,0	91,0	62,0	222,3	254,0
100	100	4"	97,38	97,38	119,0	119,0	76,0	292,1	305,0

尺寸单位：mm

MG = 膜片尺寸

1) **连接方式**

代码 80: 卡箍连接ASME BPE，结构长度FTF ASME BPE，结构长度仅限阀体结构D

代码 88: 卡箍连接ASME BPE，用于硬管ASME BPE，结构长度FTF EN 558，系列7，结构长度仅限阀体结构D

代码 8P: 卡箍连接DIN 32676 系列C，结构长度FTF ASME BPE，结构长度仅限阀体结构D

代码 8T: 卡箍连接DIN 32676，系列C，结构长度FTF EN 558，系列7，结构长度仅限阀体结构D

2) **阀体材质**

代码 40: 1.4435 (F316L)，锻造阀体

代码 42: 1.4435 (BN2)，锻造阀体， $\Delta Fe < 0.5\%$

代码 F4: 1.4539，锻造阀体

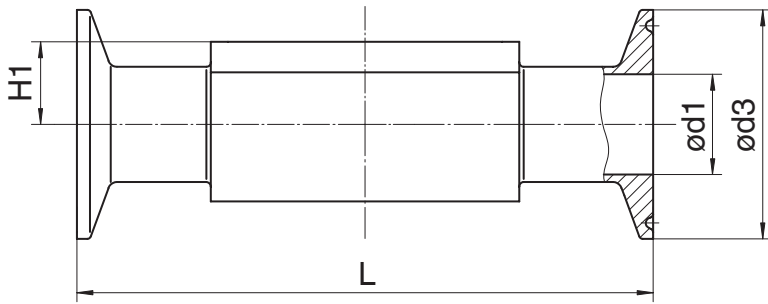

连接方式：卡箍连接DIN/ISO (代码82、8A、8E)¹⁾，锻造材料 (代码40、42、F4)²⁾

MG	DN	NPS	ød1			ød3			H1	L		
			连接方式			连接方式				连接方式		
			82	8A	8E	82	8A	8E		82	8A	8E
10	10	3/8"	14,0	10,0	-	25,0	34,0	-	12,5	108,0	108,0	-
	15	1/2"	18,1	16,0	-	50,5	34,0	-	12,5	108,0	108,0	-
25	15	1/2"	18,1	16,0	-	50,5	34,0	-	19,0	108,0	108,0	-
	20	3/4"	23,7	20,0	-	50,5	34,0	-	19,0	117,0	117,0	-
	25	1"	29,7	26,0	22,6	50,5	50,5	50,5	19,0	127,0	127,0	127,0
40	32	1¼"	38,4	32,0	31,3	64,0	50,5	50,5	26,0	146,0	146,0	146,0
	40	1½"	44,3	38,0	35,6	64,0	50,5	50,5	26,0	159,0	159,0	159,0
50	50	2"	56,3	50,0	48,6	77,5	64,0	64,0	32,0	190,0	190,0	190,0
	65	2½"	-	-	60,3	-	-	77,5	34,0	-	-	216,0
80	65	2½"	72,1	66,0	60,3	91,0	91,0	77,5	62,0	216,0	216,0	216,0
	80	3"	84,3	81,0	72,9	106,0	106,0	91,0	62,0	254,0	254,0	254,0
100	100	4"	109,7	100,0	97,6	130,0	119,0	119,0	76,0	305,0	305,0	305,0

尺寸单位：mm

MG = 膜片尺寸

1) 连接方式

代码 82: 卡箍连接DIN 32676, 系列B, 结构长度FTF EN 558, 系列7, 结构长度仅限阀体结构D

代码 8A: 卡箍连接DIN 32676 系列A, 结构长度FTF符合EN 558 系列7, 结构长度仅限阀体结构D

代码 8E: 符合ISO 2037标准管路的ISO 2852卡箍, 符合SMS 3008标准管路的SMS 3017卡箍 结构长度FTF EN 558 系列7, 结构长度仅限阀体结构D

2) 阀体材质

代码 40: 1.4435 (F316L), 锻造阀体

代码 42: 1.4435 (BN2), 锻造阀体, Δ Fe < 0.5 %

代码 F4: 1.4539, 锻造阀体



GEMÜ Gebr. Müller Apparatebau GmbH & Co. KG
Fritz-Müller-Straße 6-8 D-74653 Ingelfingen-Criesbach
电话 +49 (0) 7940 123-0 · info@gemue.de
www.gemu-group.com