

# Затвор поворотный дисковый, Металлический

## Конструкция

Тип GEMÜ D480 это затвор центрический поворотный дисковый, представленный различными моделями. Клапан поставляется с номинальными размерами DN 25 — 1600, с различными вариантами корпуса (Wafer, Lug и U-типа) и разнообразными материалами уплотнений и корпуса.

Он оснащается приводами различных вариантов исполнения: с рукояткой или редуктором, с пневматическим приводом, с электроприводом открытия/закрытия или регулировки.

## Характеристики

- Предназначается для газообразных и текучих сред в промышленной сфере и водоподготовке
- Монтажная длина согласно ISO 5752/20, EN 558-1/20, API 609 категория A
- Фланец головки согласно EN ISO 5211
- Макс. рабочее давление 10/16/25 бар
- Стандарты соединений: PN 10, PN 16, ASME B16.47 Series A Class 150, ASME B16.5 Class 150
- Проверка герметичности согласно EN 12266-1/P12 класс утечки A
- Затвор поворотный дисковый согласно EN 593
- Затвор поворотный дисковый отвечает требованиям безопасности Директивы ЕС 2014/34/EU, приложение I, относительно веществ в жидком и газообразном состоянии групп 1 и 2



## Вид в разрезе

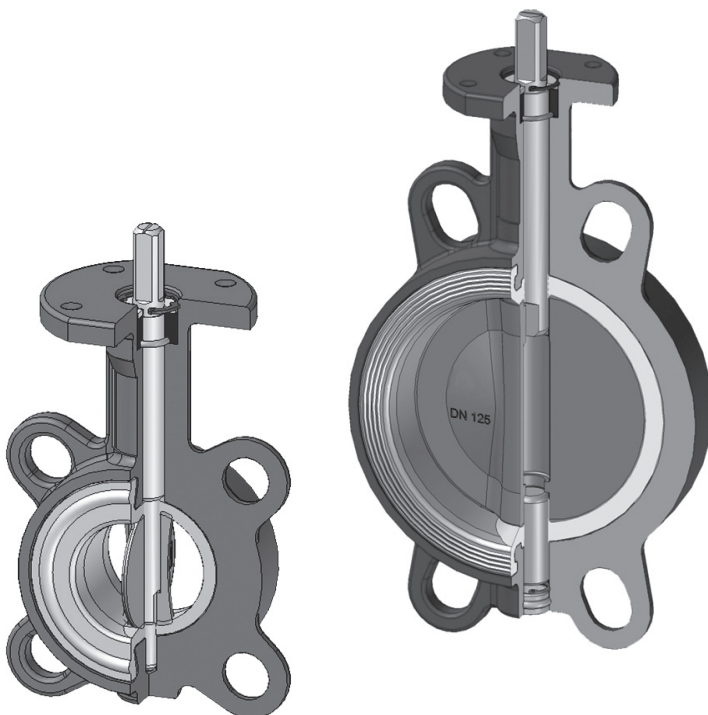

GEMÜ D480



GEMÜ D487



GEMÜ D481



GEMÜ D488

## Технические характеристики

### Рабочая среда

Газообразные и жидкие среды, которые не оказывают вредного действия на физические и химические характеристики соответствующего материала диска и уплотнений.

### Макс. допуст. температура рабочей среды

-60 — 210 °C (в зависимости от материала манжеты)

Другие варианты по заказу

Запрещается подвергать гидравлическим ударам

### Условия окружающей среды

Макс. допустимая температура -20 — 70 °C

### вакуум

Съёмная манжета:  
может использоваться в среде вакуума до 800 мбар (абсол.)

Вулканизированная манжета:  
может использоваться в среде вакуума до 2 мбар (абсол.)

Это значения для комнатной температуры и воздуха.  
Значения могут отличаться для других сред и других температур.

## Коэффициент пропускной способности / Вращающие моменты

DN	Коэффициент пропускной способности [м <sup>3</sup> /ч]	Вращающие моменты [Nm]			
		3 бар	6 бар	10 бар	16 бар
32		5	6	9	15
40	68	5	6	9	15
50	112	5	7	13	17
65	172	15	16	20	25
80	258	17	20	23	28
100	474	22	29	42	50
125	970	39	46	72	85
150	1680	48	75	90	110
200	2800	90	120	140	215
250	4310	126	210	270	350
300	6465	161	270	390	560
350	8620	245	300	500	950
400	10775	520	600	700	1000
450	15086	590	1120	1450	1950
500	18965	840	1390	1800	2500
600	24137	1000	2200	3450	3800
700	36000	1650	3300	5000	5860
800	44000	2300	4600	6500	9500
900	58000	4700	6800	8500	11500
1000	80500	6500	8500	11500	15000
1200	110500	8500	12000	15500	22000
1400	по запросу	14000	17000	19500	-

Указанные значения Kv относятся к версии диска без покрытия.

В версии диска с покрытием (код материала F) значение Kv снижается примерно на 30 %.

**Вращающий момент / пропускная способность Kv**

Материал (Код)		Рабочее давление	Номин. размер											
Диска	седлового уплотнения		PS	DN										
		25/32		40	50	65	80	100	125	150	200	250	300	350
A, B, D, E, G, H, K	E, N	3 бар	5	5	5	15	17	22	39	48	90	126	161	245
		6 бар	6	6	7	16	20	29	46	75	120	210	270	300
		10 бар	9	9	13	20	23	42	72	90	140	270	390	500
		16 бар	15	15	17	25	28	50	85	110	215	350	560	950
	A, C, D, F, G, H, J, K, O, P, R, S, V, W, Z	3 бар	6	6	6	18	20	26	47	58	108	151	193	294
		6 бар	7	7	8	19	24	35	55	90	144	252	324	360
		10 бар	11	11	16	24	28	50	86	108	168	324	468	600
		16 бар	18	18	20	30	34	60	102	132	258	420	672	1140
C, F, N, P, R	E, N	3 бар	6	6	6	18	20	26	47	58	108	151	193	294
		6 бар	7	7	8	19	24	35	55	90	144	252	324	360
		10 бар	11	11	16	24	28	50	86	108	168	324	468	600
		16 бар	18	18	20	30	34	60	102	132	258	420	672	1140
	A, C, D, F, G, H, J, K, O, P, R, S, V, W, Z	3 бар	7	7	7	22	24	32	56	69	130	181	232	353
		6 бар	9	9	10	23	29	42	66	108	173	302	389	432
		10 бар	13	13	19	29	33	60	104	130	202	389	562	720
		16 бар	22	22	24	36	40	72	122	158	310	504	806	1368

Материал (Код)		Рабочее давление	Номин. размер											
Диска	седлового уплотнения		PS	DN										
		400		450	500	600	700	750	800	900	1000	1200	1400	1600
A, B, D, E, G, H, K	E, N	3 бар	520	590	840	1000	1650	1800	2300	4700	6500	8500	14000	22000
		6 бар	600	1120	1390	2200	3300	3500	4600	6800	8500	12000	17000	26000
		10 бар	700	1450	1800	3450	5000	5500	6500	8500	11500	15500	19500	30000
		16 бар	1000	1950	2500	3800	5860	6000	9500	11500	15000	22000	-	-
	A, C, D, F, G, H, J, K, O, P, R, S, V, W, Z	3 бар	624	708	1008	1200	1980	2160	2760	5640	7800	10200	16800	26400
		6 бар	720	1344	1668	2640	3960	4200	5520	8160	10200	14400	20400	31200
		10 бар	840	1740	2160	4140	6000	6000	7800	10200	13800	18600	23400	36000
		16 бар	1200	2340	3000	4560	7032	7200	11400	13800	18000	26400	-	-
C, F, N, P, R	E, N	3 бар	624	708	1008	1200	1980	2160	2760	5640	7800	10200	16800	26400
		6 бар	720	1344	1668	2640	3960	4200	5520	8160	10200	14400	20400	31200
		10 бар	840	1740	2160	4140	6000	6000	7800	10200	13800	18600	23400	36000
		16 бар	1200	2340	3000	4560	7032	7200	11400	13800	18000	26400	-	-
	A, C, D, F, G, H, J, K, O, P, R, S, V, W, Z	3 бар	749	850	1210	1440	2376	2592	3312	6768	9360	12240	20160	31680
		6 бар	864	1613	2002	3168	4752	5040	6624	9792	12240	17280	24480	37440
		10 бар	1008	2088	2592	4968	7200	7200	9360	12240	16560	22320	28080	43200
		16 бар	1440	2808	3600	5472	8438	8640	13680	16560	21600	31680	-	-

Крутящий момент в зависимости от исполнения [Nm]

Значение крутящего момента действительно для нормальных условий применения при 20 °C и жидкостей со смазывающей способностью

## Данные для заказа

1 Тип	Код
Затвор со свободным концом вала	D480
Затвор с пневматическим приводом	D481
Затвор с ручным приводом	D487
Затвор с электрическим приводом	D488

2 Номин. размер	Код
DN 25	25
DN 32	32
DN 40	40
DN 50	50
DN 65	65
DN 80	80
DN 100	100
DN 125	125
DN 150	150
DN 200	200
DN 250	250
DN 300	300
DN 350	350
DN 400	400
DN 450	450
DN 500	500
DN 600	600
DN 700	700
DN 750	750
DN 800	800
DN 900	900
DN 1000	1T0
DN 1200	1T2
DN 1400	1T4
DN 1600	1T6

3 Форма корпуса	Код
Wafer (DN 25 - DN 1200)	W
Lug (DN 25 - DN 1000)	L
Форма U (DN 200 - DN 1400)	U

4 Рабочее давление				
DN	PS 3 бар	PS 6 бар	PS 10 бар	PS 16 бар
Код				
25	0	1	2	3
32	0	1	2	3
40	0	1	2	3
50	0	1	2	3
65	0	1	2	3
80	0	1	2	3
100	0	1	2	3
125	0	1	2	3
150	0	1	2	3

4 Рабочее давление				
DN	PS 3 бар	PS 6 бар	PS 10 бар	PS 16 бар
Код				
200	0	1	2	3
250	0	1	2	3
300	0	1	2	3
350	0	1	2	3
400	0	1	2	3
450	0	1	2	3
500	0	1	2	3
600	0	1	2	3
700	0	1	2	3
750	0	1	2	3
800	0	1	2	3
900	0	1	2	3
1000	0	1	2	3
1200	0	1	2	3
1400	0	1	2	
1600	0	1	2	

**Стандарт** PS 25 по запросу

5 Соединение							
DN	Wafer			Lug		U-Sektion	
	PN 6	PN 10	PN 16	PN 10	PN 16	PN 10	PN 16
	Код			Код		Код	
25	3	3	3	3	3		
32	3	3	3	3	3		
40	3	3	3	3	3		
50		3	3	3	3		
65	3	3	3	3	3		
80	3	3	3	3	3		
100	3	3	3	3	3		
125	3	3	3	3	3		
150	3	3	3	3	3	2	3
200	3	3	3	2	3	2	3
250	3	3	3	2	3	2	3
300	3	3	3	2	3	2	3
350		3	3	2	3	2	3
400		3	3	2	3	2	3
450		2	3	2	3	2	3
500		2	3	2	3	2	3
600		2	3	2	3	2	3
700		2	3	2	3	2	3
750		2	3	2	3	2	3
800		2	3	2	3	2	3
900		2	3	2	3	2	3
1000		2	3	2	3	2	3
1200		2	3			2	3
1400						2	3
1600						2	3

**Стандарт**

## Данные для заказа

6 Материал корпуса	Код
EN-GJS-400-15 (GGG 40), эпоксидное покрытие, DN 25 - 600	2
EN-GJL-250 (GG 25), эпоксидное покрытие, DN 700 - 1600	1
EN-GJS-400-18-LT (GGG 40.3), эпоксидное покрытие, DN 25 - 300 Форма корпуса Lug	3
ASTM A351, CF8M, литая высококачественная сталь 1.4408	4
ASTM A216 WCB, литая сталь	5
S 275 JR + эпоксидное покрытие	9
EN-AC-46100 / EN-AC-47100, литой алюминий по запросу	0

7 Материал диска	Код
CF8M, 1.4408	A
CF8M, 1.4408 полированный	B
EN-GJS-400-15 (GGG 40), покрытие Halar	P
CF8M, 1.4408 покрытие Halar	C
1.4469 супердуплекс	D
EN-GJS-400-15, GGG40 эпоксидное покрытие (Resicoat)	E
EN-GJS-400-15, GGG40 обрезиненный EPDM ( $\leq$ DN 600)	F
EN-GJS-400-15 (GGG 40) ( $\leq$ DN 600) обрезиненный Flucast AB/P	N
EN-GJS-400-15, GGG40 рильсан® PA11, покрытие ( $\leq$ DN 600)	R
Литая бронза: DIN 1705 (Rg 10) ( $\leq$ DN 300), UNE EN 1982 (CuAl10FeNi5C) ( $\geq$ DN 350)	G
URANUS B6, 1.4539 (аналог 904L)	K
2.4602, Alloy 22 (NiCr21Mo14W) ( $\leq$ DN 200)	H

8 Материал вала	Код
AISI 420 / 1.4021	1
AISI 316 / 1.4401 (рабочее давление макс. 10 бар)	2
1.4462 Duplex	4

9 Материал седлового уплотнения	Код
EPDM	-20 — + 110 °C E
EPDM KP / FDA (не вулканизируемый)	-10 — + 130 °C Z
EPDM (ACS, WRAS, DVGW допуск для воды)	-20 — + 95 °C W
NBR LT	-20 — + 90 °C 2
NBR	-10 — + 90 °C N
NBR (DVGW-Газа)	-10 — + 90 °C J
HNBR	-10 — +100 °C A
FKM	-15 — +210 °C V
FKM GF	-15 — +210 °C D
FKM - BIO	-5 — +200 °C O
AB/P - SBR (износостойкий)	-10 — + 70 °C F
AB/E - EPDM (износостойкий)	-10 — + 90 °C G
AB/N - NBR (износостойкий)	0 — + 90 °C K
AB/T - EPDM-HT (износостойкий)	-5 — +130 °C B
Силикон (пар) (для макс. рабочего давления 10 бар)	-60 — +140 °C R

9 Материал седлового уплотнения	Код
Силикон	-60 — +200 °C S
Hyalon	-25 — +120 °C H
Эпихлоргидрин	-40 — +125 °C C
Неопрен	-25 — + 80 °C P

10 Крепление	Код
Съёмная манжета (стандарт)	L
Вклеенная манжета (до DN 400)	B
Вулканизированная манжета (до DN 1000)	V

11 Функция управления	Код
Затвор со свободным концом вала, тип D480	F
Затвор с ручным приводом, тип D487	0
Нормально закрытый пружиной (NC), тип D481	1
Нормально открытый пружиной (NO), тип D481	2
Управление в двух направлениях (DA), тип D481	3
Закрыт в состоянии покоя (NC), привод смонтирован поперек трубопровода, тип D481	Q
Управление в двух направлениях (DA), привод смонтирован поперек трубопровода, тип D481	T
Открыт в состоянии покоя (NO), привод смонтирован поперек трубопровода, тип D481	U

12 Особая функция	Код
ACS	A*
Допуск для воды DVGW	D*
WRAS	W*

\*Только материал седлового уплотнения Код W

13 Типоразмер привода	Код
D480 (Колонка 12)	см. страницу 12
D481 (Колонка 12)	см. страницу 17
D487 (Колонка 12)	см. страницу 13/14
D488 (Колонка 13/14/15)	см. страницу 22

Пример заказа	1	2	3	4	5	6	7	8	9	10	11	12	13
Код	D480	50	W	3	3	2	A	1	E	L	F	-	07 D11

Другие варианты исполнений и материалы по запросу

## Спецификация\*

\* не Материал корпуса - литой алюминий по запросу (Код 0)

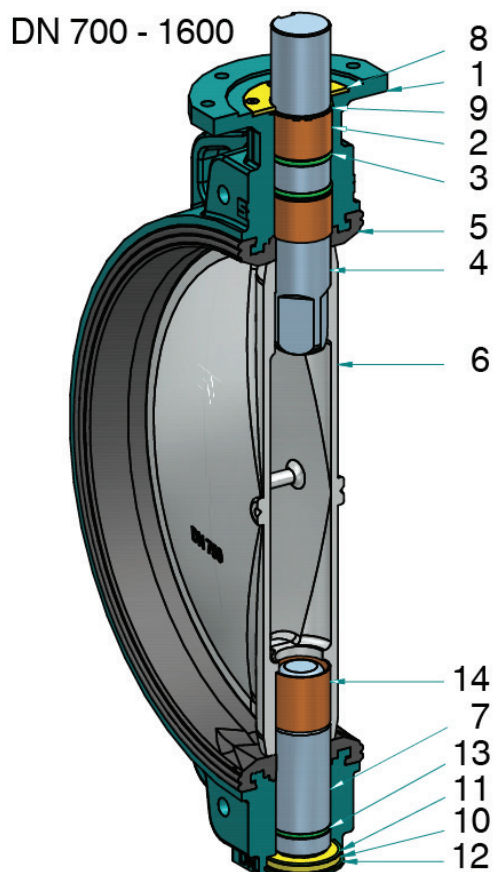
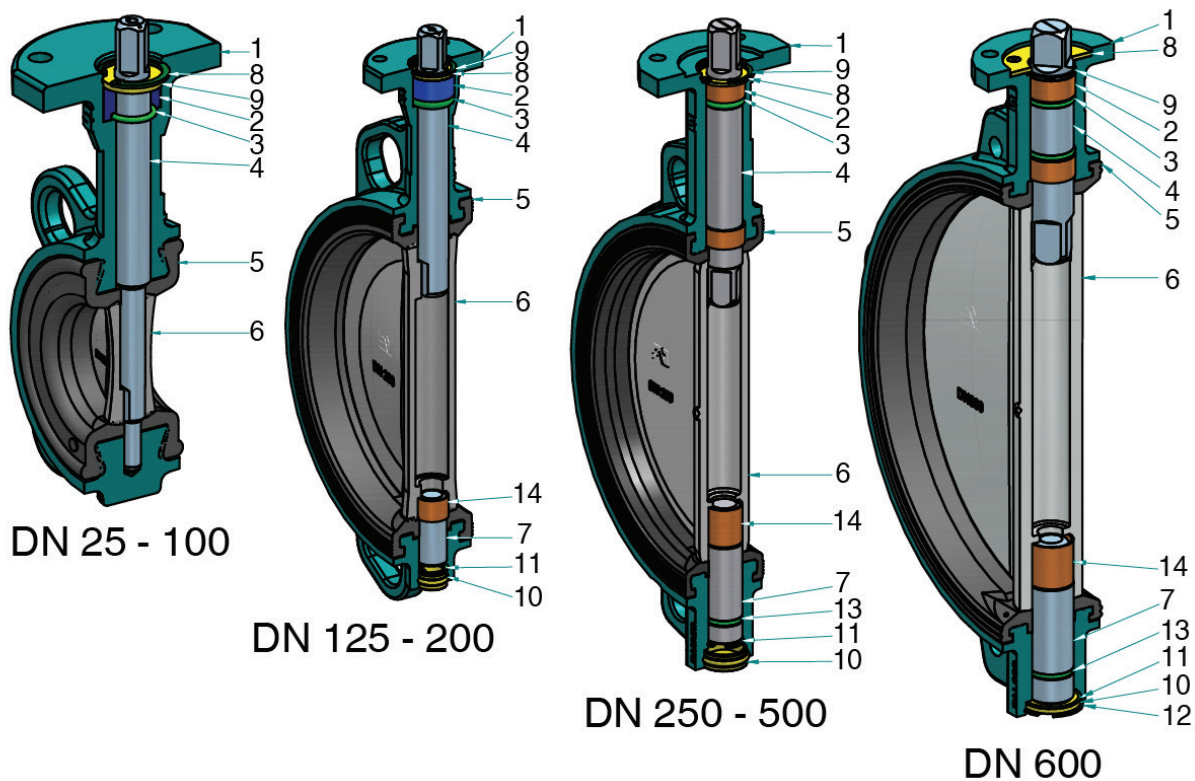

Поз.	Обозначение
1	Корпус
2	Вкладыш
3	Кольцевой уплотнитель
4	Вал
5	Седловое уплотнение
6	Диск
7	Нижняя ось
8	Стопорное кольцо
9	Шайба
10	Пробка
11	Стопорное кольцо
12	Кольцевой уплотнитель
13	Кольцевой уплотнитель
14	Вкладыш

## Размеры корпуса [мм]

### Форма корпуса Wafer (пластина) (код W)

DN	A	B	C	D	D1	E	G	øa	H	J	K	L	ISO	P	Q	R	S	T	Масса [кг]
25	102,5	60,2	33	68	-	18	□11	90	15	100,0	85,0	8	F07	13,0	70	4x9	-	-	1,5
32	102,5	60,2	33	68	-	18	□11	90	15	100,0	85,0	8	F07	13,0	70	4x9	-	-	1,5
40	110,0	56,0	33	76	-	18	□11	90	26	110,0	95,0	10	F07	13,0	70	4x9	-	-	1,7
50	120,0	61,5	43	100	-	18	□11	90	30	125,0	120,6	10	F07	13,0	70	4x9	-	-	2,4
65	135,0	69,0	46	108	-	18	□11	90	47	145,0	127,0	10	F07	13,0	70	4x9	-	-	2,7
80	141,0	94,0	46	124	-	18	□11	90	66	160,0	145,0	10	F07	13,0	70	4x9	-	-	3,2
100	165,0	106,0	52	147	-	18	□11	90	90	185,5	165,0	10	F07	13,0	70	4x9	-	-	4,0
125	180,0	126,5	56	180	-	18	□14	90	113	225,0	206,0	12	F07	17,0	70	4x9	-	-	6,2
150	193,0	133,0	56	206	-	18	□14	90	139	241,3	229,0	12	F07	17,0	70	4x9	-	-	7,3
200	225,0	170,0	60	257	-	24	□17	90	193	305,0	280,0	12	F07	20,3	70	4x9	-	-	11,1
250	282,5	210,0	68	324	-	32	□22	130	241	362,0	335,0	14	F10	26,2	102	4x12	3	70	20,2
300	308,0	240,0	78	376	-	32	□22	130	290	431,8	394,0	14	F10	26,2	102	4x12	3	70	29,6
350	338,5	263,0	78	430	-	32	□22	160	338	476,3	445,0	15	F10	28,0	102	4x12	3	70	35,2
400	380,0	308,0	102	485	-	28	□27	160	387	540,0	510,0	18	F12	33,0	125	4x14	4	85	55,5
450	380,5	340,0	114	536	-	37	□36	190	437	-	-	20	F14	48,0	140	4x18	4	100	79,7
500	432,5	380,0	127	593	722	37	□36	210	478	-	-	20	F14	48,0	140	4x18	4	100	114,0
600	494,0	440,0	154	690	848	47	□46	210	578	-	-	24	F16	-	165	4x22	5	130	170,9
700	590,0	490,0	165	830	911	106	Ø65	300	678	-	-	30	F25	-	254	8x18	5	200	252,9
750	590,0	530,0	190	836	-	106	Ø80	300	703	-	-	25	F25	-	254	8x18	5	200	294,9
800	630,0	565,0	190	902	-	106	Ø80	300	767	-	-	28	F25	-	254	8x18	5	200	346,5
900	695,0	610,0	203	1010	-	110	Ø80	350	867	-	-	32	F25	-	254	8x18	5	200	459,5
1000	770,0	675,0	216	1116	-	110	Ø80	350	964	-	-	32	F25	-	254	8x18	5	200	580,7
1200	875,0	818,0	254	1334	-	110	Ø100	350	1158	-	-	40	F30	-	298	8x23	5	230	963,3

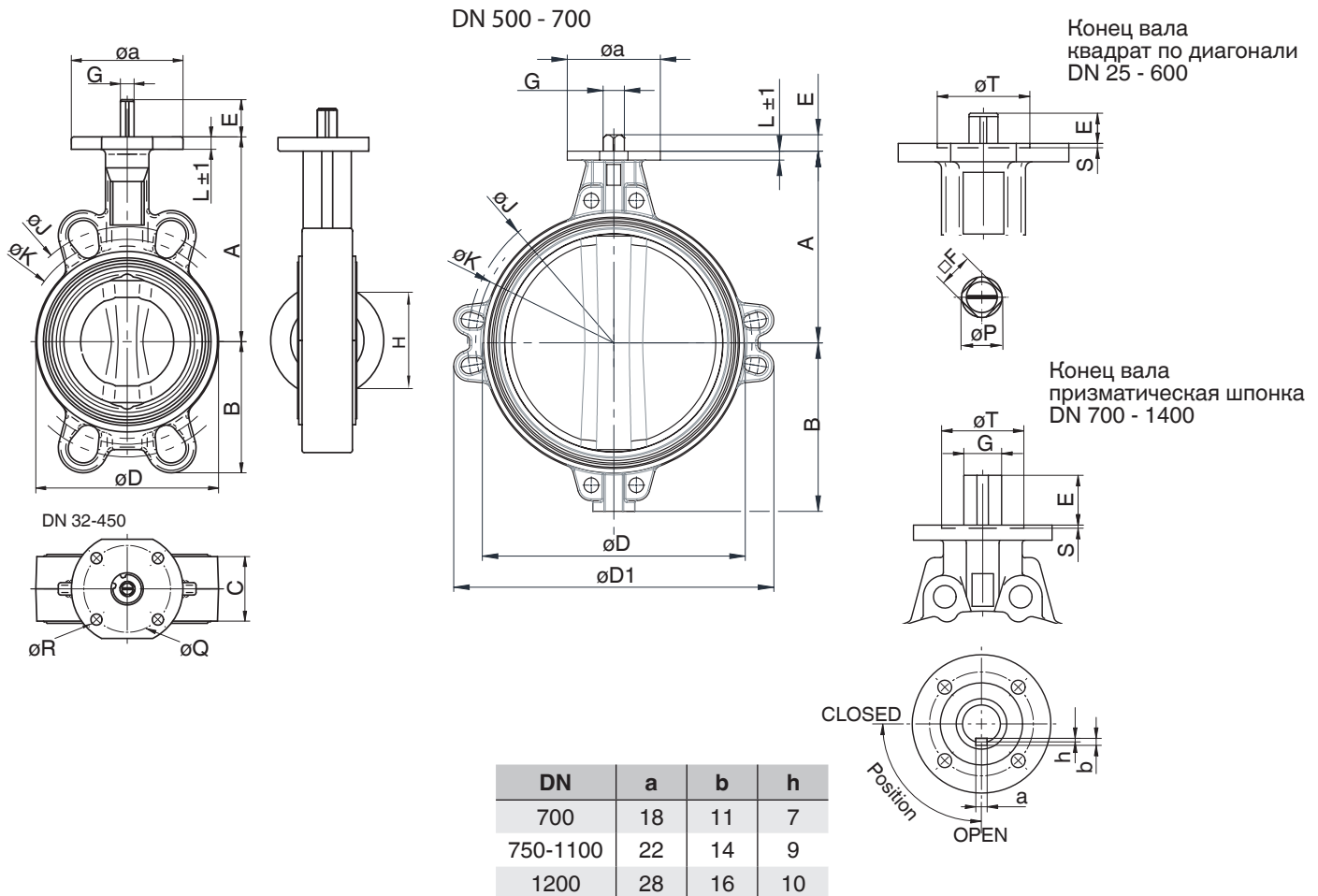

## Размеры корпуса [мм]

### Форма корпуса Lug (код L)

DN	A	B	C	D	E	G	øa	H	J	L	ISO	P	Q	R	S	T	Масса [кг]
25	102,5	50,4	33	68	18	□11	90	15	130	8	F07	13,0	70	4x9			1,9
32	102,5	50,4	33	68	18	□11	90	15	130	8	F07	13,0	70	4x9			1,9
40	110,0	54,0	33	76	18	□11	90	26	140	10	F07	13,0	70	4x9			2,0
50	120,0	59,5	43	100	18	□11	90	30	156	10	F07	13,0	70	4x9			2,9
65	135,0	66,5	46	108	18	□11	90	47	175	10	F07	13,0	70	4x9			3,3
80	141,0	91,0	46	124	18	□11	90	66	194 185	10	F07	13,0	70	4x9			4,8 3,5
100	165,0	105,0	52	147	18	□11	90	90	224	10	F07	13,0	70	4x9			6,3
125	180,0	125,0	56	180	18	□14	90	113	267	12	F07	17,0	70	4x9			9,8
150	193,0	136,5	56	206	18	□14	90	139	292	12	F07	17,0	70	4x9			10,6
200	225,0	156,0 171,0	60	257	24	□17	90	193	334 352	12	F07	20,3	70	4x9			13,4 17,5
250	282,5	210,0	68	324	32	□22	130	241	409	14	F10	26,2	102	4x12	3	70	26,4
300	308,0	240,0	78	376	32	□22	130	290	480	14	F10	26,2	102	4x12	3	70	39,6
350	338,5	263,0	78	430	32	□22	160	338	522	18	F10	28,0	102	4x12	3	70	56,1
400	380,0	308,0	102	485	28	□27	160	387	595	17	F12	33,0	125	4x14	4	85	74,9
450	380,5	340,0	114	536	37	□36	190	437	633 638	20	F14	48,0	140	4x18	4	100	103,0 94,6
500	432,5	380,0	127	593	37	□36	210	478	717	20	F14	48,0	140	4x18	4	100	158,0
600	494,0	440,0	154	690	47	□46	210	578	833	24	F16		165	4x22	5	130	220,0
700	590,0	490,0	165	832	106	Ø65	300	678	904 924	30	F25		254	8x18	5	200	293,0 312,0
750	590,0	530,0	190	836	106	Ø80	300	703	964 979	25	F25		254	8x18	5	200	373,0 392,0
800	630,0	565,0	190	902	106	Ø80	300	767	1020	28	F25		254	8x18	5	200	432,0
900	695,0	610,0	203	1010	110	Ø80	350	867	1120	32	F25		254	8x18	5	200	539,0
1000	770,0	675,0	216	1116	110	Ø80	350	964	1246	32	F25		254	8x18	5	200	690,0

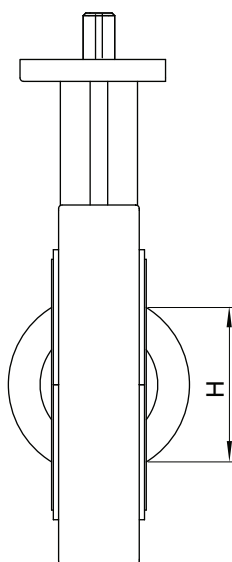
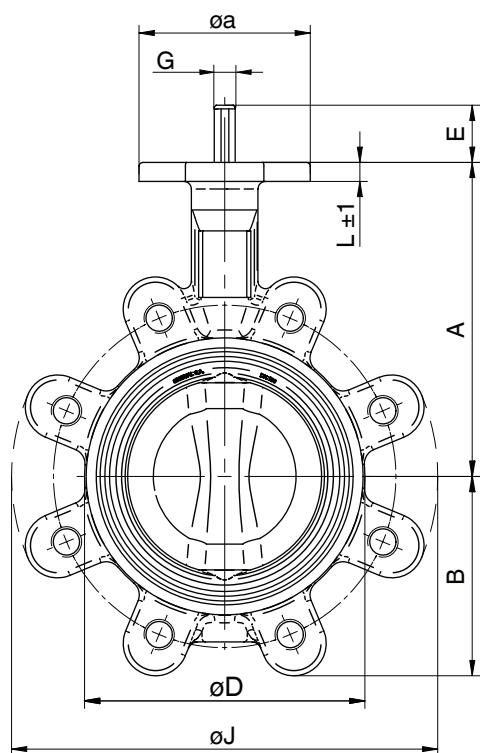

Конец вала квадрат по диагонали DN 25-600

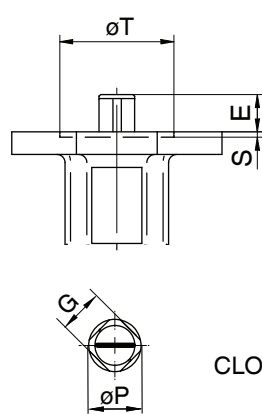

Конец вала призматическая шпонка DN 700 - 1000

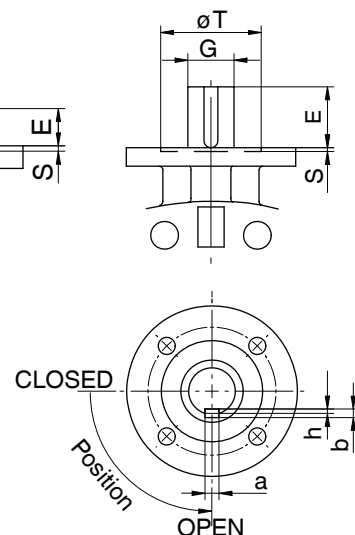

DN	a	b	h
700	18	11	7
750-1000	22	14	9



## Размеры корпуса [мм]

### Форма корпуса U (код U)

DN	A	B	C	D	E	G	øa	H	L	ISO	P	Q	R	S	T	Масса [кг]
150	193,0	143,0	56	285	19	□14	90	139	12	F07	17,0	70	4x9			11,0
200	225,0	172,5	60	345	24	□17	90	193	12	F07	20,3	70	4x9			18,4
250	282,5	210,0	68	406	32	□22	130	241	14	F10	26,2	102	4x12	3	70	30,8
300	308,0	240,0	78	480	32	□22	130	290	14	F10	26,2	102	4x12	3	70	45,4
350	338,5	268,0	78	535	32	□22	160	338	15	F10	28,0	102	4x12	3	70	54,4
400	380,0	308,0	102	597	28	□27	160	387	18	F12	33,0	125	4x14	4	85	79,2
450	380,5	340,0	114	640	37	□36	190	437	20	F14	48,0	140	4x18	4	100	99,9
500	432,5	380,0	127	700	37	□36	210	478	20	F14	48,0	140	4x18	4	100	134,5
600	494,0	440,0	154	834	47	□46	210	578	24	F16		165	4x22	5	130	216,4
700	590,0	490,0	165	916	106	Ø65	300	678	30	F25		254	8x18	5	200	273,9
750	590,0	530,0	190	995	106	Ø80	300	703	25	F25		254	8x18	5	200	348,9
800	630,0	565,0	190	1065	106	Ø80	300	767	28	F25		254	8x18	5	200	395,5
900	695,0	610,0	203	1120	110	Ø80	350	867	32	F25		254	8x18	5	200	511,5
1000	770,0	675,0	216	1290	110	Ø80	350	964	32	F25		254	8x18	5	200	704,7
1200	875,0	818,0	254	1485	120	Ø100	350	1158	40	F30		298	8x23	5	230	1094,0
1400	1000,0	969,0	280	1685	120	Ø120	350	1339	35	F30		298	8x23	5	230	1656,0
1600	1115,0	1090,0	318	1930	160	Ø130	475	1533	40	F40		406	8x39	8	300	2132,0

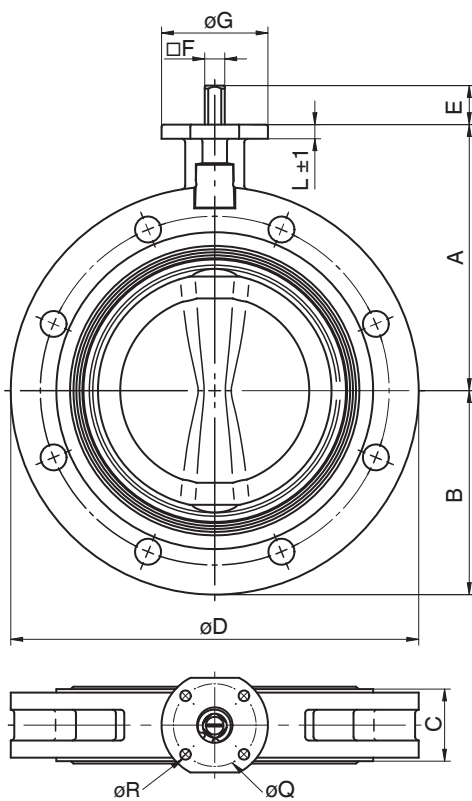

Конец вала  
квадрат по диагонали  
DN 25 - 600

Конец вала  
призматическая шпонка  
DN 700 - 1600

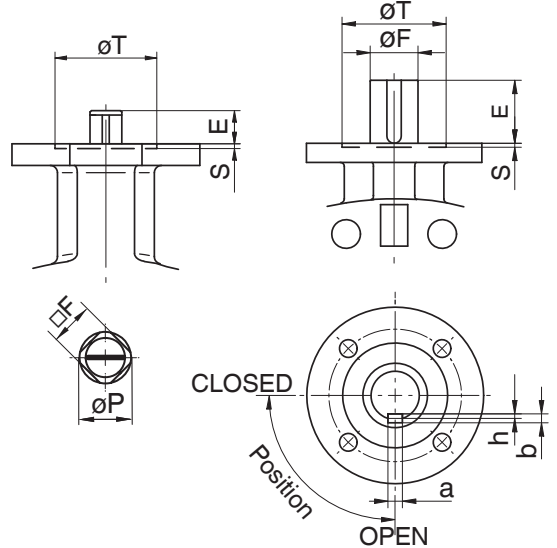

DN	a	b	h
700	18	11	7
750-1100	22	14	9
1200	28	16	10
1400, 1600	32	18	11

## Установочные размеры [мм]

### Форма корпуса Wafer (пластина) (код W)

DN	E	PN 10						PN 16						ASME Class 150*					
		øD	e	L	L1	n	G	øD	e	L	L1	n	G	øD	e	L	L1	n	G
25	33	85	16	90	110	4	M12	85	16	90	110	4	M12	79,4	14,3	85	105	4	1/2"-13 UNC
32	33	100	16	90	110	4	M16	100	16	90	110	4	M16	88,9	17,5	90	110	4	1/2"-13 UNC
40	33	110	16	90	110	4	M16	110	16	90	110	4	M16	98,4	17,5	90	110	4	1/2"-13 UNC
50	43	125	18	100	120	4	M16	125	18	100	120	4	M16	120,6	19,0	100	120	4	5/8"-11 UNC
65	46	145	18	100	120	4	M16	145	18	100	120	4	M16	139,7	22,2	110	130	4	5/8"-11 UNC
80	46	160	20	110	130	8	M16	160	20	110	130	8	M16	152,4	23,8	110	130	4	5/8"-11 UNC
100	52	180	20	110	130	8	M16	180	20	110	130	8	M16	190,5	23,8	120	140	8	5/8"-11 UNC
125	56	210	22	120	140	8	M16	210	22	120	140	8	M16	215,9	23,8	130	150	8	3/4"-10 UNC
150	56	240	22	130	150	8	M20	240	22	130	150	8	M20	241,3	25,4	130	150	8	3/4"-10 UNC
200	60	295	24	130	160	8	M20	295	24	130	160	12	M20	298,5	28,6	140	160	8	3/4"-10 UNC
250	68	350	26	150	170	12	M20	355	26	150	170	12	M24	361,9	30,2	160	180	12	7/8"- 9 UNC
300	78	400	26	160	180	12	M20	410	28	160	180	12	M24	431,8	31,7	170	190	12	7/8"- 9 UNC
350	78	460	26	170	180	16	M20	470	30	170	190	16	M24	476,2	34,9	180	200	12	1"- 8 UNC
400	102	515	26	180	210	16	M24	525	32	200	220	16	M27	539,7	36,5	210	230	16	1"- 8 UNC
450	114	585	26	190 60	220 8	16 8	M24	585	32	210 60	240 8	16 8	M27	577,8	39,7	230	250	16	1 1/8"-7 UNC
500	127	620	28	210	230	20	M24	650	34	230	260	20	M30	635,0	46,0	250	280	20	1 1/8"-7 UNC
600	154	725	28	240	270	20	M24	770	36	260	290	20	M33	749,3	47,6	280	310	20	1 1/4"-7 UNC
700	165	840	30	260 80	280 8	20 8	M27	840	36	270 85	300 8	20 8	M33	863,5	52,5	310 110	340	24 8	1 1/4"-7 UNC
750	190	900	32	290 95	320 8	20 8	M30	900	38	300 100	345 8	20 8	M33	914,4	54,0	335 110	375	24 8	1 1/4"-7 UNC
800	190	950	32	290 110	320 8	20 8	M30	950	38	310 100	345 8	20 8	M36	978,0	57,0	340 95	380	24 8	1 1/2"-6 UNC
900	203	1050	34	310 100	350 8	24 8	M30	1050	40	330 100	375 8	24 8	M36	1086,0	60,0	370 110	415	28 8	1 1/2"-6 UNC
1000	216	1160	34	325 95	360 8	24 8	M33	1170	42	345 100	390 8	24 8	M39	1200,0	63,5	390 120	430	32 8	1 1/2"-6 UNC
1100	216	1270	38	330 100	370 8	28 8	M33	1270	48	360 110	400 8	28 8	M39	1314,5	101,0	465 150	410	36 8	1 1/2"-6 UNC
1200	254	1380	38	375 110	420 8	28 8	M36	1390	48	395 115	445 8	28 8	M45	1422,0	108,0	475 165	520	40 8	1 1/2"-6 UNC

\* DN 25 - 600: ASME B16.5; DN 700 - 1200: ASME B16.47 Series A

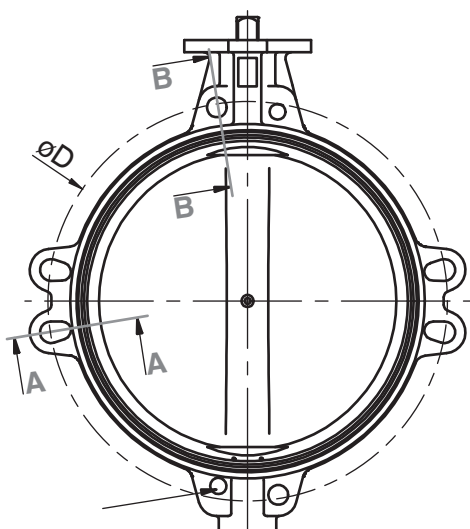

Особое исполнение фланцевых отверстий (выполнено как резьбовое отверстие)  
DN 450, DN 700 - 1200

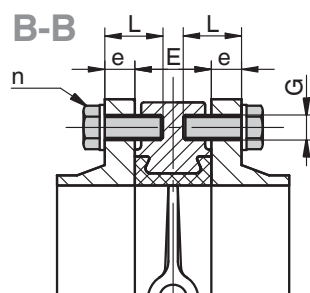
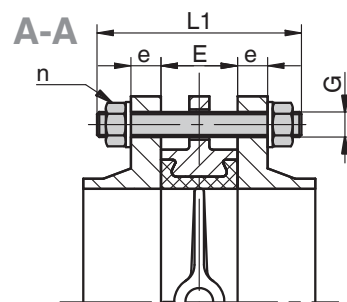
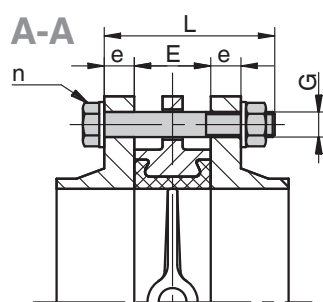

n = количество винта

## Установочные размеры [мм]

### Форма корпуса Lug (код L)

DN	E	PN 10					PN 16					ASME B16.5 Class 150				
		øD	e	L	n	G	øD	e	L	n	G	øD	e	L	n	G
25	33	85	16	30	8	M12	85	16	30	8	M12	79,4	14,3	30	8	1/2"-13 UNC
32	33	100	16	30	8	M16	100	16	30	8	M16	88,9	17,5	30	8	1/2"-13 UNC
40	33	110	16	30	8	M16	110	16	30	8	M16	98,4	17,5	30	8	1/2"-13 UNC
50	43	125	18	35	8	M16	125	18	35	8	M16	120,6	19,0	35	8	5/8"-11 UNC
65	46	145	18	40	8	M16	145	18	40	8	M16	139,7	22,2	45	8	5/8"-11 UNC
80	46	160	20	40	16	M16	160	20	40	16	M16	152,4	23,8	45	8	5/8"-11 UNC
100	52	180	20	45	16	M16	180	20	45	16	M16	190,5	23,8	45	16	5/8"-11 UNC
125	56	210	22	50	16	M16	210	22	50	16	M16	215,9	23,8	50	16	3/4"-10 UNC
150	56	240	22	50	16	M20	240	22	50	16	M20	241,3	25,4	50	16	3/4"-10 UNC
200	60	295	24	50	16	M20	295	24	50	24	M20	298,5	28,6	55	16	3/4"-10 UNC
250	68	350	26	60	24	M20	355	26	60	24	M24	361,9	30,2	60	24	7/8"- 9 UNC
300	78	400	26	65	24	M20	410	28	65	24	M24	431,8	31,7	70	24	7/8"- 9 UNC
350	78	460	26	65	32	M20	470	30	65	32	M24	476,2	34,9	70	24	1"- 8 UNC
400	102	515	26	75	32	M24	525	32	80	32	M27	539,7	36,5	85	32	1"- 8 UNC
450	114	565	26	75	32	M24	585	32	80	32	M27	577,8	39,5	85	32	1 1/8"- 7 UNC
				60	8				60	8						
500	127	620	28	90	40	M24	650	34	65	40	M30	635,0	46,0	105	40	1 1/8"- 7 UNC
600	154	725	28	100	40	M27	770	36	110	40	M33	749,3	47,6	120	40	1 1/4"- 7 UNC
700	165	840	30	110	40	M27	840	36	120	40	M33	863,5	-	-	-	-
				80	8				85	8						
750	190	900	32	130	40	M30	900	38	130	40	M33	914,4	54,0	150	48	1 1/4"- 7 UNC
				100	8				100	8				110	8	
800	190	950	32	130	40	M30	950	38	130	40	M36	-	-	-	-	-
				110	8				110	8						
900	203	1050	34	130	48	M30	1050	40	140	48	M36	-	-	-	-	-
				95	8				100	8						
1000	216	1160	34	140	48	M33	1170	42	150	48	M39	-	-	-	-	-
				95	8				100	8						

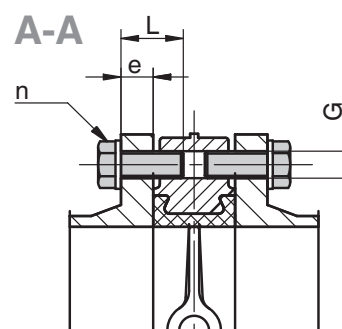
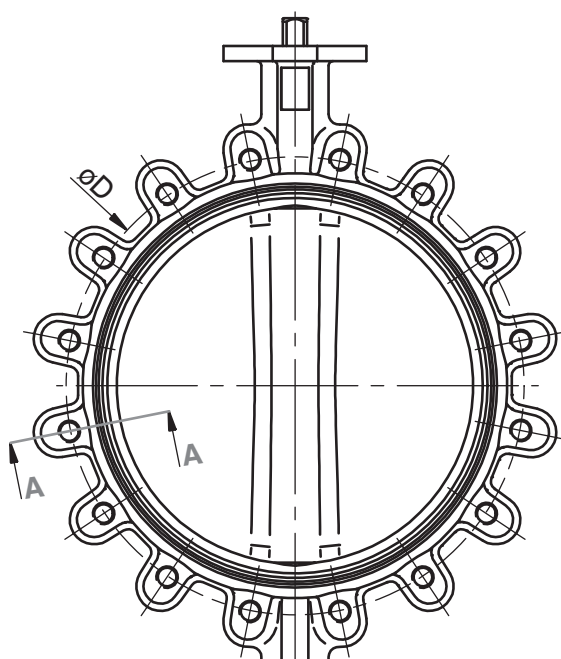

n = количество винта

## Установочные размеры [мм]

### Форма корпуса U (код U)

DN	E	PN 10						PN 16						ASME Class 150*					
		øD	e	L	L1	n	G	øD	e	L	L1	n	G	øD	e	L	L1	n	G
150	56	240	22	130	150	8	M20	240	22	130	150	8	M20	241,3	25,4	130	150	8	3/4"-10 UNC
200	60	295	24	130	160	8	M20	295	24	130	160	12	M20	298,5	28,6	140	160	8	3/4"-10 UNC
250	68	350	26	150	170	12	M20	355	26	150	170	12	M24	361,9	30,2	160	180	12	7/8"- 9 UNC
300	78	400	26	160	180	12	M20	410	28	160	180	12	M24	431,8	31,7	170	190	12	7/8"- 9 UNC
350	78	460	26	170	180	16	M20	470	30	170	190	16	M24	476,2	34,9	180	200	12	1"- 8 UNC
400	102	515	26	180	210	16	M24	525	32	200	220	16	M27	539,7	36,5	210	230	16	1"- 8 UNC
450	114	565	26	190	220	16	M24	585	32	210	240	16	M27	577,8	39,7	230	250	16	1 1/8"-7 UNC
			60			8			60			8							
500	127	620	28	210	230	20	M24	650	34	230	260	20	M30	635,0	46,0	250	280	20	1 1/8"-7 UNC
600	154	725	28	240	270	20	M27	770	36	260	290	20	M33	749,3	47,6	280	310	20	1 1/4"-7 UNC
700	165	840	30	260	280	20	M27	840	36	270	300	20	M30	863,5	52,5	310	340	24	1 1/4"-7 UNC
			80			8			85			8				110		8	
750	190	900	32	290	320	20	M30	900	38	300	340	80	M36	914,4	54,0	335	375	24	1 1/4"-7 UNC
			95			8			100			8				110		8	
800	190	950	32	290	320	20	M30	950	38	310	345	20	M36	978,0	57,0	340	380	24	1 1/2"-6 UNC
			110			8			80			8				95		8	
900	203	1050	34	310	350	24	M30	1070	40	330	375	24	M36	1086,0	60,0	370	415	28	1 1/2"-6 UNC
			100			8			100			8				110		8	
1000	216	1160	34	325	360	24	M33	1160	42	345	390	24	M39	1200,0	63,5	390	430	32	1 1/2"-6 UNC
			95			8			100			8				120		8	
1100	216	1270	38	330	370	28	M33	1270	48	360	400	28	M39	1314,5	101	465	410	36	1 1/2"-6 UNC
			100			8			110			8				150		8	
1200	254	1380	38	375	420	28	M36	1390	48	395	445	28	M45	1422,0	108,0	475	520	40	1 1/2"-6 UNC
			110			8			115			8				165		8	
1400	280	1590	42	410	450	32	M39	1590	52	440	490	32	M45	1651,0	124,0	580	630	44	1 3/4"-5 UNC
			120			8			120			8				160		8	
1600	318	1820	46	460	510	36	M45	1820	58	470	530	36	M52	-	-	-	-	-	-
			110			8			120			8				-		-	-

\* DN 25 - 600: ASME B16.5; DN 700 - 1200: ASME B16.47 Series A

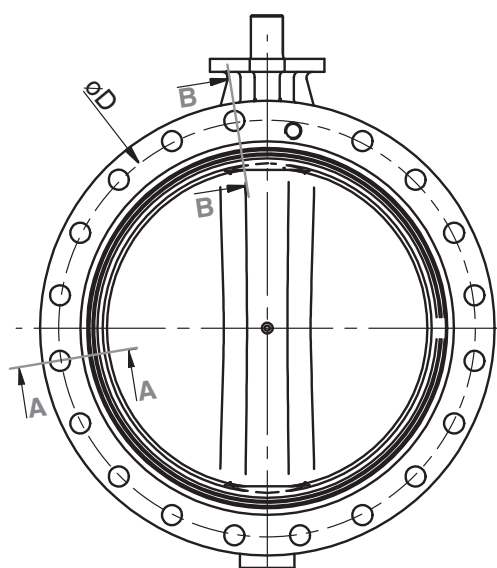

Особое исполнение фланцевых отверстий (выполнено как резьбовое отверстие)  
DN 450, DN 700 - 1600

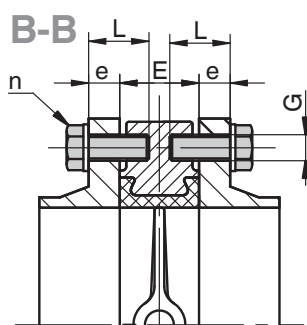
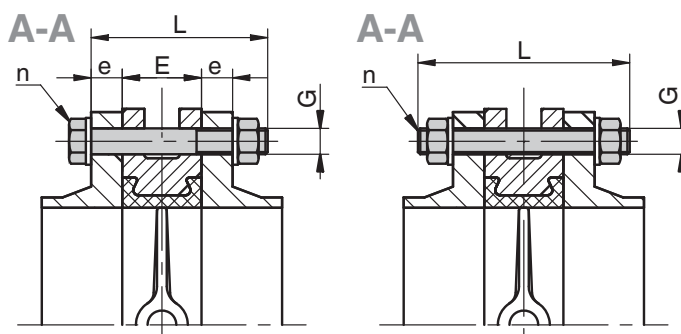

n = количество отверстий

DN 450, DN 700 - 1600

Доступность / Код — форма корпуса / способ подключения

Wafer

Номинальный размер

Фланец	25	32	40	50	65	80	100	125	150	200	250	300	350	400	450	500	600	700	800	900	1000	1200
PN 6	○	3	3	○	3	3	3	3	3	3	3	3	3	3	○	○	○	-	○	○	○	○
PN 10	3	3	3	3	3	3	3	3	3	3	3	3	3	3	2	2	2	2	2	2	2	2
PN 16	3	3	3	3	3	3	3	3	3	3	3	3	3	3	3	3	3	3	3	3	3	3
ASME B16.5 Class 150	○	D	D	D	D	D	D	D	D	D	D	D	D	D	D	D	D	○	-	-	○	○
ASME B16.47 Class 150	-	-	-	-	-	-	-	-	-	-	-	-	-	-	-	-	-	○	E	E	○	○
JIS 5k	○	K	K	-	K	K	K	K	K	K	K	K	○	○	○	○	○	○	○	○	○	○
JIS 10k	○	G	G	G	G	G	G	G	G	G	G	○	G	G	G	G	G	G	○	G	G	G
JIS 16k	○	J	J	○	○	J	J	J	○	J	○	○	○	J	J	J	J	-	J	J	J	J
BS 10 D	○	H	○	H	H	H	H	H	H	○	H	H	○	H	○	○	-	-	○	-	○	
BS 10 E	○	S	S	S	S	S	S	S	S	S	S	S	S	S	S	S	S	S	○	S	S	S
AS 2129 Tab E	○	U	U	○	U	U	U	U	U	U	U	U	U	○	U	○	○	○	○	○	○	-

Lug

Фланец	25	32	40	50	65	80	100	125	150	200	250	300	350	400	450	500	600
PN 6	1	1	1	1	1	1	○	1	1	1	1	1	1	1	1	○	○
PN 10	3	3	3	3	3	3	3	3	3	2	2	2	2	2	2	2	2
PN 16	3	3	3	3	3	3	3	3	3	3	3	3	3	3	3	3	3
ASME B16.5 Class 150	D	D	D	D	D	D	D	D	D	D	D	D	D	D	D	D	D
JIS 5k	K	K	K	-	K	K	K	K	K	K	K	K	○	K	K	K	K
JIS 10k	G	G	G	G	G	G	G	G	G	G	○	G	G	G	G	G	○
JIS 16k	J	J	J	○	○	J	J	J	○	J	○	○	J	J	○	J	○
BS 10 D	H	H	H	H	H	H	○	H	H	H	○	H	H	○	○	○	○
BS 10 E	S	S	S	S	S	S	S	S	S	S	S	S	S	○	S	○	○
AS 2129 Tab E	U	U	U	U	U	U	U	U	U	U	U	U	U	○	U	○	○

U-секция

Фланец	200	250	300	350	400	450	500	600	700	800	900	1000	1200	1400
PN 6	○	1	○	○	○	○	○	○	-	○	○	○	○	1
PN 10	2	2	2	2	2	2	2	2	2	2	2	2	2	2
PN 16	3	3	3	3	3	3	3	3	3	3	3	3	3	3
ASME B16.5 Class 150	D	D	D	D	D	D	D	D	○	-	○	-	-	-
ASME B16.47 Class 150	-	-	-	-	-	-	-	-	○	E	○	E	E	E
JIS 5k	○	K	○	○	○	○	K	K	○	K	○	○	○	-
JIS 10k	G	G	○	G	G	G	G	G	G	G	G	G	G	-
JIS 16k	J	-	J	J	J	J	J	J	-	J	J	J	J	-
BS 10 D	H	H	H	H	○	H	○	○	-	-	H	-	-	-
BS 10 E	S	S	S	S	○	S	○	○	-	-	S	-	-	-
AS 2129 Tab E	U	U	U	U	○	U	○	○	○	U	U	U	U	-

○ = по запросу

**12 Данные для заказа / Установочные размеры  
GEMÜ D480 - Затвор со свободным концом вала [мм]**

**Установочные размеры / Фланец привода**

DN	ISO	Q	Конец вала	F	E	T	S	код
25-32	F07	70	D	□11	18			07 D11
40	F07	70	D	□11	18			07 D11
50	F07	70	D	□11	18			07 D11
65	F07	70	D	□11	18			07 D11
80	F07	70	D	□11	18			07 D11
100	F07	70	D	□11	18			07 D11
125	F07	70	D	□14	18			07 D14
150	F07	70	D	□14	18			07 D14
200	F07	70	D	□17	24			07 D17
250	F10	102	D	□22	32	70	3	10 D22
300	F10	102	D	□22	32	70	3	10 D22
350	F10	102	D	□22	32	70	3	10 D22
400	F12	125	D	□27	28	85	4	12 D27
450	F14	140	D	□36	37	100	4	14 D36
500	F14	140	D	□36	37	100	4	14 D36
600	F16	165	D	□46	47	130	5	16 D46
700	F25	254	V	∅65	106	200	5	25 V65
800	F25	254	V	∅80	106	200	5	25 V80
900	F25	254	V	∅80	110	200	5	25 V80
1000	F25	254	V	∅80	110	200	5	25 V80
1200	F30	298	V	∅100	120	230	5	30 V100

\* D = квадрат по диагонали (стандарт); V = призматическая шпонка

DN 32 - 600

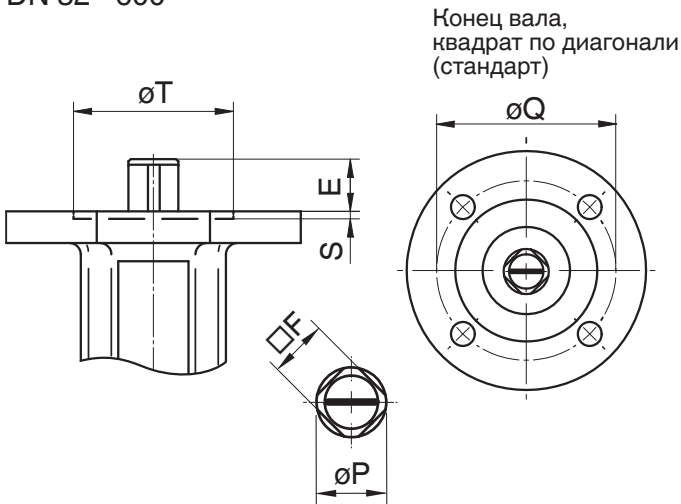

DN 700 - 1200

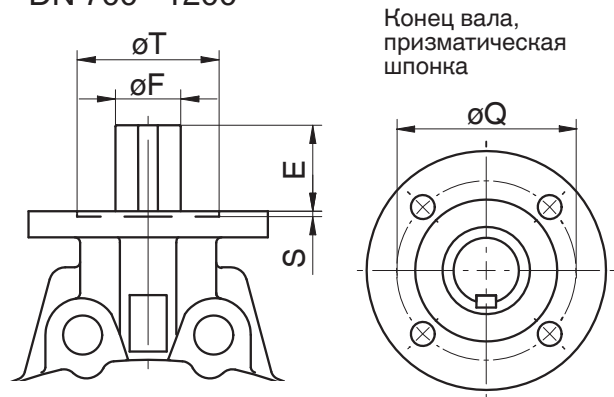

Пример заказа	1	2	3	4	5	6	7	8	9	10	11	12
код	D480	Данные для заказа затвора (см. страницу 4,5)									F	07 D11

## 12 Данные для заказа / Размеры — GEMÜ D487 с ручным приводом [мм]

рукоятка с пошаговой регулировкой 10°

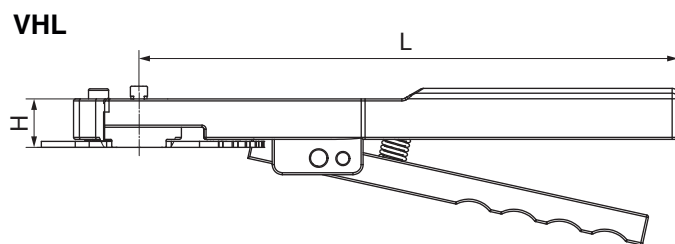
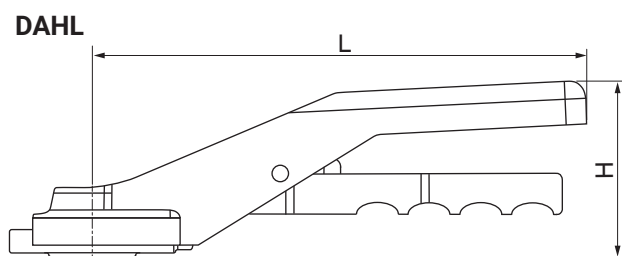

### Рукоятка

DN	Обозначение в заказе	Код	L	H	Масса [кг]	Фланец головки
25 - 200	VHL F0717.267	VHL17	267	24	1,20	F07
25-65	DAHL-F0711.200	DAHL11	200	79	0,50	F07
80-100	DAHL-F0711.270	DAHL11	270	82	0,60	F07
125-150	DAHL-F0714.270	DAHL14	270	88	0,68	F07
200	DAHL-F0717.315	DAHL17	315	88	0,70	F07

рукоятка с бесступенчатой регулировкой по запросу

Указанные размеры привода действительны для затворов с материалом диска код А, В, D, E, G, K в сочетании с манжетой код E, N.

Пример заказа	1	2	3	4	5	6	7	8	9	10	11	12
код	D487	Данные для заказа затвора (см. страницу 4,5)									0	MHL1731

GB232 / GBMDV3 - 4

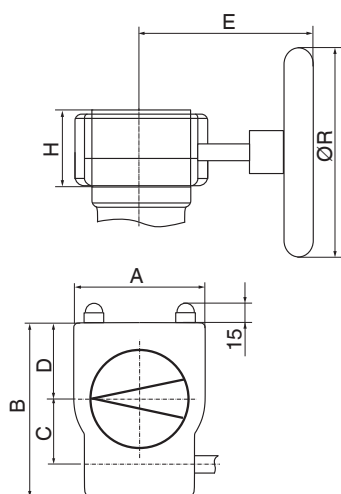

GBMDV5 - 8

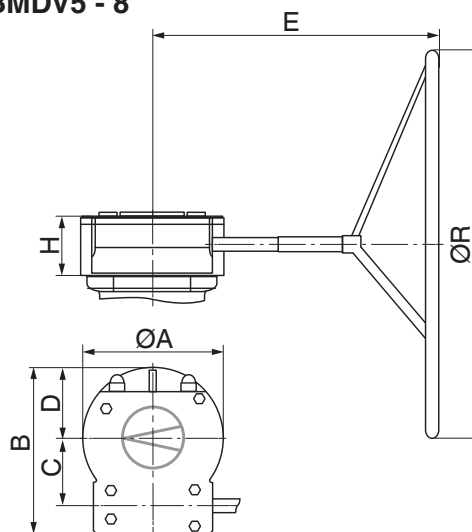

Редуктор/маховичок

DN	Обозначение в заказе	Код	A	B	C	D	E	H	ØR	n*	Масса [кг]
DN 32-100	GB23205F05-F07 D11 PS100	GB232	80	114	42,5	48	105	53	100	10,0	0,8
DN 125	GB23205F05-F07 D14 PS100	GB232	80	114	42,5	48	105	53	100	10,0	0,8
DN 150	GB23206F05-F07 D14 PS160	GB232	80	114	42,5	48	155	59	160	10,0	0,9
DN 200	GB23206F05-F07 D17 PS160	GB232	80	114	42,5	48	155	59	160	10,0	0,9
DN 250-300	GB23208F07-F10 D22 PS200	GB232	100	131	50	56	170	67	200	9,3	1,4
DN 350	GB23211F10-F12 D22 SG400	GB232	146	174	60	79	200	79	400	11,3	2,7
DN 400	GB23211F10-F12 D27 SG400	GB232	146	174	60	79	200	79	400	11,3	2,7
DN 450-500	GB1250NF12-F16 D36 SG700	GB1250	220	258	110	105	305	102	700	13,8	22,0

Материал: алюминий, полиуретановое покрытие

n\*: обороты маховичка ОТКР./ЗАКР.

Указанный размер привода действителен для материала диска код А, В, D, E, G, H, K в сочетании с манжетой код E, N.

Пример заказа	1	2	3	4	5	6	7	8	9	10	11	12
код	D487	Данные для заказа затвора (см. страницу 4,5)									0	GB232



## Технические характеристики — GEMÜ D481 с пневматическим приводом, тип ADA/ASR



дополнительно с ограничением хода

### Управляющая среда

отфильтрованный сухой сжатый воздух, не коррозионная среда

### Температурный диапазон

-30 — + 100 °С, другие температуры по запросу

### Управляющее давление

6—8 бар

### Угол поворота

регулировка  $\pm 5^\circ$  (85° - 95°)

90°

## Данные для заказа — GEMÜ D481 с пневматическим приводом, тип ADA/ASR

Пример заказа	1	2	3	4	5	6	7	8	9	10	11	12*
код	D481	Данные для заказа затвора (см. страницу 4,5)										BU08AC0

\*См. страницу 18

## Технические характеристики — GEMÜ D481 с пневматическим приводом, тип DR/SC



дополнительно с ограничением хода

### Управляющая среда

отфильтрованный сухой сжатый воздух, не коррозионная среда

### Температурный диапазон

-40 — + 80 °С, другие температуры по запросу

### Управляющее давление

6—8 бар

### Угол поворота

регулировка 20° (75° - 95°)

90°

## Данные для заказа — GEMÜ D481 с пневматическим приводом, тип DR/SC

Пример заказа	1	2	3	4	5	6	7	8	9	10	11	12
код	D481	Данные для заказа затвора (см. страницу 4,5)										DU06AC0

\*См. страницу 18

## Типоразмер привода\* / код - GEMÜ D481 с пневматическим приводом, тип ADA/ASR

**Рабочее давление 3 бара (см. данные для заказа — рабочее давление код 0)**

DN	Пневматическое двойное действие	Код	Пневматическое простое действие	Код
25	ADA0020U F05 Y S14/S11 A	BU02AB0	ASR0020U S08 F05 Y S14 A	AU02FB0
32	ADA0020U F05 Y S14/S11 A	BU02AB0	ASR0020U S08 F05 Y S14 A	AU02FB0
40	ADA0020U F05 Y S14/S11 A	BU02AB0	ASR0020U S08 F05 Y S14 A	AU02FB0
50	ADA0020U F05 Y S14/S11 A	BU02AB0	ASR0020U S08 F05 Y S14 A	AU02FB0
65	ADA0020U F05 Y S14/S11 A	BU02AB0	ASR0040U S14 F05 Y S14/S11 A	AU04KB0
80	ADA0020U F05 Y S14/S11 A	BU02AB0	ASR0040U S14 F05 Y S14/S11 A	AU04KB0
100	ADA0080U F05F07 Y S17/S14 A	BU08AC0	ASR0080U S14 F05F07 Y S17/S14 A	AU08KC0
125	ADA0080U F05F07 Y S17/S14 A	BU08AC0	ASR0130U S14 F05F07 Y S17/S14 A	AU13KC0
150	ADA0080U F05F07 Y S17/S14 A	BU08AC0	ASR0200U S14 F07F10 Y S17/S14 A	AU20KE0
200	ADA0130U F05F07 Y S 17/S14 A	BU13AC0	ASR0300U S14 F07F10 Y S22 A	AU30KD0
250	ADA0300U F07F10 Y S22 A	BU30AD0	ASR0500U S14 F10 Y S22 A	AU50KF0
300	ADA0300U F07F10 Y S22 A	BU30AD0	ASR0500U S14 F10 Y S22 A	AU50KF0
350	ADA0300U F07F10 Y S22 A	BU30AD0	ASR0850U S14 F10F12 Y S27 A	AU85KG0
400	ADA0850U F10F12 Y S27 A	BU85AG0	ASR1750U S14 F14 Y S36 A	A17UKK0
450	ADA1200U F10F14 Y S36 A	B12UAH0	ASR1750U S14 F14 Y S36 A	A17UKK0
500	ADA1200U F10F14 Y S36 A	B12UAH0	ASR2100U S14 F14 Y S36 A	A21UKK0
600	ADA1200U F10F14 Y S36 A	B12UAH0	ASR2500U S14 F16 Y S46 A	A25UKL0

**Рабочее давление 6 бар (см. данные для заказа — рабочее давление код 1)**

25	ADA0020U F05 Y S14/S11 A	BU02AB0	ASR0020U S08 F05 Y S14 A	AU02FB0
32	ADA0020U F05 Y S14/S11 A	BU02AB0	ASR0020U S08 F05 Y S14 A	AU02FB0
40	ADA0020U F05 Y S14/S11 A	BU02AB0	ASR0020U S08 F05 Y S14 A	AU02FB0
50	ADA0020U F05 Y S14/S11 A	BU02AB0	ASR0020U S08 F05 Y S14 A	AU02FB0
65	ADA0020U F05 Y S14/S11 A	BU02AB0	ASR0040U S14 F05 Y S14/S11 A	AU04KB0
80	ADA0080U F05F07 Y S17/S14 A	BU08AC0	ASR0080U S14 F05F07 Y S17/S14 A	AU08KC0
100	ADA0080U F05F07 Y S17/S14 A	BU08AC0	ASR0080U S14 F05F07 Y S17/S14 A	AU08KC0
125	ADA0080U F05F07 Y S17/S14 A	BU08AC0	ASR0200U S14 F07F10 Y S17/S14 A	AU20KE0
150	ADA0080U F05F07 Y S17/S14 A	BU08AC0	ASR0300U S14 F07F10 Y S22 A	AU30KD0
200	ADA0200U F07F10 Y S17/S14 A	BU20AE0	ASR0500U S14 F07F10 Y S22 A	AU50KD0
250	ADA0300U F07F10 Y S22 A	BU30AD0	ASR0850U S14 F10F12 Y S27 A	AU85KG0
300	ADA0300U F07F10 Y S22 A	BU30AD0	ASR0850U S14 F10F12 Y S27 A	AU85KG0
350	ADA0500U F10 Y S22 A	BU50AF0	ASR1200U S14 F10F14 Y S36 A	A12UKH0
400	ADA0850U F10F12 Y S27 A	BU85AG0	ASR1750U S14 F14 Y S36 A	A17UKK0
450	ADA1750U F14 Y S36 A	B17UAK0	ASR2500U S14 F14 Y S36 A	A25UK10
500	ADA1750U F14 Y S36 A	B17UAK0	ASR4000U S14 F16F25 Y S55 A	A40UKM0
600	ADA2500U F16 Y S46 A	B25UAL0		

**Рабочее давление 6 бар (см. данные для заказа — рабочее давление код 1)**

25	ADA0020U F05 Y S14/S11 A	BU02AB0	ASR0020U S08 F05 Y S14 A	AU02FB0
32	ADA0020U F05 Y S14/S11 A	BU02AB0	ASR0020U S08 F05 Y S14 A	AU02FB0
40	ADA0020U F05 Y S14/S11 A	BU02AB0	ASR0020U S08 F05 Y S14 A	AU02FB0
50	ADA0020U F05 Y S14/S11 A	BU02AB0	ASR0040U S14 F05 Y S14/S11 A	AU04KB0
65	ADA0080U F05F07 Y S17/S14 A	BU08AC0	ASR0080U S14 F05F07 Y S17/S14 A	AU08KC0
80	ADA0080U F05F07 Y S17/S14 A	BU08AC0	ASR0080U S14 F05F07 Y S17/S14 A	AU08KC0
100	ADA0080U F05F07 Y S17/S14 A	BU08AC0	ASR0130U S14 F05F07 Y S17/S14 A	AU13KC0
125	ADA0080U F05F07 Y S17/S14 A	BU08AC0	ASR0200U S14 F07F10 Y S17/S14 A	AU20KE0
150	ADA0130U F05F07 Y S17/S14 A	BU13AC0	ASR0300U S14 F07F10 Y S22 A	AU30KD0
200	ADA0200U F07F10 Y S17/S14 A	BU20AE0	ASR0500U S14 F07F10 Y S22 A	AU50KD0
250	ADA0300U F07F10 Y S22 A	BU30AD0	ASR0850U S14 F10F12 Y S27 A	AU85KG0
300	ADA0500U F10 Y S22 A	BU50AF0	ASR1200U S14 F10F14 Y S36 A	A12UKH0
350	ADA0850U F10F12 Y S27 A	BU85AG0	ASR1750U S14 F14 Y S36 A	A17UKK0
400	ADA1200U F10F12 Y S27 A	B12UAG0	ASR2100U S14 F14 Y S36 A	A21UK10
450	ADA2100U F14 Y S36 A	B21UA10	ASR4000U S14 F16F25 Y S55 A	A40UKM0
500	ADA2100U F14 Y S36 A	B21UA10		

**Рабочее давление 16 бар (см. данные для заказа — рабочее давление код 3)**

25	ADA0020U F05 Y S14/S11 A	BU02AB0	ASR0040U S14 F05 Y S14/S11 A	AU04KB0
32	ADA0020U F05 Y S14/S11 A	BU02AB0	ASR0040U S14 F05 Y S14/S11 A	AU04KB0
40	ADA0020U F05 Y S14/S11 A	BU02AB0	ASR0040U S14 F05 Y S14/S11 A	AU04KB0
50	ADA0020U F05 Y S14/S11 A	BU02AB0	ASR0040U S14 F05 Y S14/S11 A	AU04KB0
65	ADA0080U F05F07 Y S17/S14 A	BU08AC0	ASR0080U S14 F05F07 Y S17/S14 A	AU08KC0
80	ADA0080U F05F07 Y S17/S14 A	BU08AC0	ASR0080U S14 F05F07 Y S17/S14 A	AU08KC0
100	ADA0080U F05F07 Y S17/S14 A	BU08AC0	ASR0200U S14 F07F10 Y S17/S14 A	AU20KE0
125	ADA0130U F05F07 Y S17/S14 A	BU13AC0	ASR0300U S14 F07F10 Y S22 A	AU30KD0
150	ADA0130U F05F07 Y S17/S14 A	BU13AC0	ASR0300U S14 F07F10 Y S22 A	AU30KD0
200	ADA0300U F07F10 Y S22 A	BU30AD0	ASR0850U S14 F10F12 Y S27 A	AU85KG0
250	ADA0500U F10 Y S22 A	BU50AF0	ASR1200U S14 F10F14 Y S36 A	A12UKH0
300	ADA0850U F10F12 Y S27 A	BU85AG0	ASR1750U S14 F14 Y S36 A	A17UKK0
350	ADA1200U F10F12 Y S27 A	B12UAG0	ASR2500U S14 F14 Y S36 A	A25UKK0
400	ADA1750U F14 Y S36 A	B17UAK0	ASR4000U S14 F16F25 Y S55 A	A25UK10
450	ADA2100U F14 Y S36 A	B21UA10		
500	ADA2500U F16 Y S46 A	B25UAL0		

\* исполнение для жидкостей +20 — +80 °C при управляющем давлении 6 бар

Указанный размер привода действителен для материала диска код А, В, D, E, G, H, K в сочетании с манжетой код E, N.

## Размеры привода ADA/ASR [мм]

ADA/ASR 0020U-0850U

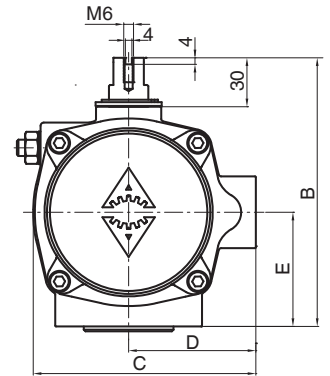
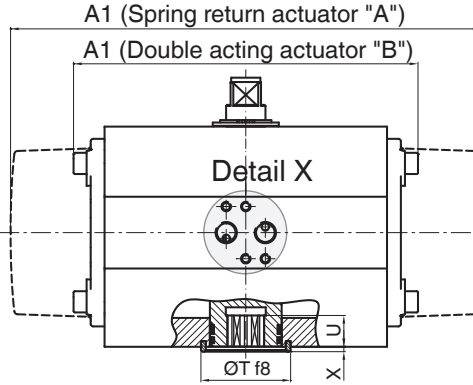
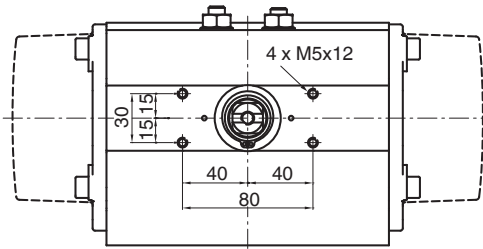

ADA/ASR 1200U-4000U

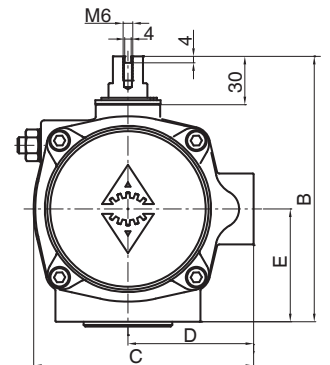
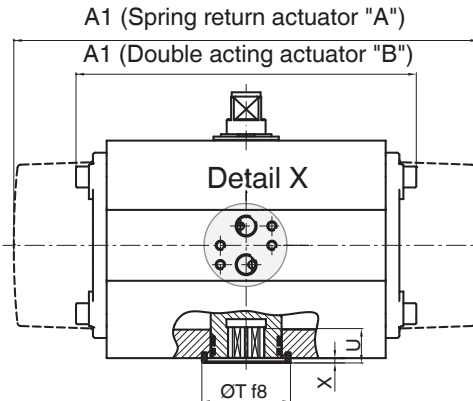
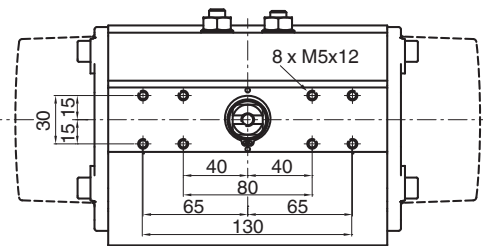

ADA/ASR  
0020U-1750U

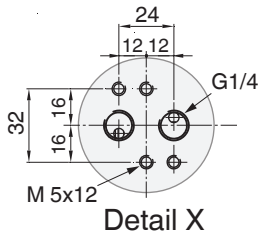

ADA/ASR  
2100U-4000U

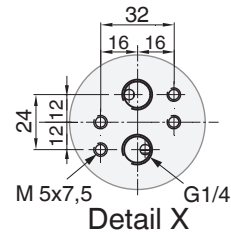

ADA/ASR	0020U		0040U		0080U	0130U	0200U	0300U	0500U	0850U	1200U	1750U	2100U	2500U	4000U		
ISO 5211	F03/ F05	F04	F05	F04	F05	F05	F05	F07	F07	F10	F10	F10	F14	F14	F16	F14	F16
Octagonal	9	14		14		17	17	17	22	22	27	36	36	46	46	55	
Air connector	G1/4		G1/4		G1/4	G1/4	G1/4	G1/4	G1/4	G1/4	G1/4	G1/4	G1/4	G1/4	G1/4	G1/4	
A	145		158		177	196	225	273	304	372	439	461	510	518	630		
A1	163		195		217	258	299	348,5	397	473	560	601	702	738	940		
B	96		115		137	147	165	182	199	221	249	280	313	383	434		
C	76		91		111	122	135,5	152,5	173	191,5	212,5	242,5	276,5	356	415		
D	48		56		66	71	78	86	96	106	116	131	148	177,5	213		
E	34		45		55	60	70	80	85	98	114	130	147	176,5	201		
ØT	25	35		35		55	55	55	70	70	85	100	100	130	130	200	
U	10	12		12		19	22	23	24	32	39	48	50	58	60		
<b>Масса [кг]</b>																	
ADA	1,4		2,1		3,0	3,8	5,6	8,5	11,2	16,9	25,8	32,5	49,0	69,6	129,4		
ASR	1,5		2,3		3,7	4,8	7,3	10,8	15,4	22,2	34,3	46,0	68,0	99,9	182,9		

## Типоразмер привода\* / код - GEMÜ D481 с пневматическим приводом, тип DR/SC

Рабочее давление 3 бар (см. данные для заказа — рабочее давление код 0)

DN	Пневматическое двойное действие	Код	Пневматическое простое действие	Код
25	DR0030U F05F07 N S14 A	DU03AP0	SC0030U 6 F05F07 N S14 A	SU03KP0
32	DR0030U F05F07 N S14 A	DU03AP0	SC0030U 6 F05F07 N S14 A	SU03KP0
40	DR0030U F05F07 N S14 A	DU03AP0	SC0030U 6 F05F07 N S14 A	SU03KP0
50	DR0030U F05F07 N S14 A	DU03AP0	SC0030U 6 F05F07 N S14 A	SU03KP0
65	DR0030U F05F07 N S14 A	DU03AP0	SC0060U 6 F05F07 N S14 A	SU06KP0
80	DR0030U F05F07 N S14 A	DU03AP0	SC0060U 6 F05F07 N S14 A	SU06KP0
100	DR0030U F05F07 N S14 A	DU03AP0	SC0060U 6 F05F07 N S14 A	SU06KP0
125	DR0060U F05F07 N S14 A	DU06AP0	SC0100U 6 F05F07 N S17 A	SU10KCO
150	DR0060U F05F07 N S14 A	DU06AP0	SC0150U 6 F05F07 N S17 A	SU15KCO
200	DR0100U F05F07 N S17 A	DU10AC0	SC0220U 6 F07F10 N S22 A	SU22KDO
250	DR0150U F07F10 N S22 A	DU15AD0	SC0300U 6 F07F10 N S22 A	SU30KDO
300	DR0220U F07F10 N S22 A	DU22AD0	SC0450U 6 F10F12 N S27 A	SU45KGO
350	DR0220U F07F10 N S22 A	DU22AD0	SC0600U 6 F10F12 N S27 A	SU60KGO
400	DR0450U F10F12 N S27 A	DU45AG0	SC2000U 6 F12 N D27 A	S20UKVO
450	DR0900U F14 N S36 A	DU90AK0	SC2000U 6 F12 N D27 A	S20UKKO
500	DR0900U F14 N S36 A	DU90AK0	SC2000U 6 F12 N D27 A	S20UKKO
600	DR1200U F14 N S36 A	D12UAK0	SC3000U 6 F16 N S46 A	S30UKLO

Рабочее давление 6 бар (см. данные для заказа — рабочее давление код 1)

25	DR0030U F05F07 N S14 A	DU03AP0	SC0030U 6 F05F07 N S14 A	SU03KP0
32	DR0030U F05F07 N S14 A	DU03AP0	SC0030U 6 F05F07 N S14 A	SU03KP0
40	DR0030U F05F07 N S14 A	DU03AP0	SC0030U 6 F05F07 N S14 A	SU03KP0
50	DR0030U F05F07 N S14 A	DU03AP0	SC0030U 6 F05F07 N S14 A	SU03KP0
65	DR0030U F05F07 N S14 A	DU03AP0	SC0060U 6 F05F07 N S14 A	SU06KP0
80	DR0030U F05F07 N S14 A	DU03AP0	SC0060U 6 F05F07 N S14 A	SU06KP0
100	DR0030U F05F07 N S14 A	DU03AP0	SC0100U 6 F05F07 N S17 A	SU10KCO
125	DR0060U F05F07 N S14 A	DU06AP0	SC0150U 6 F05F07 N S17 A	SU15KCO
150	DR0100U F05F07 N S17 A	DU10AC0	SC0220U 6 F07F10 N S22 A	SU22KDO
200	DR0150U F05F07 N S17 A	DU15AC0	SC0300U 6 F07F10 N S22 A	SU30KDO
250	DR0220U F07F10 N S2 2A	DU22AD0	SC0600U 6 F10F12 N S27 A	SU60KGO
300	DR0300U F07F10 N S22 A	DU30AD0	SC0600U 6 F10F12 N S27 A	SU60KGO
350	DR0300U F07F10 N S22 A	DU30AD0	SC0900U 6 F10F12 N S27 A	SU90KGO
400	DR0600U F10F12 N S27 A	DU60AG0	SC2000U 6 F12 N D27 A	S20UKVO
450	DR1200U F14 N S36 A	D12UAK0	SC3000U 6 F14 N S36 A	S30UKKO
500	DR2000U F14 N S36 A	D20UAK0	SC4000U 6 F16 N S46 A	S40UKLO
600	DR3000U F16 N S46 A	D30UAL0	SC5000U 6 F16F25 N S46 A	S50UKSO

Рабочее давление 10 бар (см. данные для заказа — рабочее давление код 2)

25		DU03AP0		SU03KP0
32	DR0030U F05F07 N S14 A	DU03AP0	SC0030U 6 F05F07 N S14 A	SU03KP0
40	DR0030U F05F07 N S14 A	DU03AP0	SC0030U 6 F05F07 N S14 A	SU03KP0
50	DR0030U F05F07 N S14 A	DU03AP0	SC0030U 6 F05F07 N S14 A	SU03KP0
65	DR0030U F05F07 N S14 A	DU03AP0	SC0060U 6 F05F07 N S14 A	SU06KP0
80	DR0030U F05F07 N S14 A	DU03AP0	SC0060U 6 F05F07 N S14 A	SU06KP0
100	DR0060U F05F07 N S14 A	DU06AP0	SC0100U 6 F05F07 N S17 A	SU10KCO
125	DR0100U F05F07 N S17 A	DU10AC0	SC0220U 6 F07F10 N S22 A	SU22KDO
150	DR0100U F05F07 N S17 A	DU10AC0	SC0220U 6 F07F10 N S22 A	SU22KDO
200	DR0150U F05F07 N S17 A	DU15AC0	SC0450U 6 F10F12 N S27 A	SU45KGO
250	DR0300U F07F10 N S22 A	DU30AD0	SC0600U 6 F10F12 N S27 A	SU60KGO
300	DR0450U F10F12 N S27 A	DU45AG0	SC1200U 6 F10F12 N S27 A	S12UKGO
350	DR0450U F10F12 N S27 A	DU45AG0	SC1200U 6 F10F12 N S27 A	S12UKGO
400	DR0900U F10F12 N S27 A	DU90AG0	SC3000U 6 F12 N D27 A	S30UKVO
450	DR2000U F14 N S36 A	D20UAK0	SC4000U 6 F16 N S46 A	S40UKLO
500	DR2000U F14 N S36 A	D20UAK0	SC5000U 6 F16F25 N S46 A	S50UKSO
600	DR4000U F16 N S46 A	D40UAL0		

Рабочее давление 16 бар (см. данные для заказа — рабочее давление код 3)

25		DU03AP0		SU06KP0
32	DR0030U F05F07 N S14 A	DU03AP0	SC0060U 6 F05F07 N S14 A	SU06KP0
40	DR0030U F05F07 N S14 A	DU03AP0	SC0060U 6 F05F07 N S14 A	SU06KP0
50	DR0030U F05F07 N S14 A	DU03AP0	SC0060U 6 F05F07 N S14 A	SU06KP0
65	DR0030U F05F07 N S14 A	DU03AP0	SC0060U 6 F05F07 N S14 A	SU06KP0
80	DR0030U F05F07 N S14 A	DU03AP0	SC0100U 6 F05F07 N S17 A	SU10KCO
100	DR0060U F05F07 N S14 A	DU06AP0	SC0150U 6 F05F07 N S17 A	SU15KCO
125	DR0100U F05F07 N S17 A	DU10AC0	SC0220U 6 F07F10 N S22 A	SU22KDO
150	DR0100U F05F07 N S17 A	DU10AC0	SC0300U 6 F07F10 N S22 A	SU30KDO
200	DR0220U F07F10 N S22 A	DU22AD0	SC0600U 6 F10F12 N S27 A	SU60KGO
250	DR0450U F10F12 N S27 A	DU45AG0	SC0900U 6 F10F12 N S27 A	SU90KGO
300	DR0600U F10F12 N S27 A	DU60AG0	SC2000U 6 F12 N D27 A	S20UKVO
350	DR1200U F10F12 N S27 A	D12UAG0	SC3000U 6 F12 N D27 A	S30UKVO
400	DR2000U F14 N S36 A	D20UAK0	SC4000U 6 F16N S46 A	S40UKLO
450	DR2000U F14 N S36 A	D20UAK0		S50UKSO
500	DR3000U F16 N S46 A	D30UAL0		
600	DR4000U F16 N S46 A	D40UAL0		

\* исполнение для жидкостей +20 — +80°C при управляющем давлении 6 бар  
Указанный размер привода действителен для материала диска код А, В, D, E, G, H, K в сочетании с манжетой код E, N.

Размеры привода - GEMÜ D481 с пневматическим приводом, тип DR/SC [мм]

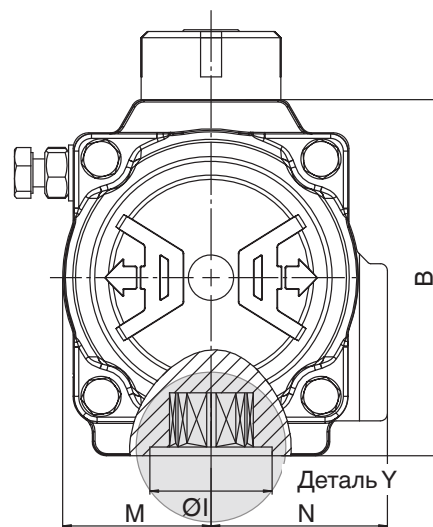
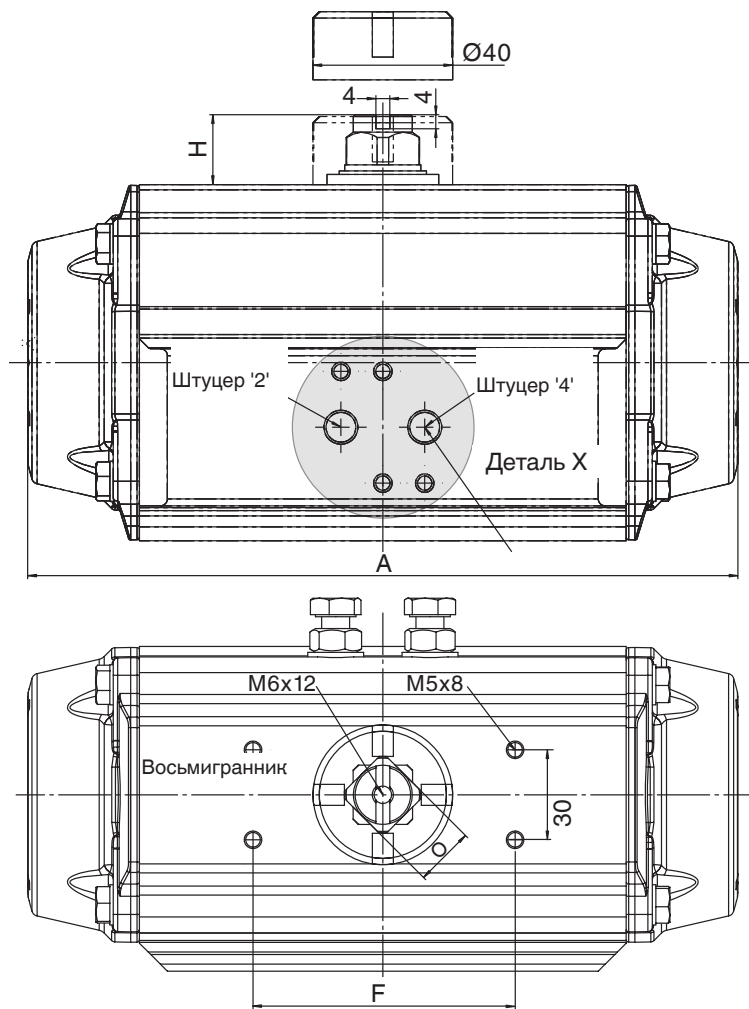

Тип 0015U-1200U  
VDI/VDE 3845

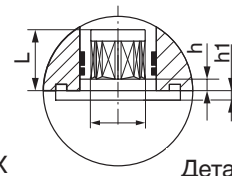
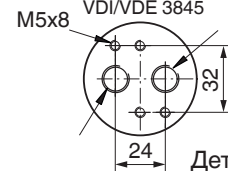

Тип 2000U-4000U

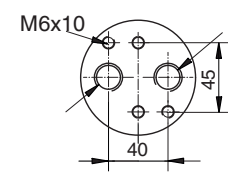

Тип 5000U

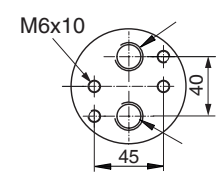

Тип	0030U	0060U	0100U	0150U	0220U	0300U	0450U	0600U	0900U	1200U	2000U	3000U	4000U
Фланец ISO	F04 F05/07	F05/07	F05/07	F07/10	F07/10	F07/10	F10/12	F10/12	F14	F14	F16	F16	F16
Четырёх- гранник	14	14	17	17	22	22	27	27	36	36	46	46	46
L	16	19	19	25	24	24	29	40	38	38	48	48	49
Подключение пневмопровода	G 1/8	G 1/8	G 1/8	G 1/4	G 1/4	G 1/4	G 1/4	G 1/4	G 1/4	G 1/4	G 3/8	G 1/2	G 1/2
A	153,5	203,5	241,0	259,0	304,0	333,0	394,5	422,5	474,0	528,0	605,0	710,0	812,0
B	85,0	102,0	115,0	127,0	145,0	157,0	177,0	196,0	220,5	245,0	298,5	330,0	383,0
F	80	80	80	80	80	80	80	80	130	130	130	130	130
H	20	20	20	20	30	30	30	30	50	50	50	50	50
Ø I	35	35	40	55	55	55	70	70	100	100	130	130	130
M	36,0	42,5	49,5	55,5	64,0	69,5	80,0	88,0	99,0	110,0	131,0	165,0	185,5
N	48,5	50,5	56,5	63,0	72,0	77,0	86,0	93,0	101,0	111,5	131,0	165,0	185,5
O	11	17	17	17	27	27	27	27	36	36	36	36	36
h	0,5	0,5	1,5	1,5	1,5	1,5	1,5	1,5	2	2	2,5	2,5	2,5
h1	1,5	2	1,5	2	2	2	3	3	3	3	2,5	2,5	4
L	11/16	19	19	19	19	25	32	40	38	38	38	40	57
<b>Масса [кг]</b>													
DR	1,6	2,7	3,7	5,2	8,0	9,8	14,0	18,0	24,0	34,0	53,0	74,0	123,0
SC	1,7	3,1	4,3	6,1	9,3	12,0	17,0	22,0	33,0	42,0	67,0	93,0	155,0

## Технические данные для электроприводов GEMÜ

### Мин./макс. температура окружающей среды

-10 ... +60 °C

### Класс защиты согласно EN 60529

IP 65

### Масса

Исполнение привода 1015	0,9 кг
Исполнение привода 2015	1,2 кг
Исполнение привода 3035	2,4 кг
Исполнение привода 2070	4,6 кг
Исполнение привода 4100/4200	11,0 кг

### Нормативные документы

Директива ЕС по машинному оборудованию 98/37/EG, приложение II B

Директива ЕС по электромагнитной совместимости 89/336/EWG

### Особенности

Ручное аварийное управление серийно

### Питающее напряжение

Номинальное напряжение 24 В DC / 24 В, 120 В, 230 В AC

Номинальная частота (при номинальном напряжении перемен. тока) 50/60 Hz

Допуск на колебание напряжения +10 % / -15 %

### Время полного хода

Исполнение привода 1015, 2015 прилбл. 11 с

Исполнение привода 2070, 3035 прилбл. 15 с

Исполнение привода 4100 прилбл. 20 с

Исполнение привода 4200 прилбл. 16 с

### Исполнение привода / Напряжение-частота

Исполнение привода (код)	Напряжение / Частота (код)	
	C1 24 В DC	C4 24 В AC
1015 (15 Н·м)	X	-
2015 (15 Н·м)	-	X
3035 (35 Н·м)	X	-
2070 (70 Н·м)	X	X
4100 (100 Н·м)	X	X
4200 (200 Н·м)	X	X

### Материал привода

Исполнение привода	1015	2015 / 3035
Нижняя часть корпуса	PP (30 % GF)	PP (30 % GF)
Верхняя часть корпуса	PPO (10 % GF)	PP (30 % GF)
Оптический индикатор	PPR прозрачный	PPR прозрачный
Исполнение привода	2070	4100, 4200
Нижняя часть корпуса	ABS	алюминий
Верхняя часть корпуса	ABS	алюминий
Оптический индикатор	PPR прозрачный	PMMA

### Потребляемая мощность и потребление тока

Исполнение привода (код)	24 В DC		24 В AC	
	A0/AE/AP	00/0E/0P	A0/AE/AP	00/0E/0P
<b>Потребляемая мощность [Вт]</b>				
1015, 2015 (15 Н·м)	30	-	40	-
3035 (35 Н·м)	30	-	30	-
2070 (70 Н·м)	96	63	-	63
4100 (100 Н·м)	96	105	-	140
4200 (200 Н·м)	96	90	-	110

### Исполнение привода / Функциональный модуль

Исполнение привода (код)	Функциональный модуль (код)					
	A0	AE	AP	00	0E	0P
1015 (15 Н·м)	X	X	-	-	-	-
2015 (15 Н·м)	X	X	-	-	-	-
3035 (35 Н·м)	X	X	-	-	-	-
2070 (70 Н·м)	X	X	X	X	X	X
4100 (100 Н·м)	X	X	X	X	X	X
4200 (200 Н·м)	X	X	X	X	X	X

### Ссылка : Электрические подсоединения для электроприводов GEMÜ смотрите техн. данные

Исполнение привода код 1015, 2015, 3035 - смотрите техн. данные GEMÜ 9428

Исполнение привода код 2070, 4100, 4200 - смотрите техн. данные GEMÜ 9468

## Технические данные для электроприводов GEMÜ

Диапазон поворота	
Номинальный диапазон поворота	90°
Максимальный диапазон поворота	93°
Мин. диапазон установки концевого выключателя	0—20°
Макс. диапазон установки концевого выключателя	70—93°

  

Продолжительность включения	
100 % ED	

Исполнение привода / Номинальный размер						
DN	Исполнение привода (код)					
	1015 15 Н·м	2015 15 Н·м	3035 35 Н·м	2070 70 Н·м	4100 100 Н·м	4200 200 Н·м
40	X	X	-	-	-	-
50	-	-	X	-	-	-
65	-	-	X	-	-	-
80	-	-	-	X	-	-
100	-	-	-	X	-	-
125	-	-	-	-	X	-
150	-	-	-	-	-	X
200	-	-	-	-	-	X

казанные размеры привода действительны для затворов с материалом диска код А, В, D, E, G, К в сочетании с манжетой код E, N.

### Данные для заказа GEMÜ D488 с электрическим приводом

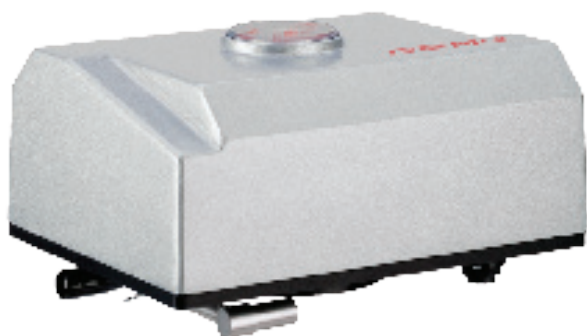

14 Функциональный модуль	Код
Невозвратное управление ОТКР./ЗАКР. с помощью реле	00
Невозвратное управление ОТКР./ЗАКР. с помощью реле, с использованием 2 дополнительных гальванически изолированных концевых выключателей	0E
Невозвратное управление ОТКР./ЗАКР. с помощью реле, с использованием выхода потенциометра	0P
Управление ОТКР./ЗАКР. Стандарт	A0
Управление ОТКР./ЗАКР. с использованием 2 дополнительных гальванически изолированных концевых выключателей	AE
Управление ОТКР./ЗАКР. с использованием выхода потенциометра	AP

13 Напряжение / Частота	Код
24 В DC	C1
24 В AC 50/60 Hz	C4

15 Исполнение привода	Код
DN 40      Вращающий момент 15 Н·м, время полного хода 11 с; Напряжение питающей сети C1	1015
DN 40      Вращающий момент 15 Н·м, время полного хода 11 с; Напряжение питающей сети C4	2015
DN 50-65    Вращающий момент 35 Н·м, время полного хода 15 с; Напряжение питающей сети C1, C4	3035
DN 80-100    Вращающий момент 70 Н·м, время полного хода 15 с; Напряжение питающей сети C1, C4	2070
DN 125      Вращающий момент 100 Н·м, время полного хода 20 с; Напряжение питающей сети C1, C4	4100
DN 150      Вращающий момент 200 Н·м, время полного хода 16 с; Напряжение питающей сети C1, C4	4200

Технические данные для жидкостей, +20... +80 °С

Пример заказа	1	2	3	4	5	6	7	8	9	10	13	14	15
Код	D488	Данные для заказа затвора (см. страницу 4,5)									C1	A0	2070

## Размеры привода [мм]

### Исполнение привода 1015, 2015

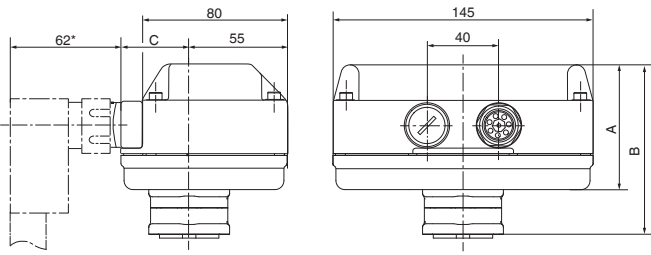

Напряжение

24 В

A

68

B

95

C

49

### Исполнение привода 3035

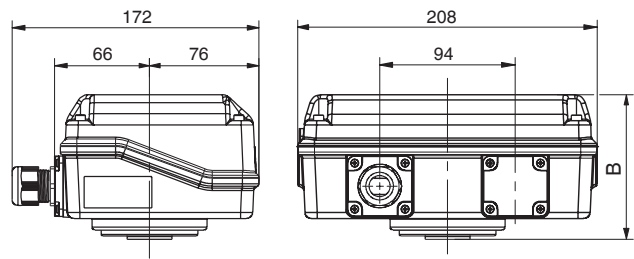

Напряжение

24 В

B

100,5

### Исполнение привода 2070

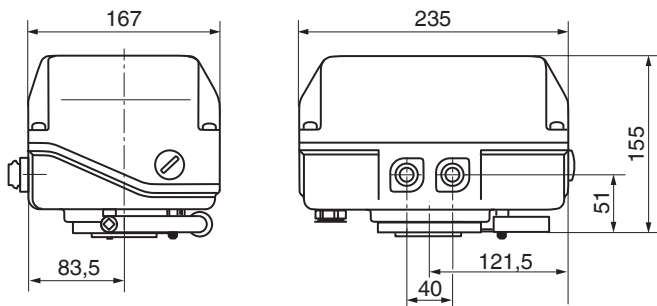

### Исполнение привода 4100, 4200

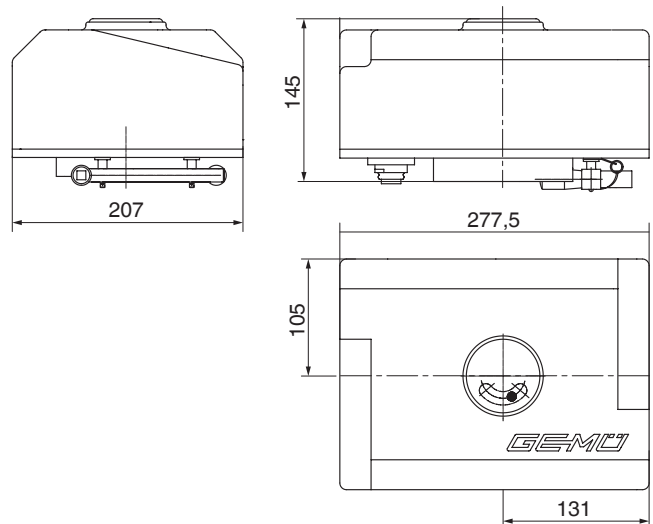



## Технические данные с электрическим приводом J+J

### Мин./макс. температура окружающей среды

-20 ... +70 °C

### Класс защиты согласно EN 60529

IP 67 - J4C20, J4C35, J4C55

IP 65 - J2140, J2300

### Особенности

Ручное аварийное управление серийно

### Масса

Исполнение привода J4C20 1,8 кг

Исполнение привода J4C35 1,9 кг

Исполнение привода J4C55 2,3 кг

Исполнение привода J2140 / J2300 5,2 кг

### Питающее напряжение

#### Номинальное напряжение

Исполнение J4C14/30 24 V AC/DC (0/+5 %)

Исполнение J4C20/35/55/85 24 - 240 V AC/DC (± 0%)

Все исполнение 85 - 240 V AC/DC (0/+ 5%)

Номинальная частота (при номинальном напряжении перем. тока) 50/60 Hz

Продолжительность включения 75 %

### Время установки (± 10%)

Исполнение привода	24- 240 V AC/DC Код U5	24 V, 85-240 V AC/DC Код C5, S5
J4C20	10 s	-
J4C35	10 s	-
J4C55	14 s	-
J4C85	30 s	-
J4C14	-	34 s
J4C30	-	58 s

### Исполнение привода / Номинальный размер

DN	Стандарт, исполнение привода (код)				
	J4C20 20 Н·м	J4C35 35 Н·м	J4C55 55 Н·м	J2140 140 Н·м	J2300 300 Н·м
25-50	X	-	-	-	-
65-80	-	X	-	-	-
100	-	-	X	-	-
125-150	-	-	-	X	-
200-250	-	-	-	-	X

казанные размеры привода действительны для затворов с материалом диска код А, В, D, E, G, K в сочетании с манжетой код E, N.

## Данные для заказа GEMÜ D488 с электрическим приводом J+J



### 14 Напряжение

24 В (диапазон напряжения LOW) C5

12-24 В (диапазон напряжения LOW) R5

85-240 В (диапазон напряжения HIGH) S5

Код

### 14 Функциональный модуль

Код

Управление ОТКР./ЗАКР. с использованием 2 дополнительных гальванически изолированных концевых выключателей

AE

Модуль регулирования; для внешнего заданного значения 4 -20 mA

E2

Модуль регулирования; для внешнего заданного значения 0-10 В DC

E1

С блоком аккумуляторов BSR, нормально закрыт

AE1

С блоком аккумуляторов BSR, нормально открыт

AE2

### 15 Исполнение привода

Код

DN 40-50 (Вращающий момент 20 Н·м) J4C20

DN 65 (Вращающий момент 35 Н·м) J4C35

DN 80 (Вращающий момент 55 Н·м) J4C55

DN 100-125 (Вращающий момент 85 Н·м) J4C85

DN 150 (Вращающий момент 140 Н·м) J2140

DN 200 (Вращающий момент 300 Н·м) J2300

Технические данные для жидкостей, +20... +80 °C

Пример заказа	1	2	3	4	5	6	7	8	9	10	13	14	15
Код	D488	Данные для заказа затвора (см. страницу 4,5)									R5	AE	J4C85

## Размеры привода [мм]

### Исполнение привода - J4C20 / J4C35

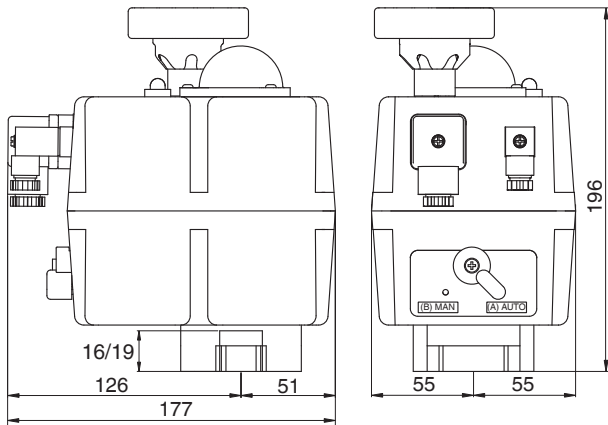

### Исполнение привода - J4C55

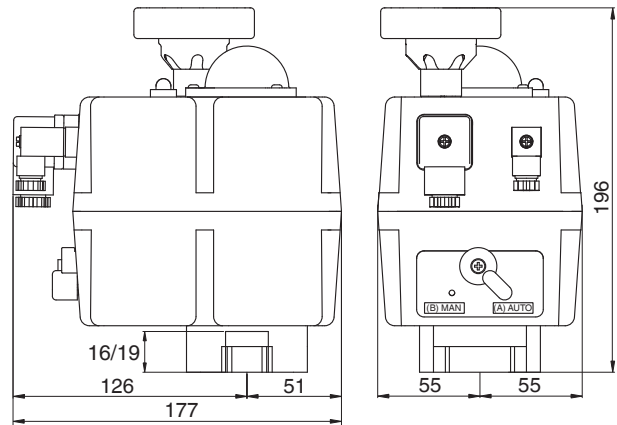

### Исполнение привода - J2140 / J2300

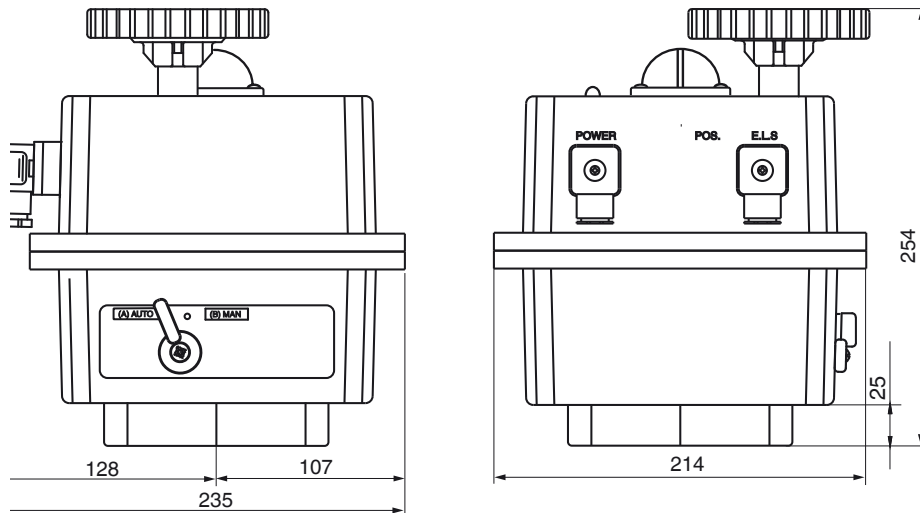

Свидетельство	Стандарт	Номер артикула
2.1 Заводской сертификат соответствия	EN 10204	88039442
2.2 Функциональная пригодность	EN 10204/EN 12266-2 F20	88439527
2.2 Испытание давлением	EN 10204, DIN EN 12266 P10, P11, P12	88039443
3.1 Материал корпуса	EN 10204	88348926
3.1 Материал диска	EN 10204	88348927
3.1 Испытание давлением	DIN EN 12266 P10, P11, P12	88348929
3.1 Измерение толщины слоя		88413409

Другие затворы, принадлежности и прочие изделия — см. ассортимент нашей продукции и прейскурант. Свяжитесь с нами.

**GEMÜ**® КЛАПАНЫ, СИСТЕМЫ  
ИЗМЕРЕНИЯ И РЕГУЛИРОВАНИЯ

