

## GEMÜ P600M

### Bloc M vanne à membrane en inox



### Caractéristiques

- Gain de place grâce à la construction compacte
- Exécution individuelle répondant aux spécifications du client et design flexible
- Zone morte réduite
- Moins de points de connexion et de soudures
- Fonctions des plus variées regroupées dans un espace réduit
- Vaste palette de possibilités d'adaptation des techniques de mesure, de commande et de régulation ainsi que des accessoires
- Conception à vidangeabilité optimisée

### Description

Le bloc M vanne à membrane GEMÜ P600M en inox est composé d'un ou plusieurs sièges de vanne à membrane. Il est possible de choisir entre des modèles d'actionneurs manuels, pneumatiques et à commande motorisée. L'étanchéité au niveau du siège est assurée par une membrane.

### Détails techniques

- **Température du fluide:** -10 à 100 °C
- **Température de stérilisation:** 150 °C
- **Température ambiante:** 0 à 60 °C
- **Pression de service :** 0 à 10 bars
- **Diamètres nominaux :** DN 4 à 150
- **Formes de corps :** Corps multivoies
- **Types de raccordement :** Bride | Clamp | Embout | Raccord à visser
- **Normes de raccordement:** ANSI | ASME | BS | DIN | EN | ISO | JIS | SMS
- **Matériaux du corps:** 1.4435 (316L), bloc usiné | 1.4435 (BN2), bloc usiné | 1.4539 (904L), bloc usiné
- **Matériaux de membrane :** EPDM | PTFE/EPDM
- **Conformités:** 3A | CRN | EAC | ESB/EST | FDA | Règlement (CE) n° 1935/2004 | USP

Données techniques en fonction de la configuration respective





**Gamme de produits manuels**

					
	<b>GEMÜ 9601</b>	<b>GEMÜ 9602</b>	<b>GEMÜ 9612</b>	<b>GEMÜ 9650...TL</b>	<b>GEMÜ 9653...</b>
<b>Température du fluide</b>	-10 à 100 °C	-10 à 100 °C	-10 à 100 °C	-10 à 100 °C	-10 à 100 °C
<b>Pression de service</b>	0 à 10 bar	0 à 10 bar	0 à 10 bar	0 à 8 bar	0 à 10 bar
<b>Diamètres nominaux</b>	DN 4 à 15	DN 4 à 15	DN 10 à 20	DN 4 à 25	DN 10 à 100

**Remarque !** Pour obtenir les données techniques détaillées, se référer à la fiche technique des types de produit en combinaison avec le schéma technique du bloc multivoies.

**Gamme de produits manuels**

			
	<b>GEMÜ 9654...</b>	<b>GEMÜ 9673</b>	<b>GEMÜ 9675-7H</b>
<b>Température du fluide</b>	-10 à 100 °C	-10 à 100 °C	0 à 100 °C
<b>Pression de service</b>	0 à 10 bar	0 à 10 bar	0 à 7 bar
<b>Diamètres nominaux</b>	DN 4 à 100	DN 15 à 65	DN 150

**Remarque !** Pour obtenir les données techniques détaillées, se référer à la fiche technique des types de produit en combinaison avec le schéma technique du bloc multivoies.

**Gamme de produits pneumatiques**

					
	<b>GEMÜ 9605</b>	<b>GEMÜ 9625</b>	<b>GEMÜ 9650</b>	<b>GEMÜ 9651</b>	<b>GEMÜ 9658</b>
<b>Température du fluide</b>	-10 à 100 °C	-10 à 100 °C	-10 à 100 °C	-10 à 100 °C	-10 à 100 °C
<b>Pression de service</b>	0 à 8 bar	0 à 6 bar	0 à 10 bar	0 à 10 bar	0 à 10 bar
<b>Diamètres nominaux</b>	DN 4 à 15	DN 10 à 20	DN 4 à 150	DN 4 à 25	DN 10 à 65

**Remarque !** Pour obtenir les données techniques détaillées, se référer à la fiche technique des types de produit en combinaison avec le schéma technique du bloc multivoies.

## Gamme de produits pneumatiques

		
	<b>GEMÜ 9660</b>	<b>GEMÜ 9687</b>
<b>Température du fluide</b>	-10 à 100 °C	-10 à 100 °C
<b>Pression de service</b>	0 à 5 bar	0 à 10 bar
<b>Diamètres nominaux</b>	DN 4 à 25	DN 10 à 100

**Remarque !** Pour obtenir les données techniques détaillées, se référer à la fiche technique des types de produit en combinaison avec le schéma technique du bloc multivoies.

## Gamme de produits à commande motorisée

			
	<b>GEMÜ 9629</b>	<b>GEMÜ 9639</b>	<b>GEMÜ 9649</b>
<b>Température du fluide</b>	-10 à 80 °C	-10 à 100 °C	-10 à 100 °C
<b>Pression de service</b>	0 à 6 bar	0 à 10 bar	0 à 10 bar
<b>Diamètres nominaux</b>	DN 4 à 40	DN 4 à 40	DN 10 à 65

**Remarque !** Pour obtenir les données techniques détaillées, se référer à la fiche technique des types de produit en combinaison avec le schéma technique du bloc multivoies.

## Description du produit

### Conception

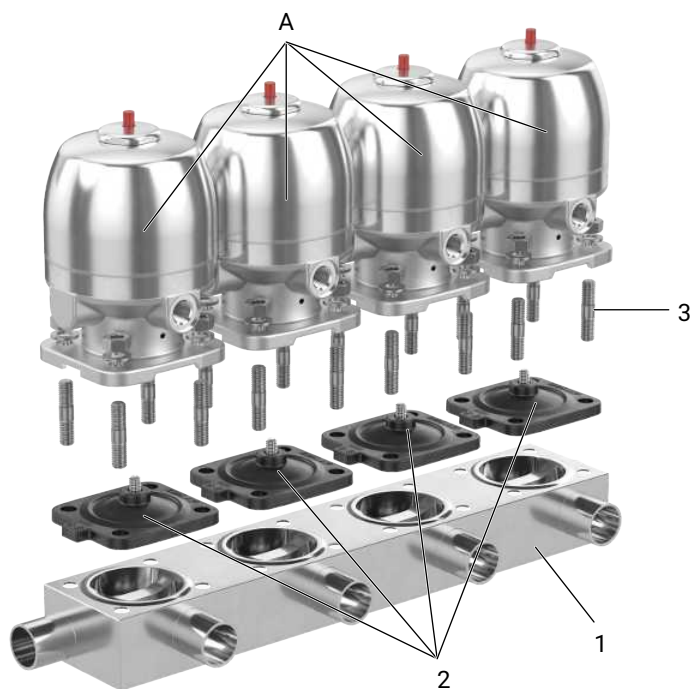

Repère	Désignation
A	Actionneurs
1	Corps
2	Membranes
3	Goujon

## Configurations possibles

### Configuration possible des états de surface

#### États de surface intérieure pour corps de bloc usiné <sup>1)</sup>

Surfaces intérieures en contact avec le fluide	Polies mécaniquement <sup>2)</sup>		Électropolies	
	Classe d'hygiène DIN 11866	Code	Classe d'hygiène DIN 11866	Code
Ra ≤ 0,80 µm	H3	1502	HE3	1503
Ra ≤ 0,60 µm	-	1507	-	1508
Ra ≤ 0,40 µm	H4	1536	HE4	1537
Ra ≤ 0,25 µm	H5	1527	HE5	1516

Surfaces intérieures en contact avec le fluide selon ASME BPE 2019 <sup>3)</sup>	Polies mécaniquement <sup>2)</sup>		Électropolies	
	ASME BPE Désignation de la surface	Code	ASME BPE Désignation de la surface	Code
Ra max. = 0,76 µm (30 µinch)	SF3	SF3	-	-
Ra max. = 0,64 µm (25 µinch)	SF2	SF2	SF6	SF6
Ra max. = 0,51 µm (20 µinch)	SF1	SF1	SF5	SF5
Ra Max. = 0,38 µm (15 µinch)	-	-	SF4	SF4

Ra selon DIN EN ISO 4288 et ASME B46.1

- 1) Dans des cas particuliers, les états de surface des corps de vanne réalisés suivant les spécifications du client peuvent être restreints.
- 2) Ou toute autre finition de surface permettant d'atteindre la valeur Ra (selon ASME BPE).
- 3) En cas d'utilisation de ces surfaces, les corps portent des marquages conformes aux prescriptions de l'ASME BPE.  
Les surfaces sont uniquement disponibles pour les corps de vanne réalisés avec des matériaux (par ex. codes matériau GEMÜ 41, 44) et des raccords (par ex. codes de raccordement GEMÜ 59, 80, 88) selon ASME BPE.

**Configurations possibles des composants à monter pour les vannes à membrane**

Type GEMÜ	605	625	650	651	653	654	658	687
<b>Techniques de mesure et de commande</b>								
<b>Indicateur électrique de position</b>								
GEMÜ 1205 (voir « Description », page 43)			X				X	X
GEMÜ 1201 / 1211 / 1214 (voir « Description », page 43)			X				X	X
GEMÜ 1215 (voir « Description », page 43)	X	X	X					X
GEMÜ 1230 / 1231 / 1232 (voir « Description », page 43)	X	X	X				X	X
GEMÜ 1234 (voir « Description », page 43)	X	X	X					X
GEMÜ 1235 / 1236 (voir « Description », page 43)	X	X	X				X	X
GEMÜ 1242 (voir « Description », page 44)	X	X	X				X	X
<b>Boîtier de contrôle et de commande</b>								
GEMÜ 4241		X	X					X
GEMÜ 4242	X	X	X					X
<b>Électrovanne pilote</b>								
GEMÜ 0324	X	X	X	X			X	X
<b>Technique de régulation</b>								
<b>Positionneurs</b>								
GEMÜ 1434 µPos	X	X	X					X
GEMÜ 1435 ePos	X	X	X				X	X
<b>Positionneurs/régulateurs de process</b>								
GEMÜ 1436 cPos	X	X	X				X	X
GEMÜ 1441 cPos-X (voir « Description », page 44)	X	X	X				X	X
<b>Accessoires</b>								
Accessoires de raccordement	X	X	X	X			X	X
Dispositifs de blocage (voir « Description », page 45)			X					
Commande manuelle de secours (voir « Description », page 45)			X					X
Limiteurs de course (voir « Description », page 45)	X	X	X				X	X
Accessoires de détection (voir « Description », page 46)	X	X	X		X	X	X	X
Indicateurs de position (voir « Description », page 47)	X	X	X				X	X

## Standards internationaux relatifs aux tubes et à leurs dimensions (exemple DN 15)

Type de raccordement<sup>1)</sup>

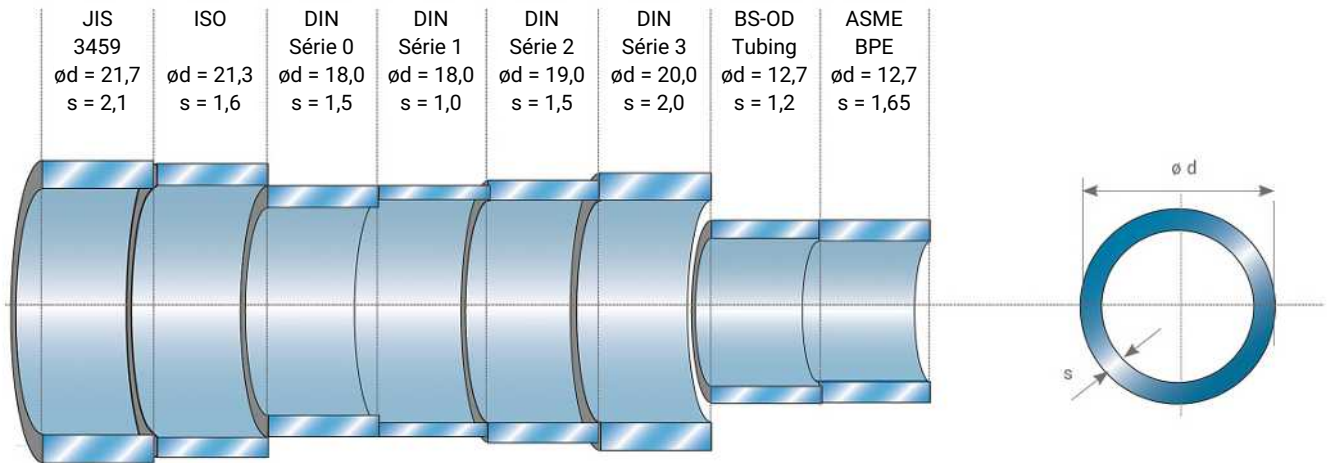

### 1) Type de raccord, embout 1

Code 0 : Embout DIN

Code 16 : Embout DIN EN 10357 série B (édition 2014 ; auparavant DIN 11850 série 1)

Code 17 : Embout EN 10357 série A / DIN 11866 série A auparavant DIN 11850 série 2

Code 18 : Embout DIN 11850 série 3

Code 36 : Embout JIS-G 3459 Schedule 10s

Code 55 : Embout BS 4825, partie 1

Code 59 : Embout ASME BPE / DIN EN 10357 série C (à partir de l'édition 2022) / DIN 11866 série C

Code 60 : Embout ISO 1127 / DIN EN 10357 série C (édition 2014) / DIN 11866 série B

## Données pour la commande

Les données pour la commande offrent un aperçu des configurations standard.

Contrôler la configuration possible avant de passer commande. Autres configurations sur demande.

Pour la commande d'un bloc de vannes multivoies, utiliser la fiche de spécifications (voir page 48).

### Codes de commande

1 Type	Code
Vanne complète	P600
Corps de la vanne à membrane	K600

2 Forme du corps	Code
Bloc M	M

3 Nombre d'embouts	Code
2 embouts	02
3 embouts	03
4 embouts	04
5 embouts	05
6 embouts	06
7 embouts	07
8 embouts	08
Raccords supplémentaires sur demande	

4 Nombre de sièges de vanne	Code
1 siège de vanne	01
2 sièges de vanne	02
3 sièges de vanne	03
4 sièges de vanne	04
5 sièges de vanne	05
6 sièges de vanne	06
Autres sièges de vanne sur demande	

5 Matériau du corps de vanne	Code
1.4435 (316L), bloc usiné	41
1.4435 (BN2), bloc usiné, $\Delta$ Fe < 0,5 %	43
1.4539, bloc usiné	44
Autres matériaux sur demande	

6 Taille de membrane	Code
Taille de membrane 8	8
Taille de membrane 10	10
Taille de membrane 25	25
Taille de membrane 40	40
Taille de membrane 50	50
Taille de membrane 80	80
Taille de membrane 100	100
Taille de membrane 150	150

7 Type de siège de vanne	Code
Vanne à membrane, à commande manuelle, volant en plastique, rehausse en inox, limiteur de serrage, indicateur optique de position	601

7 Type de siège de vanne	Code
Vanne à membrane, à commande manuelle, volant en inox, indicateur optique de position	602
Vanne à membrane, à commande pneumatique, actionneur en plastique à piston, rehausse en inox, indicateur optique de position	605
Vanne à membrane, à commande manuelle, volant en plastique, rehausse en inox, limiteur de serrage, indicateur optique de position	612
Vanne à membrane, à commande pneumatique, actionneur en plastique à piston, rehausse en inox, indicateur optique de position	625
Vanne à membrane plastique, à commande électrique	629
Vanne à membrane, à commande électrique, eSyStep	639
Vanne à membrane, à commande électrique, actionneur électro-mécanique à arbre creux, eSyDrive	649
Vanne à membrane, à commande pneumatique, actionneur à piston en inox électropoli, indicateur optique de position	650
Vanne à membrane, à commande manuelle, actionneur à piston en inox électropoli, indicateur optique de position	650TL
Vanne à membrane, avec module d'automatisation intégré	651
Vanne à membrane, à commande manuelle, volant en plastique, rehausse en inox électropoli, indicateur optique de position	653
Vanne à membrane, à commande manuelle, volant en inox électropoli, indicateur optique de position	654
Vanne à membrane, à commande pneumatique, actionneur à double étage en inox	658
Vanne à membrane, à commande pneumatique, actionneur à piston en inox, limiteurs de course et de serrage	660
Vanne à membrane, à commande manuelle, volant en plastique, rehausse métallique, limiteur de serrage, indicateur optique de position	673
Vanne à membrane, à commande manuelle, volant métallique, rehausse métallique, indicateur optique de position	675-7H
Vanne à membrane, à commande pneumatique, actionneur en plastique, rehausse en inox	687



8 Fonction de commande actionneur	Code
À commande manuelle	0
Normalement fermée (NF)	1
Normalement ouverte (NO)	2
Double effet (DE)	3

9 Version	Code
<b>Pour GEMÜ 601</b>	
avec limiteur de serrage, volant noir	0TS
<b>Pour GEMÜ 602</b>	
Avec limiteur de serrage, volant métallique	0TM
<b>Pour GEMÜ 605</b>	
Taille d'actionneur 0/N	0/N
<b>Pour GEMÜ 612</b>	
Avec limiteur de serrage, volant noir	1TS
<b>Pour GEMÜ 625</b>	
Taille d'actionneur 1/N	1/N
<b>Pour GEMÜ 629</b>	
Taille d'actionneur 1 Taille de membrane 8 avec rehausse	B1
Taille d'actionneur 1 taille de membrane 10	1C
Taille d'actionneur 1 taille de membrane 25	1F
Taille d'actionneur 3 taille de membrane 40	3H
<b>Pour GEMÜ 639</b>	
Taille d'actionneur 0	0A
Taille d'actionneur 0 taille de membrane 8	0B
Taille d'actionneur 1	1A
<b>Pour GEMÜ 649</b>	
Taille d'actionneur 0	0A
Taille d'actionneur 1	1A
Taille d'actionneur 2	2A
<b>Pour GEMÜ 650</b>	
Raccord d'air de pilotage à 90° de la tuyauterie, diamètre de piston 32 mm (standard)	0R1
Raccord d'air de pilotage à 90° de la tuyauterie, diamètre de piston 40 mm	0RA
Raccord d'air de pilotage dans le sens de la tuyauterie, sens du débit (standard), diamètre de piston 32 mm (standard)	0T1
Raccord d'air de pilotage dans le sens D, sens du débit (standard), diamètre de piston 40 mm	0TA
Type d'actionneur 1R1	1R1
Taille d'actionneur 1T1	1T1
Taille d'actionneur 2R1	2R1
Taille d'actionneur 2T1	2T1
Taille d'actionneur 3R1	3R1
Taille d'actionneur 3RA Raccord d'air de pilotage à 90° de la tuyauterie	3RA
Taille d'actionneur 3T1	3T1
Taille d'actionneur 3TA	3TA

9 Version	Code
Taille d'actionneur 4R1	4R1
Taille d'actionneur 4T1	4T1
Taille d'actionneur 5R1	5R1
Taille d'actionneur 5RA	5RA
Taille d'actionneur 5T1	5T1
Taille d'actionneur 5TA	5TA
Taille d'actionneur 6R1	6R1
Taille d'actionneur 6RA	6RA
Taille d'actionneur 6T1	6T1
Taille d'actionneur 6TA	6TA
Taille d'actionneur 8TA	8TA
<b>Pour GEMÜ 650TL</b>	
Taille d'actionneur 0	0
Taille d'actionneur 1	1
Taille d'actionneur 2	2
<b>Pour GEMÜ 653 et 654</b>	
avec limiteurs de course et de serrage	0TH
sans limiteurs de course et de serrage	0TN
avec limiteur de serrage, volant noir	0TS
Raccord d'air de pilotage dans le sens D, sens du débit (standard), diamètre de piston 40 mm	0TA
Taille d'actionneur 0TB	0TB
avec limiteurs de course et de serrage pour montage de détecteurs de proximité M8 x 1	0XA
avec limiteurs de course et de serrage, verrouillage ouverture et fermeture, pour montage de détecteurs de proximité M8 x 1, réglage correct du limiteur de serrage indispensable	0XB
avec limiteurs de course et de serrage, verrouillage pour empêcher la fermeture, pour montage de détecteurs de proximité M8 x 1	0XF
avec limiteurs de course et de serrage, verrouillage pour empêcher l'ouverture, pour montage de détecteurs de proximité M8 x 1	0XK
Taille d'actionneur 1DH, pour vannes 2/2 voies, avec limiteurs de course et de serrage	1DH
Taille d'actionneur 1DN, pour vannes 2/2 voies	1DN
avec limiteurs de course et de serrage, pour montage de détecteurs de proximité M8 x 1	1XA
avec limiteurs de course et de serrage, verrouillage ouverture et fermeture, pour montage de détecteurs de proximité M8 x 1	1XB
avec limiteurs de course et de serrage, verrouillage pour empêcher la fermeture, pour montage de détecteurs de proximité M8 x 1	1XF
avec limiteurs de course et de serrage, verrouillage pour empêcher l'ouverture, pour montage de détecteurs de proximité M8 x 1	1XK
Taille d'actionneur 2DH, pour vannes 2/2 voies, avec limiteurs de course et de serrage	2DH
Taille d'actionneur 2DN, pour vannes 2/2 voies	2DN

## Données pour la commande

9 Version	Code
avec limiteurs de course et de serrage	2TH
sans limiteurs de course et de serrage	2TN
avec limiteur de serrage, volant noir	2TS
avec limiteurs de course et de serrage, pour montage de détecteurs de proximité M8 x 1	2XA
avec limiteurs de course et de serrage, verrouillage ouverture et fermeture, pour montage de détecteurs de proximité M8 x 1	2XB
avec limiteurs de course et de serrage, verrouillage pour empêcher la fermeture, pour montage de détecteurs de proximité M8 x 1	2XF
avec limiteurs de course et de serrage, verrouillage pour empêcher l'ouverture, pour montage de détecteurs de proximité M8 x 1	2XK
Taille d'actionneur 3DH, pour vannes 2/2 voies, avec limiteurs de course et de serrage	3DH
Taille d'actionneur 3DN, pour vannes 2/2 voies	3DN
avec limiteurs de course et de serrage	3TH
sans limiteurs de course et de serrage	3TN
avec limiteur de serrage, volant noir	3TS
avec limiteurs de course et de serrage, pour montage de détecteurs de proximité M8 x 1	3XA
avec limiteurs de course et de serrage, verrouillage ouverture et fermeture, pour montage de détecteurs de proximité M8 x 1	3XB
avec limiteurs de course et de serrage, verrouillage pour empêcher la fermeture, pour montage de détecteurs de proximité M8 x 1	3XF
avec limiteurs de course et de serrage, verrouillage pour empêcher l'ouverture, pour montage de détecteurs de proximité M8 x 1	3XK
Taille d'actionneur 4DH, pour vannes 2/2 voies, avec limiteurs de course et de serrage	4DH
Taille d'actionneur 4DN, pour vannes 2/2 voies	4DN
avec limiteurs de course et de serrage	4TH
sans limiteurs de course et de serrage	4TN
avec limiteur de serrage, volant noir	4TS
avec limiteurs de course et de serrage, pour montage de détecteurs de proximité M8 x 1	4XA
avec limiteurs de course et de serrage, verrouillage ouverture et fermeture, pour montage de détecteurs de proximité M8 x 1	4XB
Avec limiteurs de course et de serrage, ensemble presse-étoupe de sécurité	4XE
avec limiteurs de course et de serrage, verrouillage pour empêcher la fermeture, pour montage de détecteurs de proximité M8 x 1	4XF
avec limiteurs de course et de serrage, verrouillage pour empêcher l'ouverture, pour montage de détecteurs de proximité M8 x 1	4XK
avec limiteurs de course et de serrage	5TH
sans limiteurs de course et de serrage	5TN
avec limiteur de serrage	5TS

9 Version	Code
avec limiteur de serrage, pour montage de détecteurs de proximité M12 x 1	5XA
avec limiteur de serrage, verrouillage ouverture et fermeture, pour montage de détecteurs de proximité M12 x 1	5XB
Avec limiteur de serrage, ensemble presse-étoupe de sécurité	5XE
avec limiteur de serrage, verrouillage pour empêcher l'ouverture, pour montage de détecteurs de proximité M12 x 1	5XK
Taille d'actionneur 6TH, avec limiteurs de course et de serrage	6TH
sans limiteurs de course et de serrage	6TN
avec limiteur de serrage	6TS
avec limiteur de serrage, pour montage de détecteurs de proximité M12 x 1	6XA
avec limiteur de serrage, verrouillage ouverture et fermeture, pour montage de détecteurs de proximité M12 x 1	6XB
Avec limiteur de serrage, ensemble presse-étoupe de sécurité	6XE
avec limiteur de serrage, verrouillage pour empêcher l'ouverture, pour montage de détecteurs de proximité M12 x 1	6XK
<b>Pour GEMÜ 658</b>	
Taille d'actionneur 1T1	1T1
Taille d'actionneur 2T1	2T1
Taille d'actionneur 3TA	3TA
Taille d'actionneur 4T1	4T1
<b>Pour GEMÜ 660</b>	
Raccord d'air de pilotage à 90° de la tuyauterie, diamètre de piston 32 mm (standard)	0R1
Raccord d'air de pilotage dans le sens de la tuyauterie, sens du débit (standard), diamètre de piston 32 mm (standard)	0T1
Type d'actionneur 1R1	1R1
Taille d'actionneur 1T1	1T1
Taille d'actionneur 2R1	2R1
Taille d'actionneur 2T1	2T1
<b>Pour GEMÜ 673</b>	
avec limiteur de serrage, volant noir	2TS
avec limiteur de serrage, volant noir	3TS
avec limiteur de serrage, volant noir	4TS
<b>Pour GEMÜ 675-7H</b>	
Taille d'actionneur 7H avec volant agrandi et axe renforcé pour des pressions de service supérieures	7H
<b>Pour GEMÜ 687</b>	
Taille d'actionneur B/N	B/N
Taille d'actionneur F/M	F/M
Taille d'actionneur F/N	F/N
Taille d'actionneur H/M	H/M
Taille d'actionneur H/N	H/N
Taille d'actionneur J/M	J/M
Taille d'actionneur J/N	J/N
Taille d'actionneur 4/N	4/N

9 Version	Code
Taille d'actionneur 4RN	4RN
Taille d'actionneur 5/N	5/N
Taille d'actionneur 5RN	5RN
Taille d'actionneur 6A	6A
Taille d'actionneur 6A2	6A2
Taille d'actionneur 7A	7A
Taille d'actionneur 7A3	7A3

10 Matériau de la membrane	Code
EPDM	3A
EPDM éthylène-propylène sans tissu	13
EPDM	17
EPDM	19
PTFE/EPDM une pièce	54
PTFE/EPDM deux pièces	5M
PTFE/EPDM deux pièces	5Q

11 DN	Code
DN 4	4
DN 6	6
DN 8	8
DN 10	10
DN 15	15
DN 20	20
DN 25	25
DN 32	32
DN 40	40
DN 50	50
DN 65	65
DN 80	80
DN 100	100
DN 150	150

12 Type de raccordement	Code
<b>Embout</b>	
Embout DIN	0
Embout DIN EN 10357 série B (édition 2014 ; auparavant DIN 11850 série 1)	16
Embout EN 10357 série A / DIN 11866 série A auparavant DIN 11850 série 2	17
Embout DIN 11850 série 3	18
Embout JIS-G 3447	35
Embout JIS-G 3459 Schedule 10s	36
Embout SMS 3008	37
Embout BS 4825, partie 1	55
Embout ASME BPE / DIN EN 10357 série C (à partir de l'édition 2022) / DIN 11866 série C	59
Embout ISO 1127 / DIN EN 10357 série C (édition 2014) / DIN 11866 série B	60
Embout ANSI/ASME B36.19M Schedule 10s	63
Embout ANSI/ASME B36.19M Schedule 10s	64
Embout ANSI/ASME B36.19M Schedule 40s	65

12 Type de raccordement	Code
<b>Bride</b>	
Bride aseptique DIN 11864-NF, pour tube DIN 11866 série A et EN 10357 série A	A1
Bride aseptique DIN 11864-BF, pour tube DIN 11866 série A et EN 10357 série A	A2
Bride aseptique DIN 11864-NF, pour tube DIN 11866 série B et EN ISO 1127	A4
Bride aseptique DIN 11864-BF, pour tube DIN 11866 série B et EN ISO 1127	A5
Bride aseptique DIN 11864-NF, pour tube DIN 11866 série C et ASME BPE	A7
Bride aseptique DIN 11864-BF, pour tube DIN 11866 série C et ASME BPE	A8
Raccord aseptique à visser DIN 11864-GS, pour tube DIN 11866 série A et EN 10357 série A	C1
Raccord aseptique à visser DIN 11864-BS, pour tube DIN 11866 série A et EN 10357 série A	C2
Raccord aseptique à visser DIN 11864-GS, pour tube DIN 11866 série B et EN ISO 1127	C4
Raccord aseptique à visser DIN 11864-BS, pour tube DIN 11866 série B et EN ISO 1127	C5
Raccord fileté aseptique DIN 11864-GS, pour tube DIN 11866 série C et ASME BPE	C7
Raccord aseptique à visser DIN 11864-BS, pour tube DIN 11866 série C et ASME BPE	C8
<b>Clamp</b>	
Clamp ASME BPE	80
Clamp DIN 32676 série B, pour tube EN ISO 1127	82
Clamp DIN 32676 pour tube ISO 1127 / DIN EN 10357 série C (édition 2014), DN 8 - DN 15, clamp diamètre extérieur de 34,0 mm, DN 32, clamp diamètre extérieur de 50,5 mm	83
Clamp DIN 32676 série A	86
Clamp ISO 2852 pour tube ISO 2037, clamp SMS 3017 pour tube SMS 3008	87
Clamp ASME BPE, pour tube ASME BPE	88
Clamp DIN 32676 série A	8A
Clamp DIN 32676 série C	8P
Clamp DIN 32676 série C	8T
Clamp aseptique DIN 11864-NKS, pour tube DIN 11866 série A et EN 10357 série A	E1
Clamp aseptique DIN 11864-BKS, pour tube DIN 11866 série A et EN 10357 série A	E2
Clamp aseptique DIN 11864-NKS, pour tube DIN 11866 série B et EN ISO 1127	E4
Clamp aseptique DIN 11864-BKS, pour tube DIN 11866 série B et EN ISO 1127	E5
Clamp aseptique DIN 11864-NKS, pour tube DIN 11866 série C / ASME BPE	E7
Clamp aseptique DIN 11864-BKS, pour tube DIN 11866 série C / ASME BPE	E8

13 Version spéciale	Code
Version spéciale pour 3A	M

13 Version spéciale	Code
Version spéciale pour oxygène, température maximale du fluide : 60 °C	S

### Exemple de référence\_informations générales

Option de commande	Code	Description
1 Type	P600	Vanne complète
2 Forme du corps	M	Bloc M
3 Nombre d'embouts	03	3 embouts
4 Nombre de sièges de vanne	02	2 sièges de vanne
5 Modèle	S	Modèle de corps
6 Version	R	Version du corps
7 Matériau du corps de vanne	41	1.4435 (316L), bloc usiné
8 Surface	1537	Ra ≤ 0,4 µm (15 µin.) pour surfaces en contact avec le fluide, selon DIN 11866 HE4, électropoli intérieur et extérieur
9 Version spéciale	M	Version spéciale pour 3A

### Exemple de référence\_informations sur l'actionneur

Option de commande	Code	Description
1 Type de siège 1	650	Vanne à membrane, à commande pneumatique, actionneur à piston en inox électropoli, indicateur optique de position
2 Fonction de commande actionneur siège 1	1	Normalement fermée (NF)
3 Type d'actionneur, siège 1	2T1	Taille d'actionneur 2T1
4 Type de siège 2	601	Vanne à membrane, à commande manuelle, volant en plastique, rehausse en inox, limiteur de serrage, indicateur optique de position
5 Fonction de commande actionneur siège 2	0	À commande manuelle
6 Type d'actionneur, siège 2	OTS	Avec limiteur de serrage, volant noir

### Exemple de référence\_embout et type de raccordement

Option de commande	Code	Description
1 DN embout 1	25	DN 25
2 Type de raccord, embout 1	59	Embout ASME BPE / DIN EN 10357 série C (à partir de l'édition 2022) / DIN 11866 série C
3 DN embout 2	25	DN 25
4 Type de raccordement, embout 2	59	Embout ASME BPE / DIN EN 10357 série C (à partir de l'édition 2022) / DIN 11866 série C
5 DN embout 3	15	DN 15
6 Type de raccordement, embout 3	88	Clamp ASME BPE, pour tube ASME BPE

**Exemple de référence\_taille de membrane et matériau de la membrane**

Option de commande	Code	Description
1 Taille de membrane siège 1	25	Taille de membrane 25
2 Matériau de la membrane	5M	PTFE/EPDM deux pièces
3 Taille de membrane siège 2	8	Taille de membrane 8
4 Matériau de la membrane	54	PTFE/EPDM une pièce

## Données techniques

**Remarque !** Pour obtenir les données techniques détaillées, se référer à la fiche technique des types de produit en combinaison avec le schéma technique du bloc multivoies.

### Fluide

**Fluide de service :** Convient pour les fluides neutres ou agressifs, sous la forme liquide ou gazeuse respectant les propriétés physiques et chimiques des matériaux du corps et de la membrane.

### Température

**Température du fluide :** -10 – 100 °C

**Température ambiante :** 0 – 60 °C

<b>Température de stérilisation :</b>	EPDM (code 3A/13)	max. 150 °C, max. 60 min par cycle
	EPDM (code 17)	max. 150 °C, max. 180 min par cycle
	EPDM (code 19)	max. 150 °C, max. 180 min par cycle
	PTFE / EPDM (code 54)	max. 150 °C, température constante par cycle
	PTFE / EPDM (code 5M)	max. 150 °C, température constante par cycle
	PTFE/EPDM (code 5Q)	max. 150 °C, température constante par cycle

La température de stérilisation est uniquement valable pour la vapeur d'eau (vapeur saturée) et l'eau surchauffée.

Lorsque les membranes EPDM sont exposées pendant une longue durée aux températures de stérilisation ci-dessus, leur durée de vie s'en trouve réduite. Dans ce cas, les cycles de maintenance doivent être adaptés en conséquence.

Les membranes PTFE peuvent également être utilisées comme écrans pare-vapeur. Dans ce cas, leur durée de vie s'en trouve toutefois limitée. Ceci vaut également pour les membranes PTFE soumises à de fortes variations de température. Les cycles de maintenance doivent être adaptés en conséquence. Les vannes à clapet GEMÜ 555 et 505 conviennent tout particulièrement pour une utilisation dans le domaine de la production et de la distribution de vapeur. Pour les interfaces entre la vapeur et les conduites de process, la disposition suivante des vannes a fait ses preuves : vanne à clapet pour la fermeture des conduites de vapeur et vanne à membrane comme interface avec les conduites de process.

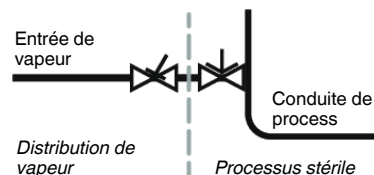

**Pression****Pression de service : Pression de service GEMÜ 605**

MG	DN	Fonction de commande	Type d'actionneur	EPDM	PTFE/EPDM
<b>8</b>	<b>4 - 15</b>	1	0/N	0 - 8	0 - 6
		2 + 3	0/N	0 - 8	0 - 6

MG = taille de membrane

Toutes les pressions sont données en bars relatifs. Les pressions de service max. sont déterminées avec la pression de service appliquée en statique vanne fermée d'un côté du siège. L'étanchéité au siège et vers l'extérieur est garantie pour les données ci-dessus.

Complément d'informations sur les pressions de service appliquées des 2 côtés ou pour des fluides high purity sur demande.

**Pression de service GEMÜ 625**

MG	DN	Fonction de commande	Type d'actionneur	EPDM	PTFE/EPDM
<b>10</b>	<b>10 - 20</b>	1	1/N	0 - 6	0 - 6
		2	1/N	0 - 6	0 - 6
		3	1/N	0 - 6	0 - 6

MG = taille de membrane

Toutes les pressions sont données en bars relatifs. Les pressions de service max. sont déterminées avec la pression de service appliquée en statique vanne fermée d'un côté du siège. L'étanchéité au siège et vers l'extérieur est garantie pour les données ci-dessus.

Complément d'informations sur les pressions de service appliquées des 2 côtés ou pour des fluides high purity sur demande.

## Pression de service :

## Pression de service GEMÜ 650 BioStar

MG	DN	Fonction de commande	Type d'actionneur	EPDM	PTFE/EPDM
8	4 - 15	1	0T1, 0R1	0 - 8	0 - 6
			0TA, 0RA	0 - 10	0 - 10
		2 + 3	0T1, 0R1, 0TA, 0RA	0 - 10	0 - 10
10	10 - 20	1	1T1, 1R1	0 - 10	0 - 10
		2 + 3	1T1, 1R1	0 - 10	0 - 10
25	15 - 25	1	2T1, 2R1	0 - 10	0 - 10
		2 + 3	2T1, 2R1	0 - 10	0 - 10
40	32 - 40	1	3T1, 3R1	0 - 10	0 - 6
			3TA, 3RA	-	0 - 10
		2 + 3	3T1, 3R1	0 - 10	0 - 10
50	50 - 65	1	4T1, 4R1	0 - 10	0 - 10
		2 + 3	4T1, 4R1	0 - 10	0 - 10
80	65 - 80	1	5T1, 5R1	0 - 8	0 - 5
			5TA, 5RA	-	0 - 10
			5TB, 5RB	0 - 10	-
		2 + 3	5T1, 5R1	0 - 10	0 - 10
100	100	1	6T1, 6R1	0 - 6	0 - 4
			6TA, 6RA	0 - 10	0 - 10
		2 + 3	6T1, 6R1	0 - 10	0 - 10
150	150	1	8TA, 8RA	-	0 - 10

MG = taille de membrane

Toutes les pressions sont données en bars relatifs. Les pressions de service max. sont déterminées avec la pression de service appliquée en statique vanne fermée d'un côté du siège. L'étanchéité au siège et vers l'extérieur est garantie pour les données ci-dessus.

Complément d'informations sur les pressions de service appliquées des 2 côtés ou pour des fluides high purity sur demande.

## Pression de service GEMÜ 651

MG	DN	Code type d'actionneur	Matériau de la membrane	
			EPDM	PTFE
8	4 - 15	0	0 - 10	0 - 6
10	10 - 15	1	0 - 10	0 - 6
25	15 - 25	2	0 - 10	0 - 6

MG = taille de membrane

Toutes les pressions sont données en bars relatifs. Les pressions de service sont déterminées avec la pression de service appliquée en statique vanne fermée d'un côté du siège. L'étanchéité au siège de la vanne et vers l'extérieur est garantie pour les données ci-dessus.

Complément d'informations sur les pressions de service appliquées des 2 côtés ou pour des fluides high purity sur demande.



## Pression de service :

## Pression de service GEMÜ 658

MG	DN	Fonction de commande	Type d'actionneur	EPDM	PTFE (code 5M)	PTFE (code 54)
10	10 - 20	1	1T1	0 - 10	0 - 10	0 - 8
25	15 - 25	1	2T1	0 - 10	0 - 10	0 - 8
40	32 - 40	1	3TA	0 - 10	0 - 10	0 - 8
50	50 - 65	1	4T1	0 - 10	0 - 10	0 - 8

MG = taille de membrane

Toutes les pressions sont données en bars relatifs. Les pressions de service max. sont déterminées avec la pression de service appliquée en statique vanne fermée d'un côté du siège. L'étanchéité au siège et vers l'extérieur est garantie pour les données ci-dessus.

Complément d'informations sur les pressions de service appliquées des 2 côtés ou pour des fluides high purity sur demande.

## Pression de service GEMÜ 660

MG	DN	Fonction de commande	Type d'actionneur	EPDM	PTFE/EPDM
8	4 - 15	1	0T1, 0R1	0 - 5	0 - 5
		2 + 3	0T1, 0R1	0 - 5	0 - 5
10	10 - 20	1	1T1, 1R1	0 - 5	0 - 5
		2 + 3	1T1, 1R1	0 - 5	0 - 5
25	15 - 25	1	2T1, 2R1	0 - 5	0 - 5
		2 + 3	2T1, 2R1	0 - 5	0 - 5

MG = taille de membrane

Toutes les pressions sont données en bars relatifs. Les pressions de service max. sont déterminées avec la pression de service appliquée en statique vanne fermée d'un côté du siège. L'étanchéité au siège et vers l'extérieur est garantie pour les données ci-dessus.

Complément d'informations sur les pressions de service appliquées des 2 côtés ou pour des fluides high purity sur demande.

## Pression de service :

## Pression de service GEMÜ 687

MG	DN	Fonction de commande	Type d'actionneur	EPDM	PTFE/EPDM
10	10 - 20	1	B/N	0 - 10	0 - 6
		2	B/N	0 - 6	0 - 6
		3	B/N	0 - 6	0 - 6
25	15 - 25	1	F/M, FRM	0 - 6	0 - 6
			F/N, FRN	0 - 10	0 - 10
		2	F/M, FRM	-	-
			F/N, FRN	0 - 10	0 - 10
		3	F/M, FRM	-	-
			F/N, FRN	0 - 10	0 - 10
40	32 - 40	1	H/M, HRM	0 - 6	0 - 6
			H/N, HRN	0 - 10	0 - 10
		2	H/M, HRM	-	-
			H/N, HRN	0 - 10	0 - 10
		3	H/M, HRM	-	-
			H/N, HRN	0 - 10	0 - 10
50	50 - 65	1	J/M, JRM	0 - 6	0 - 6
			J/N, JRN	0 - 10	0 - 10
		2	J/M, JRM	-	-
			J/N, JRN	0 - 10	0 - 10
		3	J/M, JRM	-	-
			J/N, JRN	0 - 10	0 - 10
80	65 - 80	1	4/N, 4RN	0 - 8	0 - 5
			6A	-	-
			6A2	-	0 - 10
		2	4/N, 4RN	0 - 8	0 - 6
			6A	-	0 - 10
			6A2	-	-
		3	4/N, 4RN	0 - 8	0 - 6
			6A	-	0 - 10
			6A2	-	-
100	100	1	5/N	0 - 6	0 - 4
			7A	-	-
			7A3	-	0 - 10
		2	5/N, 5RN	0 - 6	0 - 4
			7A	-	0 - 10
			7A3	-	-
		3	5/N, 5RN	0 - 6	0 - 4
			7A	-	0 - 10
			7A3	-	-

MG = taille de membrane

Toutes les pressions sont données en bars relatifs. Les pressions de service max. sont déterminées avec la pression de service appliquée en statique vanne fermée d'un côté du siège. L'étanchéité au siège et vers l'extérieur est garantie pour les données ci-dessus.

Complément d'informations sur les pressions de service appliquées des 2 côtés ou pour des fluides high purity sur demande.

**Pression de commande : Pression de commande GEMÜ 605**

MG	DN	Fonction de commande	Type d'actionneur	Pression de commande
8	4 - 15	1	0/N	4,0 - 7,0
		2 + 3	0/N	max. 4,0

MG = taille de membrane

Toutes les pressions sont données en bars relatifs.

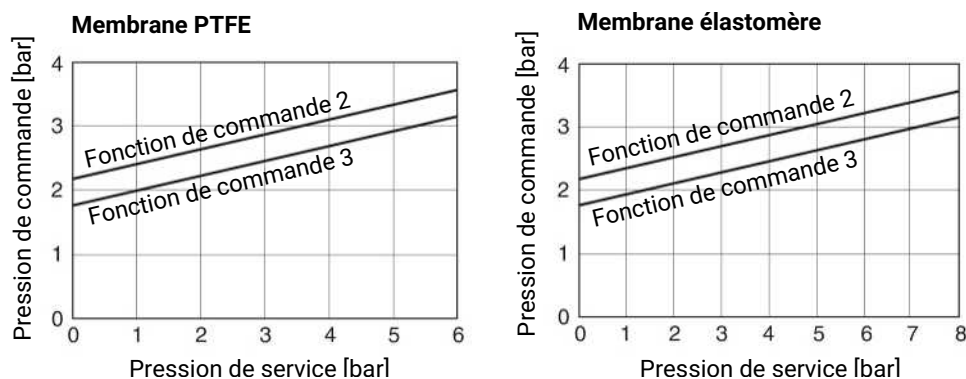
**GEMÜ 605 : diagramme pression de commande – pression de service – fonctions de commande 2 et 3**

La pression de commande, représentée sur le diagramme ci-dessus en fonction de la pression de service (du fluide), sert seulement d'indication pour une utilisation sûre et pérenne de la membrane.

**Pression de commande GEMÜ 625**

MG	DN	Fonction de commande	Type d'actionneur	Pression de commande
10	10 - 20	1	1/N	5,0 - 7,0
		2	1/N	max. 6,0
		3	1/N	max. 5,0

MG = taille de membrane

Toutes les pressions sont données en bars relatifs.

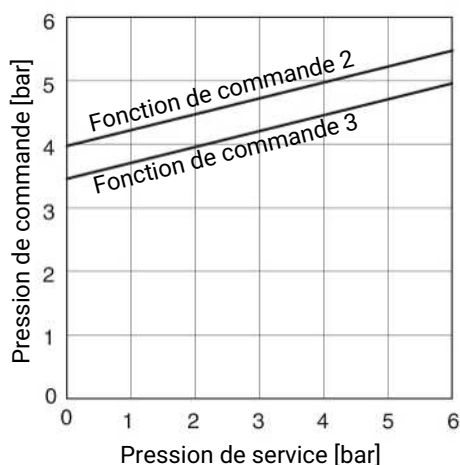
**GEMÜ 625 : diagramme pression de commande – pression de service – fonctions de commande 2 et 3**

La pression de commande, représentée sur le diagramme ci-dessus en fonction de la pression de service (du fluide), sert seulement d'indication pour une utilisation sûre et pérenne de la membrane.

**Pression de commande :** Pression de commande GEMÜ 650 BioStar

MG	DN	Fonction de commande	Type d'actionneur	Pression de commande
<b>8</b>	<b>4 - 15</b>	<b>1</b>	0T1, 0R1	5,0 - 7,0
			0TA, 0RA	3,5 - 7,0
		<b>2 + 3</b>	0T1, 0R1,	max. 5,5
			0TA, 0RA	max. 4,5
<b>10</b>	<b>10 - 20</b>	<b>1</b>	1T1, 1R1	4,5 - 7,0
		<b>2 + 3</b>	1T1, 1R1	max. 4,5
<b>25</b>	<b>15 - 25</b>	<b>1</b>	2T1, 2R1	5,0 - 7,0
		<b>2 + 3</b>	2T1, 2R1	max. 4,5
<b>40</b>	<b>32 - 40</b>	<b>1</b>	3T1, 3R1	4,5 - 7,0
			3TA, 3RA	3,5 - 7,0
		<b>2 + 3</b>	3T1, 3R1	max. 4,5
<b>50</b>	<b>50 - 65</b>	<b>1</b>	4T1, 4R1	4,5 - 7,0
		<b>2 + 3</b>	4T1, 4R1	max. 4,5
<b>80</b>	<b>65 - 80</b>	<b>1</b>	5T1, 5R1	3,5 - 7,0
			5TA, 5RA	4,5 - 7,0
			5TB, 5RB	4,0 - 7,0
		<b>2 + 3</b>	5T1, 5R1	max. 4,0
<b>100</b>	<b>100</b>	<b>1</b>	6T1, 6R1	3,5 - 7,0
			6TA, 6RA	5,0 - 7,0
		<b>2 + 3</b>	6T1, 6R1	max. 4,0
<b>150</b>	<b>150</b>	<b>1</b>	8TA, 8RA	7,0 - 8,0

MG = taille de membrane

Toutes les pressions sont données en bars relatifs.

Pression de commande : **GEMÜ 650 : diagramme pression de commande - pression de service – fonction de commande 2 et 3**

#### Membrane élastomère

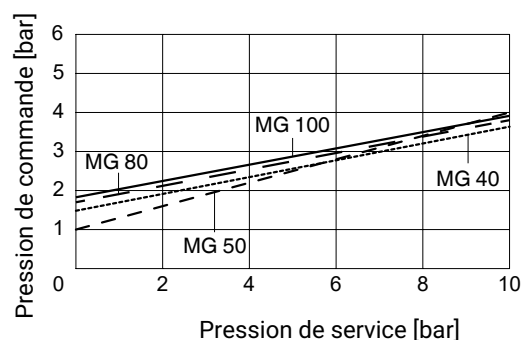
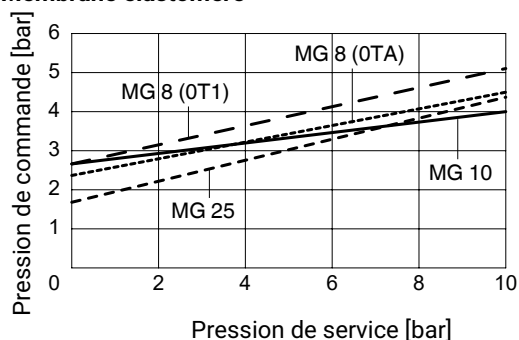

#### Membrane PTFE

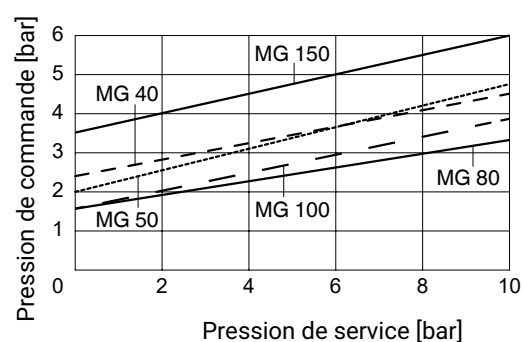
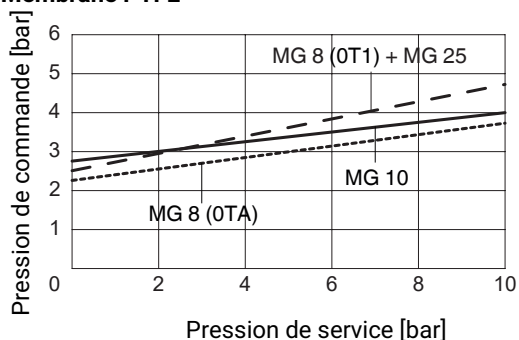

La pression de commande, représentée sur le diagramme ci-dessus en fonction de la pression de service (du fluide), sert seulement d'indication pour une utilisation sûre et pérenne de la membrane.

#### Pression de commande GEMÜ 651

MG	DN	Code type d'actionneur	Fonction de commande 1	Fonction de commande 2
8	4 - 15	0	3,5 - 7,0	max. 4,5
10	10 - 15	1	4,5 - 7,0	max. 4,5
25	15 - 25	2	5,0 - 7,0	max. 4,5

MG = taille de membrane

Toutes les pressions sont données en bars relatifs.

#### Pression de commande GEMÜ 658

MG	DN	Fonction de commande	Type d'actionneur	Pression de commande
10	10 - 20	1	1T1	4,5 - 6,0
25	15 - 25	1	2T1	5,5 - 7,0
40	32 - 40	1	3TA	3,5 - 7,0
50	50 - 65	1	4T1	5,5 - 7,0

MG = taille de membrane

Toutes les pressions sont données en bars relatifs.

**Pression de commande :** Pression de commande GEMÜ 660

MG	DN	Fonction de commande	Type d'actionneur	Pression de commande
8	4 - 15	1	0T1, 0R1	5,0 - 7,0
		2 + 3	0T1, 0R1	max. 5,5
10	10 - 20	1	1T1, 1R1	5,0 - 7,0
		2 + 3	1T1, 1R1	max. 7,0
25	15 - 25	1	2T1, 2R1	4,0 - 7,0
		2 + 3	2T1, 2R1	max. 7,0

MG = taille de membrane

Toutes les pressions sont données en bars relatifs.

**GEMÜ 660 : Diagramme pression de commande - pression de service – Fonction de commande 2 et 3**

Fonction de commande 2

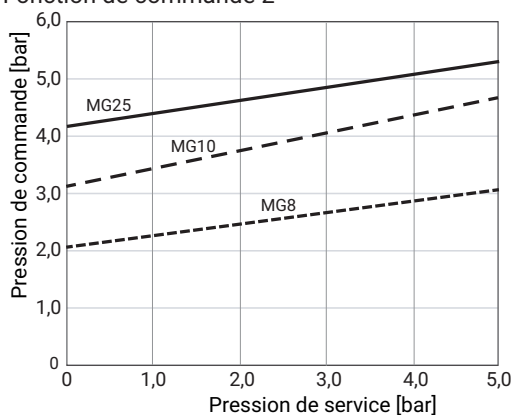

Fonction de commande 3

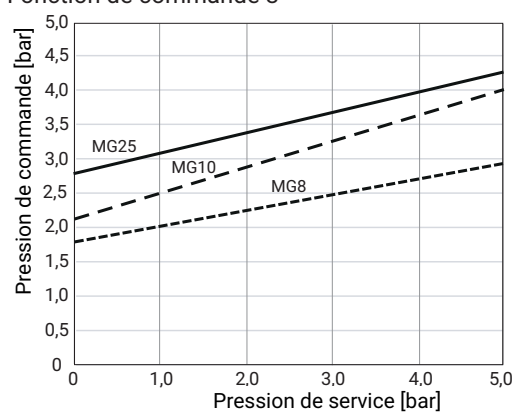

La pression de commande, représentée sur le diagramme ci-dessus en fonction de la pression de service (du fluide), sert seulement d'indication pour une utilisation sûre et pérenne de la membrane.

## Pression de commande : Pression de commande GEMÜ 687

MG	DN	Fonction de commande	Type d'actionneur	Pression de commande		
10	10 - 20	1	B/N	3,5 - 7,0		
		2	B/N	max. 6,0		
		3	B/N	max. 5,0		
25	15 - 25	1	F/M, FRM	3,8 - 6,0		
			F/N, FRN	5,5 - 7,0		
		2	F/M, FRM	-		
			F/N, FRN	max. 5,5		
		3	F/M, FRM	-		
			F/N, FRN	max. 5,5		
40	32 - 40	1	H/M, HRM	3,8 - 6,0		
			H/N, HRN	5,5 - 7,0		
		2	H/M, HRM	-		
			H/N, HRN	max. 5,5		
		3	H/M, HRM	-		
			H/N, HRN	max. 5,5		
50	50 - 65	1	J/M, JRM	3,8 - 6,0		
			J/N, JRN	5,5 - 7,0		
		2	J/M, JRM	-		
			J/N, JRN	max. 5,0		
		3	J/M, JRM	-		
			J/N, JRN	max. 5,0		
80	65 - 80	1	4/N, 4RN	5,5 - 7,0		
			6A	-		
			6A2	4,0 - 7,0		
		2	4/N, 4RN	max. 5,0		
			6A	max. 3,0		
			6A2	-		
		3	4/N, 4RN	max. 4,5		
			6A	max. 3,0		
			6A2	-		
		100	100	1	5/N, 5RN	5,5 - 7,0
					7A	-
					7A3	4,5 - 7,0
2	5/N, 5RN			max. 5,0		
	7A			max. 3,5		
	7A3			-		
3	5/N, 5RN			max. 4,5		
	7A			max. 3,5		
	7A3			-		

MG = taille de membrane

Toutes les pressions sont données en bars relatifs.

**Pression de commande :** GEMÜ 687 : Diagramme pression de commande - pression de service – Fonction de commande 2 et 3

**Membrane PTFE**

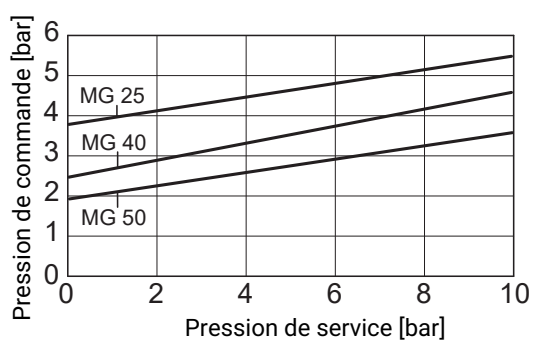
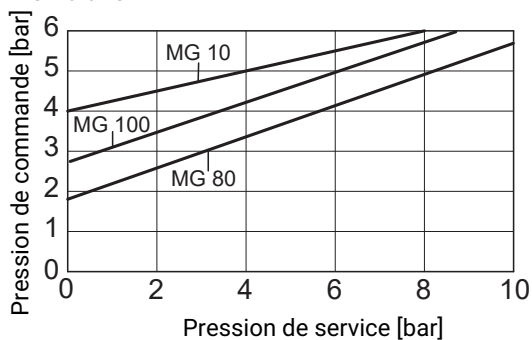

**Membrane élastomère**

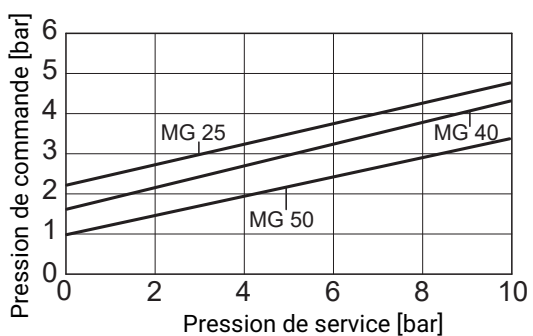
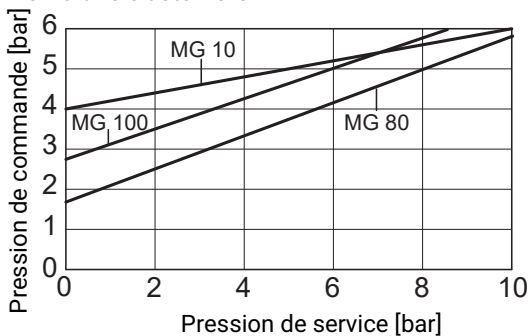

La pression de commande, représentée sur le diagramme ci-dessus en fonction de la pression de service (du fluide), sert seulement d'indication pour une utilisation sûre et pérenne de la membrane.



## **Conformité du produit**

<b>Directive des Équipements Sous Pression :</b>	2014/68/UE
<b>Directive Machines :</b>	2006/42/UE
<b>Directive CEM :</b>	2014/30/UE en cas d'utilisation d'un actionneur motorisé
<b>Directive Basse Tension :</b>	2014/35/UE en cas d'utilisation d'un actionneur motorisé
<b>ESB/EST :</b>	Le produit est conforme à la norme EMA/410/01 Révision 3 et est exempt de substances animales
<b>EAC :</b>	TR CU 010/2011
<b>Denrées alimentaires :</b>	FDA 3A CRN USP classe VI Règlement (CE) n° 1935/2004 Règlement (CE) n° 2023/2006 Règlement (CE) n° 10/2011

## **Données mécaniques**

Pour obtenir les données mécaniques, se référer à la fiche technique des types de produit en combinaison avec le schéma technique du bloc multivoies.

## Dimensions

**Remarque !** Pour obtenir les dimensions détaillées, se référer à la fiche technique des types de produit en combinaison avec le schéma technique du bloc multivoies.

### Dimensions du corps

#### Embout DIN/EN/ISO (code 0, 16, 17, 18, 60)

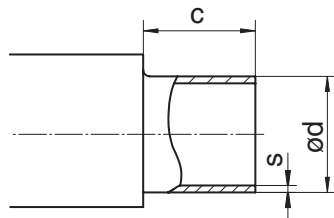

#### Type de raccordement embout DIN/EN/ISO (code 0, 16, 17, 18, 60)<sup>1)</sup>, bloc usiné (code 41, 43, 44)<sup>2)</sup>

MG	DN	NPS	c (min)	ød					s				
				Type de raccordement					Type de raccordement				
				0	16	17	18	60	0	16	17	18	60
8	4	-	10,0	6,0	-	-	-	-	1,0	-	-	-	-
	6	-	20,0	-	-	8,0	-	10,2	-	-	1,0	-	1,6
	8	1/4"	20,0	-	-	10,0	-	13,5	-	-	1,0	-	1,6
	10	3/8"	20,0	-	12,0	13,0	14,0	-	-	1,0	1,5	2,0	-
10	10	3/8"	20,0	-	12,0	13,0	14,0	17,2	-	1,0	1,5	2,0	1,6
	15	1/2"	20,0	18,0	18,0	19,0	20,0	21,3	1,5	1,0	1,5	2,0	1,6
25	15	1/2"	20,0	18,0	18,0	19,0	20,0	21,3	1,5	1,0	1,5	2,0	1,6
	20	3/4"	25,0	22,0	22,0	23,0	24,0	26,9	1,5	1,0	1,5	2,0	1,6
	25	1"	25,0	28,0	28,0	29,0	30,0	33,7	1,5	1,0	1,5	2,0	2,0
40	32	1 1/4"	25,0	34,0	34,0	35,0	36,0	42,4	1,5	1,0	1,5	2,0	2,0
	40	1 1/2"	25,0	40,0	40,0	41,0	42,0	48,3	1,5	1,0	1,5	2,0	2,0
50	50	2"	30,0	52,0	52,0	53,0	54,0	60,3	1,5	1,0	1,5	2,0	2,0
80	65	2 1/2"	30,0	-	-	70,0	-	76,1	-	-	2,0	-	2,0
	80	3"	30,0	-	-	85,0	-	88,9	-	-	2,0	-	2,3
100	100	4"	30,0	-	-	104,0	-	114,3	-	-	2,0	-	2,3

Dimensions en mm

MG = taille de membrane

#### 1) Type de raccord, embout 1

Code 0 : Embout DIN

Code 16 : Embout DIN EN 10357 série B (édition 2014 ; auparavant DIN 11850 série 1)

Code 17 : Embout EN 10357 série A / DIN 11866 série A auparavant DIN 11850 série 2

Code 18 : Embout DIN 11850 série 3

Code 60 : Embout ISO 1127 / DIN EN 10357 série C (édition 2014) / DIN 11866 série B

#### 2) Matériau du corps de vanne

Code 41 : 1.4435 (316L), bloc usiné

Code 43 : 1.4435 (BN2), bloc usiné, Δ Fe < 0,5 %

Code 44 : 1.4539, bloc usiné

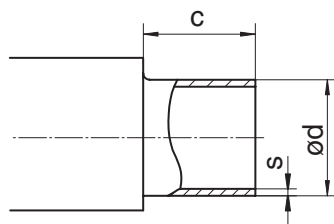
**Embout ASME/BS (code 55, 59, 63, 64, 65)****Type de raccordement embout ASME/BS (code 55, 59, 63, 64, 65)<sup>1)</sup>, bloc usiné (code 41, 43, 44)<sup>2)</sup>**

MG	DN	NPS	c (min)	ød					s				
				Type de raccordement					Type de raccordement				
				55	59	63	64	65	55	59	63	64	65
8	6	-	20,0	-	-	10,3	-	10,3	-	-	1,24	-	1,73
	8	1/4"	20,0	6,35	6,35	13,7	-	13,7	1,2	0,89	1,65	-	2,24
	10	3/8"	20,0	9,53	9,53	-	-	-	1,2	0,89	-	-	-
	15	1/2"	20,0	12,70	12,70	-	-	-	1,2	1,65	-	-	-
10	10	3/8"	20,0	9,53	9,53	17,1	-	17,1	1,2	0,89	1,65	-	2,31
	15	1/2"	20,0	12,70	12,70	21,3	21,3	21,3	1,2	1,65	2,11	1,65	2,77
	20	3/4"	25,0	19,05	19,05	-	-	-	1,2	1,65	-	-	-
25	15	1/2"	20,0	-	-	21,3	21,3	21,3	-	-	2,11	1,65	2,77
	20	3/4"	25,0	19,05	19,05	26,7	26,7	26,7	1,2	1,65	2,11	1,65	2,87
	25	1"	25,0	-	25,40	33,4	33,4	33,4	-	1,65	2,77	1,65	3,38
40	32	1 1/4"	25,0	-	-	42,2	42,2	42,2	-	-	2,77	1,65	3,56
	40	1 1/2"	25,0	-	38,10	48,3	48,3	48,3	-	1,65	2,77	1,65	3,68
50	50	2"	30,0	-	50,80	60,3	60,3	60,3	-	1,65	2,77	1,65	3,91
	65	2 1/2"	30,0	-	63,50	-	-	-	-	1,65	-	-	-
80	65	2 1/2"	30,0	-	63,50	73,0	73,0	73,0	-	1,65	3,05	2,11	5,16
	80	3"	30,0	-	76,20	88,9	88,9	88,9	-	1,65	3,05	2,11	5,49
100	100	4"	30,0	-	101,60	114,3	114,3	114,3	-	2,11	3,05	2,11	6,02
150	150	6"	30,0	-	152,40	-	-	-	-	2,77	-	-	-

Dimensions en mm

MG = taille de membrane

**1) Type de raccord, embout 1**

Code 55 : Embout BS 4825, partie 1

Code 59 : Embout ASME BPE / DIN EN 10357 série C (à partir de l'édition 2022) / DIN 11866 série C

Code 63 : Embout ANSI/ASME B36.19M Schedule 10s

Code 64 : Embout ANSI/ASME B36.19M Schedule 10s

Code 65 : Embout ANSI/ASME B36.19M Schedule 40s

**2) Matériau du corps de vanne**

Code 41 : 1.4435 (316L), bloc usiné

Code 43 : 1.4435 (BN2), bloc usiné, Δ Fe &lt; 0,5 %

Code 44 : 1.4539, bloc usiné

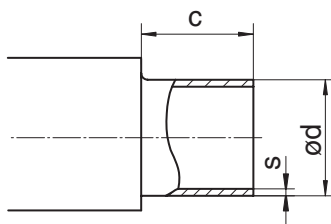
**Embout JIS/SMS (code 35, 36, 37)****Type de raccordement embout JIS/SMS (code 35, 36, 37)<sup>1)</sup>, bloc usiné (code 41, 43, 44)<sup>2)</sup>**

MG	DN	NPS	c (min)	ød			s		
				Type de raccordement			Type de raccordement		
				35	36	37	35	36	37
8	6	-	20,0	-	10,5	-	-	1,20	-
	8	1/4"	20,0	-	13,8	-	-	1,65	-
10	10	3/8"	20,0	-	17,3	-	-	1,65	-
	15	1/2"	20,0	-	21,7	-	-	2,10	-
25	15	1/2"	20,0	-	21,7	-	-	2,10	-
	20	3/4"	25,0	-	27,2	-	-	2,10	-
	25	1"	25,0	25,4	34,0	25,0	1,2	2,80	1,2
40	32	1 1/4"	25,0	31,8	42,7	33,7	1,2	2,80	1,2
	40	1 1/2"	25,0	38,1	48,6	38,0	1,2	2,80	1,2
50	50	2"	30,0	50,8	60,5	51,0	1,5	2,80	1,2
	65	2 1/2"	30,0	63,5	-	63,5	2,0	-	1,6
80	65	2 1/2"	30,0	63,5	76,3	63,5	2,0	3,00	1,6
	80	3"	30,0	76,3	89,1	76,1	2,0	3,00	1,6
100	100	4"	30,0	101,6	114,3	101,6	2,0	3,00	2,0

Dimensions en mm

MG = taille de membrane

**1) Type de raccord, embout 1**

Code 35 : Embout JIS-G 3447

Code 36 : Embout JIS-G 3459 Schedule 10s

Code 37 : Embout SMS 3008

**2) Matériau du corps de vanne**

Code 41 : 1.4435 (316L), bloc usiné

Code 43 : 1.4435 (BN2), bloc usiné,  $\Delta Fe < 0,5 \%$ 

Code 44 : 1.4539, bloc usiné

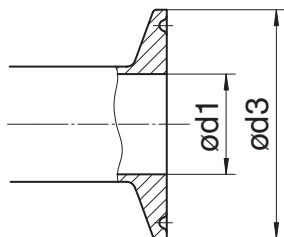
**Clamp DIN/ASME (code 80, 88, 8P, 8T)****Type de raccordement clamp DIN/ASME (code 80, 88, 8P, 8T)<sup>1)</sup>, bloc usiné (code 41, 43, 44)<sup>2)</sup>**

MG	DN	NPS	ød1		ød3	
			Type de raccordement		Type de raccordement	
			80, 8P	88, 8T	80, 8P	88, 8T
8	8	1/4"	4,57	-	25,0	-
	10	3/8"	7,75	-	25,0	-
	15	1/2"	9,40	9,40	25,0	25,0
10	15	1/2"	9,40	9,40	25,0	25,0
	20	3/4"	15,75	15,75	25,0	25,0
25	20	3/4"	15,75	15,75	25,0	25,0
	25	1"	22,10	22,10	50,5	50,5
40	40	1½"	34,80	34,80	50,5	50,5
50	50	2"	47,50	47,50	64,0	64,0
	65	2½"	60,20	60,20	77,5	77,5
80	65	2½"	60,20	60,20	77,5	77,5
	80	3"	72,90	72,90	91,0	91,0
100	100	4"	97,83	97,38	119,0	119,0
150	150	6"	-	146,86	-	167,0

Dimensions en mm

MG = taille de membrane

**1) Type de raccord, embout 1**

Code 80 : Clamp ASME BPE

Code 88 : Clamp ASME BPE, pour tube ASME BPE

Code 8P : Clamp DIN 32676 série C

Code 8T : Clamp DIN 32676 série C

**2) Matériau du corps de vanne**

Code 41 : 1.4435 (316L), bloc usiné

Code 43 : 1.4435 (BN2), bloc usiné, Δ Fe &lt; 0,5 %

Code 44 : 1.4539, bloc usiné

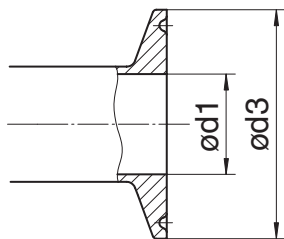
**Clamp DIN/ISO (code 82, 83, 86, 87, 8A)****Type de raccordement clamp DIN/ISO (code 82, 83, 86, 87, 8A)<sup>1)</sup>, bloc usiné (code 41, 43, 44)<sup>2)</sup>**

MG	DN	NPS	$\varnothing d1$					$\varnothing d3$				
			Type de raccordement					Type de raccordement				
			82	83	86	87	8A	82	83	86	87	8A
8	6	1/8"	7,0	-	-	-	6,0	25,0	-	-	-	25,0
	8	1/4"	10,3	10,3	-	-	8,0	25,0	34,0	-	-	25,0
	10	3/8"	-	-	10,0	-	10,0	-	-	34,0	-	34,0
10	10	3/8"	14,0	14,0	10,0	-	10,0	25,0	34,0	34,0	-	34,0
	15	1/2"	18,1	18,1	16,0	-	16,0	50,5	34,0	34,0	-	34,0
25	15	1/2"	18,1	18,1	16,0	-	16,0	50,5	34,0	34,0	-	34,0
	20	3/4"	23,7	-	20,0	-	20,0	50,5	-	34,0	-	34,0
	25	1"	29,7	-	26,0	22,6	26,0	50,5	-	50,5	50,5	50,5
40	32	1 1/4"	38,4	-	32,0	31,3	32,0	64,0	-	50,5	31,3	50,5
	40	1 1/2"	44,3	-	38,0	35,6	38,0	64,0	-	50,5	50,5	50,5
50	50	2"	56,3	-	50,0	48,6	50,0	77,5	-	64,0	64,0	64,0
80	65	2 1/2"	72,1	-	66,0	60,3	66,0	91,0	-	91,0	77,5	91,0
	80	3"	84,3	-	81,0	72,9	81,0	106,0	-	106,0	91,0	106,0
100	100	4"	109,7	-	100,0	97,6	100,0	130,0	-	119,0	119,0	119,0

Dimensions en mm

MG = taille de membrane

**1) Type de raccord, embout 1**

Code 82 : Clamp DIN 32676 série B, pour tube EN ISO 1127

Code 83 : Clamp DIN 32676 pour tube ISO 1127 / DIN EN 10357 série C (édition 2014), DN 8 - DN 15, clamp diamètre extérieur de 34,0 mm, DN 32, clamp diamètre extérieur de 50,5 mm

Code 86 : Clamp DIN 32676 série A

Code 87 : Clamp ISO 2852 pour tube ISO 2037, clamp SMS 3017 pour tube SMS 3008

Code 8A : Clamp DIN 32676 série A

**2) Matériau du corps de vanne**

Code 41 : 1.4435 (316L), bloc usiné

Code 43 : 1.4435 (BN2), bloc usiné,  $\Delta Fe < 0,5 \%$ 

Code 44 : 1.4539, bloc usiné

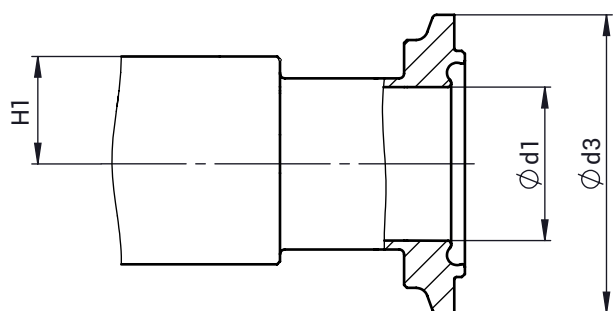
**Raccords aseptiques de serrage (code E1, E2, E4, E5, E7, E8)**

Code de raccordement E1, E4, E7 - embout de serrage cannelé

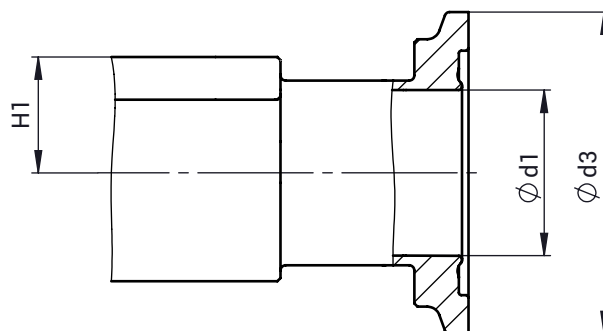

Code de raccordement E2, E5, E8 - embout de serrage à plat

**Raccords aseptiques de serrage DIN 11864-3 (code E1, E2, E4, E5, E7, E8)<sup>1)</sup>, bloc usiné (code 41, 43, 44)<sup>2)</sup>**

Raccordement à la tuyauterie pour raccords aseptiques de serrage				EN 10357 série A (anc. DIN 11850 série 2) / DIN 11866 série A		ISO 1127 / EN 10357 série C / DIN 11866 série B		ASME BPE / DIN 11866 série C	
Code de raccordement du tube				17		60		59	
Raccords aseptiques de serrage				DIN 11864-3					
Code de raccordement				E1, E2		E4, E5		E7, E8	
MG	DN	NPS	H1	Ød1	Ød3	Ød1	Ød3	Ød1	Ød3
8	8	1/4"	8,5	-	-	10,3	34,0	-	-
	10	3/8"	8,5	10,0	34,0	-	-	-	-
	15	1/2"	8,5	-	-	-	-	9,4	34,0
10	10	3/8"	12,5	10,0	34,0	14,0	34,0	-	-
	15	1/2"	12,5	16,0	34,0	18,1	34,0	9,4	34,0
	20	3/4"	12,5	-	-	-	-	15,75	34,0
25	15	1/2"	19,0	16,0	34,0	18,1	34,0	-	-
	20	3/4"	19,0	20,0	50,5	23,7	50,5	15,75	34,0
	25	1"	19,0	26,0	50,5	29,7	50,5	22,1	50,5
40	32	1 1/4"	26,0	32,0	50,5	38,4	64,0	-	-
	40	1 1/2"	26,0	38,0	64,0	44,3	64,0	34,8	64,0
50	50	2"	32,0	50,0	77,5	56,3	91,0	47,5	77,5
	65	2 1/2"	32,0	-	-	-	-	60,2	91,0
80	65	2 1/2"	50,0	66,0	91,0	72,1	106,0	60,2	91,0
	80	3"	50,0	81,0	106,0	84,3	119,0	72,9	106,0
100	100	4"	70,0	100,0	130,0	-	-	97,38	130,0

Dimensions en mm

MG = taille de membrane

**1) Type de raccord, embout 1**

Code E1 : Clamp aseptique DIN 11864-NKS, pour tube DIN 11866 série A et EN 10357 série A

Code E2 : Clamp aseptique DIN 11864-BKS, pour tube DIN 11866 série A et EN 10357 série A

Code E4 : Clamp aseptique DIN 11864-NKS, pour tube DIN 11866 série B et EN ISO 1127

Code E5 : Clamp aseptique DIN 11864-BKS, pour tube DIN 11866 série B et EN ISO 1127

Code E7 : Clamp aseptique DIN 11864-NKS, pour tube DIN 11866 série C / ASME BPE

Code E8 : Clamp aseptique DIN 11864-BKS, pour tube DIN 11866 série C / ASME BPE

**2) Matériau du corps de vanne**

Code 41 : 1.4435 (316L), bloc usiné

Code 43 : 1.4435 (BN2), bloc usiné, Δ Fe &lt; 0,5 %

Code 44 : 1.4539, bloc usiné

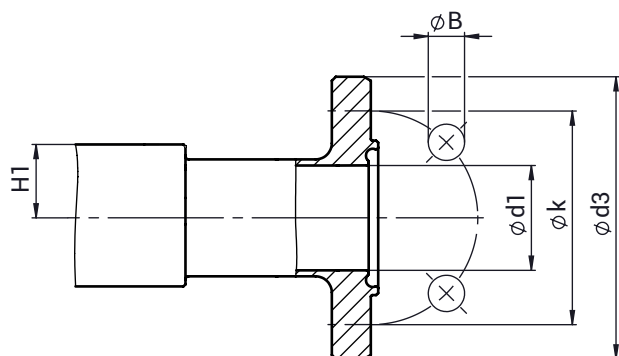
**Raccord à bride aseptique (code A1, A2, A4, A5, A7, A8)**

Code de raccordement A1, A4, A7 - bride rainurée

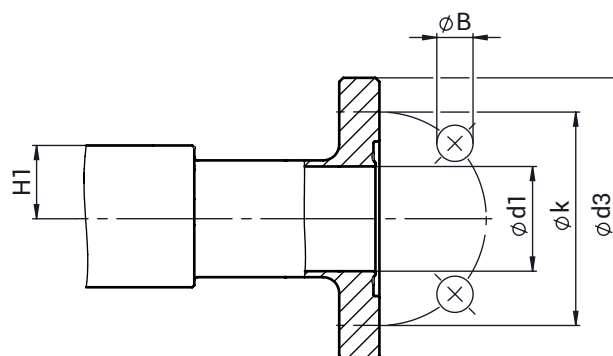

Code de raccordement A2, A5, A8 - bride plate

**Type de raccordement raccord à bride aseptique DIN 11864-2 (code A1, A2, A4, A5, A7, A8)<sup>1)</sup>, bloc usiné (code 41, 43, 44)<sup>2)</sup>**

Raccordement à la tuyauterie pour bride aseptique				EN 10357 série A (anc. DIN 11850 série 2) / DIN 11866 série A				ISO 1127 / EN 10357 série C / DIN 11866 série B				ASME BPE / DIN 11866 série C				
Code de raccordement du tube				17				60				59				
Raccord à bride aseptique				DIN 11864-2												
Code de raccordement				A1, A2				A4, A5				A7, A8				
MG	DN	NPS	H1	n	phi d1	phi D	phi k	phi L	phi d1	phi D	phi k	phi L	phi d1	phi D	phi k	phi L
8	8	1/4"	8,5	4	-	-	-	-	10,3	54,0	37,0	9,0	-	-	-	-
	10	3/8"	8,5	4	10,0	54,0	37,0	9,0	-	-	-	-	-	-	-	-
	15	1/2"	8,5	4	-	-	-	-	-	-	-	-	9,4	54,0	37,0	9,0
10	10	3/8"	12,5	4	10,0	54,0	37,0	9,0	14,0	59,0	42,0	9,0	-	-	-	-
	15	1/2"	12,5	4	16,0	59,0	42,0	9,0	18,1	62,0	45,0	9,0	9,4	54,0	37,0	9,0
	20	3/4"	12,5	4	-	-	-	-	-	-	-	-	15,75	59,0	42,0	9,0
25	15	1/2"	19,0	4	16,0	59,0	42,0	9,0	18,1	62,0	45,0	9,0	-	-	-	-
	20	3/4"	19,0	4	20,0	64,0	47,0	9,0	23,7	69,0	52,0	9,0	15,75	59,0	42,0	9,0
	25	1"	19,0	4	26,0	70,0	53,0	9,0	29,7	74,0	57,0	9,0	22,1	66,0	49,0	9,0
40	32	1 1/4"	26,0	4	32,0	76,0	59,0	9,0	38,4	82,0	65,0	9,0	-	-	-	-
	40	1 1/2"	26,0	4	38,0	82,0	65,0	9,0	44,3	88,0	71,0	9,0	34,8	79,0	62,0	9,0
50	50	2"	32,0	4	50,0	94,0	77,0	9,0	56,3	103,0	85,0	9,0	47,5	92,0	75,0	9,0
	65	2 1/2"	32,0	-	-	-	-	-	-	-	-	-	60,2	107,0	89,0	9,0
80	65	2 1/2"	50,0	8	66,0	113,0	95,0	9,0	72,1	137,0	104,0	11,0	60,2	107,0	89,0	9,0
	80	3"	50,0	8	81,0	133,0	112,0	11,0	84,3	137,0	116,0	11,0	72,9	125,0	104,0	11,0
100	100	4"	70,0	8	100,0	159,0	137,0	11,0	109,7	168,0	146,0	11,0	97,38	157,0	135,0	11,0

Dimensions en mm

MG = taille de membrane

n = nombre de vis

**1) Type de raccord, embout 1**

Code A1 : Bride aseptique DIN 11864-NF, pour tube DIN 11866 série A et EN 10357 série A

Code A2 : Bride aseptique DIN 11864-BF, pour tube DIN 11866 série A et EN 10357 série A

Code A4 : Bride aseptique DIN 11864-NF, pour tube DIN 11866 série B et EN ISO 1127

Code A5 : Bride aseptique DIN 11864-BF, pour tube DIN 11866 série B et EN ISO 1127

Code A7 : Bride aseptique DIN 11864-NF, pour tube DIN 11866 série C et ASME BPE

Code A8 : Bride aseptique DIN 11864-BF, pour tube DIN 11866 série C et ASME BPE

**2) Matériau du corps de vanne**

Code 41 : 1.4435 (316L), bloc usiné

Code 43 : 1.4435 (BN2), bloc usiné, Δ Fe &lt; 0,5 %

Code 44 : 1.4539, bloc usiné

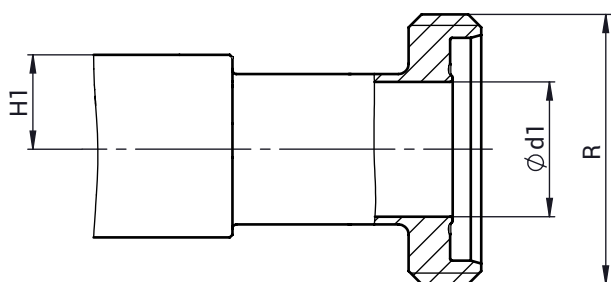

**Raccord fileté aseptique (code C1, C2, C4, C5, C7, C8)**

Code de raccordement C1, C4, C7 - embout fileté

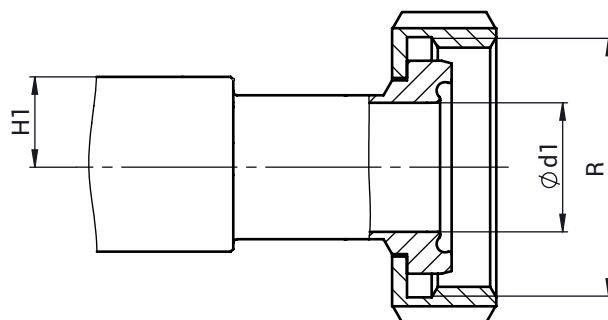

Code de raccordement C2, C5, C8 - raccord à collerette

**Type de raccordement raccord fileté aseptique DIN 11864-1 (code C1, C2, C4, C5, C7, C8)<sup>1)</sup>, bloc usiné (code 41, 43, 44)<sup>2)</sup>**

Raccordement à la tuyauterie pour raccord fileté aseptique				EN 10357 série A (anc. DIN 11850 série 2) / DIN 11866 série A	ISO 1127 / EN 10357 série C / DIN 11866 série B	ASME BPE / DIN 11866 série C			
Code de raccordement du tube				17	60	59			
Raccord fileté aseptique				DIN 11864-1					
Code de raccordement				C1, C2		C4, C5		C7, C8	
MG	DN	NPS	H1	ød1	R	ød1	R	ød1	R
8	8	1/4"	8,5	-	-	10,3	Rd 28 × 1/8	-	-
	10	3/8"	8,5	10,0	Rd 28 × 1/8	-	-	-	-
	15	1/2"	8,5	-	-	-	-	9,4	Rd 28 × 1/8
10	10	3/8"	12,5	10,0	Rd 28 × 1/8	10,3	Rd 28 × 1/8	-	-
	15	1/2"	12,5	16,0	Rd 34 × 1/8	14,0	Rd 34 × 1/8	9,4	Rd 28 × 1/8
	20	3/4"	12,5	-	-	-	-	15,75	Rd 34 × 1/8
25	15	1/2"	19,0	16,0	Rd 34 × 1/8	14,0	Rd 34 × 1/8	-	-
	20	3/4"	19,0	20,0	Rd 44 × 1/6	18,1	Rd 44 × 1/6	15,75	Rd 34 × 1/8
	25	1"	19,0	26,0	Rd 52 × 1/6	23,7	Rd 52 × 1/6	22,1	Rd 52 × 1/6
40	32	1 1/4"	26,0	32,0	Rd 58 × 1/6	29,7	Rd 58 × 1/6	-	-
	40	1 1/2"	26,0	38,0	Rd 65 × 1/6	38,4	Rd 65 × 1/6	34,8	Rd 65 × 1/6
50	50	2"	32,0	50,0	Rd 78 × 1/6	44,3	Rd 78 × 1/6	47,5	Rd 78 × 1/6
	65	2 1/2"	32,0	-	-	-	-	60,2	Rd 95 × 1/6
80	65	2 1/2"	50,0	66,0	Rd 95 × 1/6	56,3	Rd 95 × 1/6	60,2	Rd 95 × 1/6
	80	3"	50,0	81,0	Rd 110 × 1/4	72,1	Rd 110 × 1/4	72,9	Rd 110 × 1/4
100	100	4"	70,0	100,0	Rd 130 × 1/4	84,3	Rd 130 × 1/4	97,38	Rd 130 × 1/4

Dimensions en mm

MG = taille de membrane

**1) Type de raccord, embout 1**

Code C1 : Raccord aseptique à visser DIN 11864-GS, pour tube DIN 11866 série A et EN 10357 série A

Code C2 : Raccord aseptique à visser DIN 11864-BS, pour tube DIN 11866 série A et EN 10357 série A

Code C4 : Raccord aseptique à visser DIN 11864-GS, pour tube DIN 11866 série B et EN ISO 1127

Code C7 : Raccord fileté aseptique DIN 11864-GS, pour tube DIN 11866 série C et ASME BPE

Code C8 : Raccord aseptique à visser DIN 11864-BS, pour tube DIN 11866 série C et ASME BPE

**2) Matériau du corps de vanne**

Code 41 : 1.4435 (316L), bloc usiné

Code 43 : 1.4435 (BN2), bloc usiné, Δ Fe &lt; 0,5 %

Code 44 : 1.4539, bloc usiné

# M600

## Table des configurations

Référence	Sens du débit	Vue 3D	Vue en coupe
M600 03-01.A			
M600 03-01.ER			
M600 03-01.FR			
M600 03-01.GR			
M600 03-01.T3			
M600 03-02.A			

# M600

## Table des configurations

Référence	Sens du débit	Vue 3D	Vue en coupe
M600 03-02.B			
M600 03-02.C			
M600 03-02.E1			
M600 03-02.SR			

# M600

## Table des configurations

Référence	Sens du débit	Vue 3D	Vue en coupe
M600 03-02.TO			
M600 03-02.TU			
M600 03-02.WL			
M600 03-02.WR			

# M600

## Table des configurations

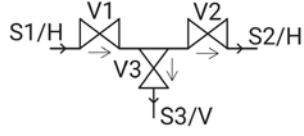
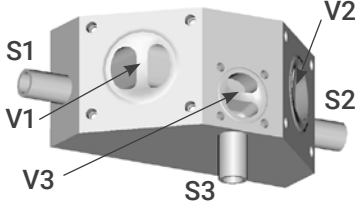
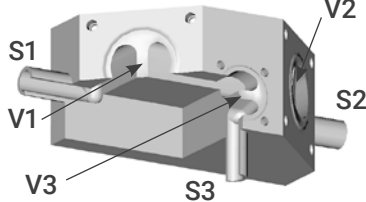
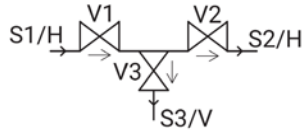
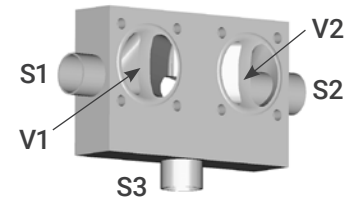
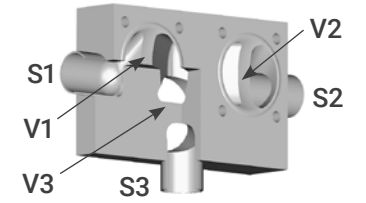
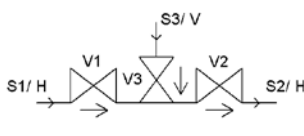
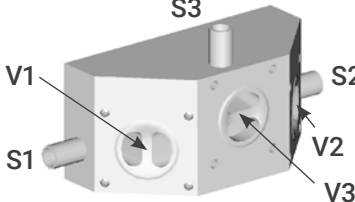
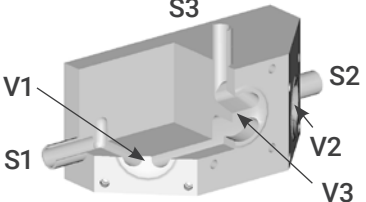
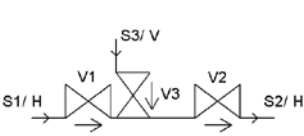
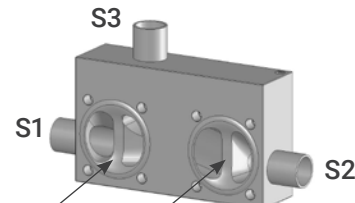
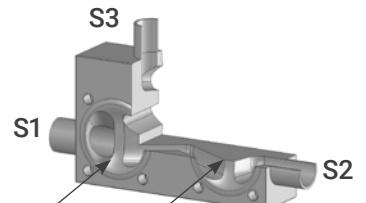
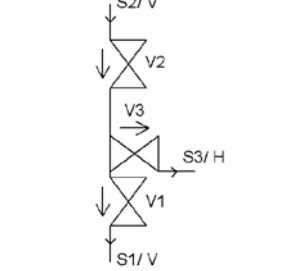
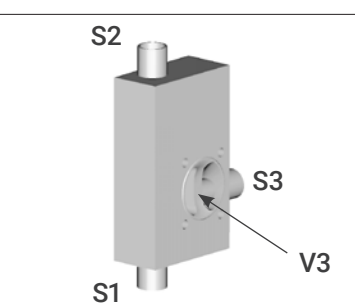
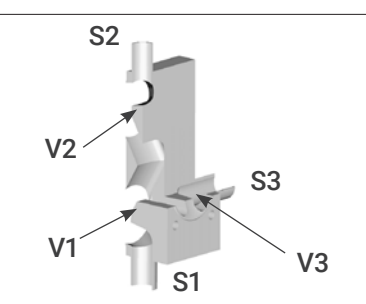
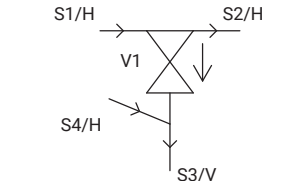
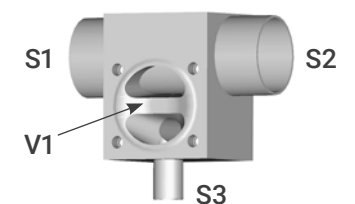
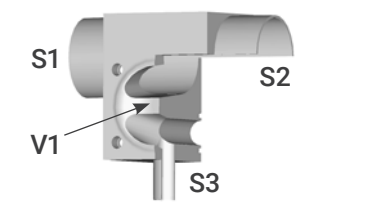
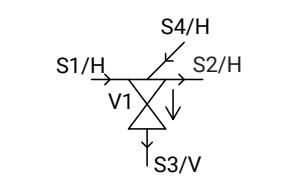
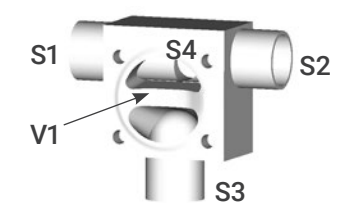
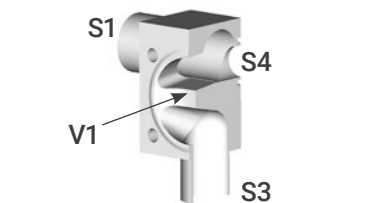
Référence	Sens du débit	Vue 3D	Vue en coupe
M600 03-03.N1			
M600 03-03.N2			
M600 03-03.N3			
M600 03-03.N4			
			
M600 04-01.A			
M600 04-01.B			

# M600

## Table des configurations

Référence	Sens du débit	Vue 3D	Vue en coupe
M600 04-02.OC			
M600 04-02.P3			
M600 04-02.T			
M600 04-02.U5			

# M600

## Table des configurations

Référence	Sens du débit	Vue 3D	Vue en coupe
M600 04-03.C			
M600 04-03.E			
M600 04-03.F			
M600 04-03.JR			

# M600

## Table des configurations

Référence	Sens du débit	Vue 3D	Vue en coupe
M600 04-03.K6			
M600 04-03.KR			
M600 04-03.M1			
M600 04-03.M2			
M600 04-03.M3			



# M600

## Table des configurations

Référence	Sens du débit	Vue 3D	Vue en coupe
M600 04-03.M4			
M600 04-04.N1			
M600 04-04.N2			
M600 04-05.R			

# M600

## Table des configurations

Référence	Sens du débit	Vue 3D	Vue en coupe
M600 05-03.PA			
M600 05-04.C			
M600 06-04.T			

## Indicateurs électriques de position



### GEMÜ 1205

#### Indicateur électrique de position ATEX

L'indicateur électrique de position GEMÜ 1205 dispose de micro-switch électromécaniques encapsulés hermétiquement. Deux positions peuvent être indiquées ; ouvert et/ou fermé.



### GEMÜ 1201 / 1211 / 1214

#### Indicateur électrique de position

Les indicateurs électriques de position GEMÜ 1201 / 1211 / 1214 conviennent au montage sur des vannes linéaires à commande pneumatique. La position de l'axe de la vanne est détectée de manière fiable, grâce à l'adaptation sans jeu et à liaison par force, au moyen de micro-switchs ou de détecteurs inductifs de proximité, puis transmise à la commande de l'installation. Le produit a été spécialement conçu pour les vannes d'une course comprise entre 2 et 70 mm.



### GEMÜ 1215

#### Indicateur électrique de position

L'indicateur électrique de position GEMÜ 1215 convient au montage sur des actionneurs linéaires à commande pneumatique. La position de l'axe de la vanne (position de fin de course Ouverte) est captée et indiquée de manière fiable par voie électronique par la tige de manœuvre à l'aide d'un micro-switch.



### GEMÜ 1230 / 1231 / 1232

#### Indicateur électrique de position

Les indicateurs électriques de position GEMÜ 1230 / 1231 / 1232 conviennent au montage sur des vannes linéaires à commande pneumatique. La position de l'axe de la vanne est détectée de manière fiable, grâce à l'adaptation sans jeu et à liaison par force, au moyen de micro-switchs ou de détecteurs inductifs de proximité, puis transmise à la commande de l'installation. Le produit a été spécialement conçu pour les vannes d'une course comprise entre 2 et 20 mm.



### GEMÜ 1234

#### Indicateur électrique de position

L'indicateur électrique de position GEMÜ 1234 pour actionneurs linéaires dispose d'un détecteur de position intelligent contrôlé par microprocesseur ainsi que d'un capteur de course analogique intégré. Des LED donnent une indication optique de la position de la vanne.



### GEMÜ 1235 / 1236

#### Indicateur électrique de position

Les indicateurs électriques de position GEMÜ 1235 / 1236 sont conçus pour le montage sur des actionneurs à commande pneumatique. La position de l'axe de la vanne est détectée et analysée de manière fiable par voie électronique grâce à l'adaptation sans jeu et à liaison par force. Des fonctions intelligentes contrôlées par microprocesseur facilitent la mise en service et simplifient l'utilisation. La position actuelle de la vanne est indiquée par des LED visibles de loin et transmise au moyen de signaux électriques.



### GEMÜ 1242

#### Indicateur électrique de position

L'indicateur électrique de position GEMÜ 1242 est conçu pour être monté sur des actionneurs à commande pneumatique. La position de l'axe de la vanne est détectée et analysée de manière fiable par voie électronique grâce à l'adaptation sans jeu et à liaison par force. Des fonctions intelligentes contrôlées par microprocesseur facilitent la mise en service et simplifient l'utilisation. La position actuelle de la vanne est indiquée par des LED visibles de loin et transmise au moyen de signaux électriques. GEMÜ 1242 a été spécialement conçu pour les vannes d'une course comprise entre 2 et 75 mm.

## Positionneurs/régulateurs de process



### GEMÜ 1436 cPos

#### Positionneur intelligent et régulateur de process intégré

Avec un régulateur de process intégré en option, le positionneur électropneumatique digital GEMÜ 1436 cPos sert au contrôle de vannes à commande pneumatique avec des actionneurs linéaires ou quart de tour à simple ou double effet. Les signaux venant des capteurs (p. ex. débit, pression, température, etc.) sont traités par le régulateur de process ajouté en option et réglés sur le maximum en fonction du signal de consigne. GEMÜ 1436 cPos dispose d'un boîtier robuste avec un clavier de contrôle protégé et un afficheur LC. Il est ainsi possible d'adapter individuellement le produit à des demandes de régulation complexes. L'équipement complémentaire proposé permet d'utiliser le régulateur directement dans des environnements de bus de terrain.



### GEMÜ 1441 cPos-X

#### Positionneur électropneumatique intelligent

GEMÜ 1441 cPos-X est un positionneur électropneumatique et digital intelligent, à technique de branchement à deux fils, destiné au contrôle de vannes à commande pneumatique. Il est combinable avec des actionneurs linéaires ou quart de tour à simple ou double effet. Ceci permet de l'utiliser entre autres pour des vannes à membrane, à clapet ainsi qu'à clapet à membrane, ou encore pour des vannes à boisseau sphérique et des vannes papillon. Le positionneur dispose d'un boîtier robuste avec un écran LC protégé affichant des informations d'état. Pour procéder à la configuration et obtenir des informations détaillées, il est possible d'utiliser le positionneur par accès à distance au moyen d'un terminal mobile.

## Accessoires



### GEMÜ 2023

#### Raccord pneumatique

Nous proposons différents raccords pneumatiques sous le type GEMÜ 2023. Diverses tailles de raccord sont disponibles avec taraudage, filetage, connecteur, raccord cannelé ou raccords à vissage rapide.



### GEMÜ 2022

#### Limiteur

Les limiteurs GEMÜ 2022 sont disponibles sous forme de limiteur et de clapet anti-retour unidirectionnel ou bidirectionnel. Ils servent à réguler l'air comprimé sur les actionneurs pneumatiques, pour l'alimentation ou l'échappement selon leur fonction et peuvent être réglés indépendamment les uns des autres sur les clapets anti-retour bidirectionnels.

**GEMÜ 1107****Dispositif de blocage en position ouvert**

Grâce au dispositif de blocage en position ouverte GEMÜ 1107, les vannes à membrane à commande pneumatique restent en position d'ouverture même si elles ne sont pas alimentées en fluide de commande. En option, il peut être fixé au moyen d'un étrier de blocage. Le dispositif de blocage en position ouverte GEMÜ 1107 peut par ex. être utilisé pour le traitement en autoclave.

**GEMÜ 1109****Dispositif de condamnation**

Grâce au dispositif de condamnation GEMÜ 1109, les vannes à membrane restent en position de fermeture même si elles sont alimentées en fluide de commande. En option, il peut être fixé au moyen d'un étrier de blocage.

**GEMÜ 1002****Volant**

GEMÜ 1002 est une commande manuelle de secours pour les actionneurs pneumatiques linéaires des vannes à membrane et des vannes à clapet et de régulation. Un indicateur optique de position est intégré de série. La commande manuelle de secours n'est pas utilisable comme limiteur de course de fermeture.

**GEMÜ 1450****Cadre de fixation NAMUR**

GEMÜ 1450 est un cadre de fixation NAMUR pour vannes à membrane et vannes à clapet à commande pneumatique. Un indicateur optique de position est intégré de série. Le produit est disponible au choix avec ou sans volant pour la commande manuelle de secours. Il est doté de cames réglables en hauteur. Les pièces de fixation sont fournies.

**GEMÜ 1460 / 1461****Cadre de fixation NAMUR**

GEMÜ 1460 / 1461 est un cadre de fixation NAMUR pour vannes à membrane et vannes à clapet à commande pneumatique. Le produit est disponible au choix avec ou sans volant pour la commande manuelle de secours. Il est doté de cames réglables en hauteur. Les pièces de fixation sont fournies.

**GEMÜ 1101 / 1104 / 1110 / 1114 / 1151 / 1152 / 1161****Limiteur de course d'ouverture**

Grâce aux limiteurs de course d'ouverture, les actionneurs pneumatiques linéaires des vannes papillon, vannes à boisseau sphérique, vannes à membrane et vannes à clapet de GEMÜ ne s'ouvrent pas entièrement. Cela permet de limiter le débit maximal d'une vanne. Le limiteur de course d'ouverture est disponible au choix avec un volant, un capot transparent, un indicateur de position ou une commande manuelle de secours.

**GEMÜ 1108****Limiteur de course de fermeture**

GEMÜ 1108 est un limiteur de course de fermeture mécanique à indicateur optique de position intégré et capot transparent, conçu pour les actionneurs linéaires à commande pneumatique. Il s'utilise lorsque les vannes Tout ou Rien ne doivent pas être complètement fermées et qu'un débit minimal doit être assuré.

**GEMÜ 1106****Limiteur de course d'ouverture et de fermeture**

Le limiteur de course d'ouverture et de fermeture GEMÜ 1106 limite aussi bien l'ouverture que la fermeture d'une vanne et détermine ainsi un débit minimal et un débit maximal. Il est disponible avec et sans cache en inox ou en plastique.

**GEMÜ 1118****Limiteur de serrage**

Le limiteur de serrage GEMÜ 1118 est un limiteur de course de fermeture qui peut uniquement être réglé dans la plage de course inférieure. Dans ces cas, il réduit la compression de la membrane sur le siège d'étanchéité, augmentant ainsi la durée de vie de la membrane.

**GEMÜ 1116****Limiteur de course d'ouverture avec limiteur de serrage**

Le type GEMÜ 1116 combine un limiteur de course d'ouverture avec une fonction de protection de la membrane. La course d'ouverture peut être réglée librement. La course de fermeture est uniquement réglable dans sa plage inférieure.

**GEMÜ 1200****Détecteur de proximité**

Le détecteur de proximité GEMÜ 1200 est un capteur qui détecte la position de la vanne sans contact et l'indique via un signal électrique.

**GEMÜ 1210****Support de montage des détecteurs de proximité**

GEMÜ 1210 est un logement pour détecteurs fermé et fabriqué en inox. Il est conçu pour l'installation de deux détecteurs de proximité M8 x 1 ou M12 x 1 (convient uniquement à GEMÜ 550 et GEMÜ 650). Un indicateur optique de position est intégré de série. Le modèle de base ne contient pas de détecteurs de proximité.

**GEMÜ 1216****Support de montage des détecteurs de proximité**

GEMÜ 1216 est un logement de détecteur ouvert conçu pour deux détecteurs de proximité M8 x 1 pour les actionneurs linéaires à commande pneumatique. Il dispose de deux cames réglables et peut être commandé au choix avec ou sans limiteur de course. La distance de détection dépend des détecteurs de proximité utilisés. Le modèle de base ne contient pas de détecteurs de proximité.

**GEMÜ 1300****Indicateur optique de position avec capot transparent**

GEMÜ 1300 est un indicateur optique de position en plastique, équipé d'un capot transparent pour les vannes à clapet et à membrane à commande pneumatique.

**GEMÜ 1310****Indicateur optique de position avec capot transparent**

GEMÜ 1310 est un indicateur optique de position en plastique, équipé d'un capot transparent pour les vannes à clapet et à membrane à commande pneumatique. Il possède un indicateur optique à âmes métalliques. Il est possible de brancher deux supports de montage de détecteurs de proximité au choix.

**GEMÜ 4232****Capteur de déplacement pour actionneurs linéaires**

Le capteur de déplacement GEMÜ 4232 est conçu pour le montage sur des vannes avec actionneur linéaire et sert à la détermination de la position de la vanne. Il est utilisé comme capteur de déplacement sur les positionneurs intelligents GEMÜ 1434 µPos, GEMÜ 1435 ePos, GEMÜ 1436 cPos et GEMÜ 1441 cPos-X qui peuvent être branchés, au choix, au moyen des extrémités de câble ouvertes ou d'un connecteur mâle M12 (en fonction de la version/du régulateur sélectionné).

# Spécification | GEMÜ P600M

## Bloc M vanne à membrane en inox

Pression de service : \_\_\_\_\_ bar

Température du fluide : \_\_\_\_\_ °C

Matériau du bloc multivoies :  
 1.4435  
 1.4435 BN 2 ( $\Delta Fe < 0,5\%$ )  
 1.4539  
 Autres \_\_\_\_\_

Matériau de la membrane :  
 EPDM Code \_\_\_\_\_  
 PTFE Code \_\_\_\_\_  
 Autres \_\_\_\_\_

État de surface du bloc multivoies :  
 1502 (Ra)  $\leq 0,8 \mu m$   
 1503 (Ra)  $\leq 0,8 \mu m$  électropoli  
 1507 (Ra)  $\leq 0,6 \mu m$   
 1508 (Ra)  $\leq 0,6 \mu m$  électropoli  
 1536 (Ra)  $\leq 0,4 \mu m$   
 1537 (Ra)  $\leq 0,4 \mu m$  électropoli  
 1527 (Ra)  $\leq 0,25 \mu m$   
 1516 (Ra)  $\leq 0,25 \mu m$  électropoli  
 Autres \_\_\_\_\_

Quantité : \_\_\_\_\_

**Exemple :**

Veuillez dessiner un schéma de principe.  
**Important :** Vérifier la correspondance entre le tableau et le schéma de principe.

Veuillez indiquer la version, si possible (par ex. M600 06-04.P1) :

Embout/siège de la vanne : S1, S2, ... / V1, V2, ... Sens du passage (fluide): →

Position de montage conseillée : Horizontal/Vertical Sens d'écoulement : →

Siège de la vanne :

S'agit-il d'une transaction récurrente d'un article particulier ? non oui Si "oui", veuillez cliquer ici

Embout	Raccordement à la tuyauterie				Actionneur			Autres	
	N° embout	DN	Code	ød(a)[mm]	s [mm]	Type d'actionneur	Fonction de commande	Taille d'actionneur	Commentaires/Accessoires
S1						V1			
S2						V2			
S3						V3			
S4						V4			
S5						V5			
S6						V6			
S7						V7			
S8						V8			
S9						V9			
S10						V10			
S11						V11			
S12						V12			

Les spécifications techniques de chaque formulaire de demande sont à valider par GEMÜ.

**Interlocuteur (GEMÜ) :** \_\_\_\_\_

**Client :** \_\_\_\_\_

**Service :** \_\_\_\_\_

**Adresse :** \_\_\_\_\_

**Tél. :** \_\_\_\_\_ **E-mail :** \_\_\_\_\_

Ne rien inscrire dans ce cadre !

Numéro K : \_\_\_\_\_

P600 : \_\_\_\_\_

M600 : \_\_\_\_\_

X : \_\_\_\_\_





GEMÜ Gebr. Müller Apparatebau GmbH & Co. KG  
Fritz-Müller-Straße 6-8 D-74653 Ingelfingen-Criesbach  
Tél. +49 (0)7940 123-0 · info@gemue.de  
www.gemu-group.com