

GEMÜ R481 Victoria

Pneumatisk vridspjällsventil



Funktioner

- Låga vridmoment tack vare hylsor med PTFE-beläggning
- Dropp- och blåsfritt tät enligt EN 12266-1/P12, läckagegrad A
- Manschettmaterialet kan läsas av i monterat tillstånd
- Slank spjällskivdesign för ett bättre Kv-värde
- Robust husbeläggning motsvarande ISO 12944-6 C5
- Det finns olika typer av manöverdon att välja mellan
- Extra tillbehör driftklart monterat, inställt och kontrollerat

Beskrivning

Den mjuktätande, centrerade vridspjällsventilen GEMÜ R481 Victoria i metall har ett manöverdon i metall och manövreras pneumatiskt. Följande styrfunktioner finns: "stängs med fjäderkraft", "öppnas med fjäderkraft" och "dubbelverkande". Det finns olika pneumatiska manöverdon att välja mellan. Vridspjällsventilen finns med de nominella diametrarna 25 till 600 och i standardiserade inbyggnadslängder ISO 5752/20 | EN 558-1/20 | API 609 kategori A (DIN 3202 K1) i husvarianterna wafer, lug och U-sektion.

Tekniska specifikationer

- **Mediets temperatur:** -10 till 160 °C
- **Omgivningstemperatur:** -10 till 70 °C
- **Drifttryck:** 0 till 16 bar
- **Dimensioner:** DN 25 till 600
- **Ventilhustyper:** Lug | U-sektion | Wafer
- **Anslutningsnormer:** ANSI | AS | BS | DIN | EN | ISO | JIS
- **Ventilhusmaterial:** EN-GJS-400-15, segjärnsmaterial | EN-GJS-400-18-LT, segjärnsmaterial
- **Höljesbeläggning:** Epoxid
- **Manschettmaterial:** EPDM | FKM | NBR | SBR, nötningsbeständig | silikon
- **Skivmaterial:** 1.4408, polerat precisionsgjutgods | 1.4408, precisionsgjutgods | 1.4469, Duplex-gjutstålmaterial | EN-GJS-400-15, segjärnsmaterial
- **Spjällskivebeläggningar:** Epoxid | Halar® | Rilsan®
- **Överensstämmelser:** ACS | ASME GEMÜ B31.3 | ATEX | Belgaqua | DNV GL | DVGW dricksvatten | DVGW gas | EAC | FDA | Förordning (EG) nr 1935/2004 | Funktionell säkerhet | NSF | Syre | TA-luft | WRAS

Tekniska data beror på respektive konfiguration



Mer information
Web kod: GW-R481



Produktlinje



GEMÜ R480
Victoria

GEMÜ R481
Victoria

GEMÜ R487
Victoria

GEMÜ R488
Victoria

Typ av manöverdon				
Med fri axelände	●	-	-	-
Manuell	-	-	●	-
Pneumatisk	-	●	-	-
Elmotordriven	-	-	-	●
Dimensioner	DN 25 till 600	DN 25 till 600	DN 25 till 600	DN 25 till 600
Mediets temperatur	-10 till 160 °C	-10 till 160 °C	-10 till 160 °C	-10 till 160 °C
Drifttryck	0 till 16 bar	0 till 16 bar	0 till 16 bar	0 till 16 bar
Anslutningstyper				
Fläns (lug)	●	●	●	●
Fläns (U-sektion)	●	●	●	●
Fläns (wafer)	●	●	●	●
Överensstämmelser				
ACS	●	●	●	●
ASME GEMÜ B31.3	●	●	●	●
ATEX	●	●	●	●
Belgaqua	●	●	●	●
DNV GL	●	●	●	●
DVGW dricksvatten	●	●	●	●
DVGW gas	●	●	●	●
EAC	●	●	●	●
FDA	●	●	●	●
Förordning (EG) nr 1935/2004	●	●	●	●
Funktionell säkerhet	●	●	●	●
NSF	●	●	●	●
Syre	●	●	●	●
TA-luft	●	●	●	●
WRAS	●	●	●	●

Jämförelse användningsområde manöverdon



GEMÜ ADA/ASR

GEMÜ DR/SC

GEMÜ GDR/GSR

Branscher	GEMÜ ADA/ASR	GEMÜ DR/SC	GEMÜ GDR/GSR
Kemiteknik	●	●	●
Ytbehandlingsteknik	●	●	●
Vattenbehandling	●	●	●
Maskinteknik	●	●	●
Energi- och miljöteknik	●	●	●
Livsmedelsteknik	●	●	●
Semiconductor	●	●	●
Medicinsk teknik	●	●	●
Läkemedelstillverkning	●	●	●

Produktbeskrivning

Om produkten

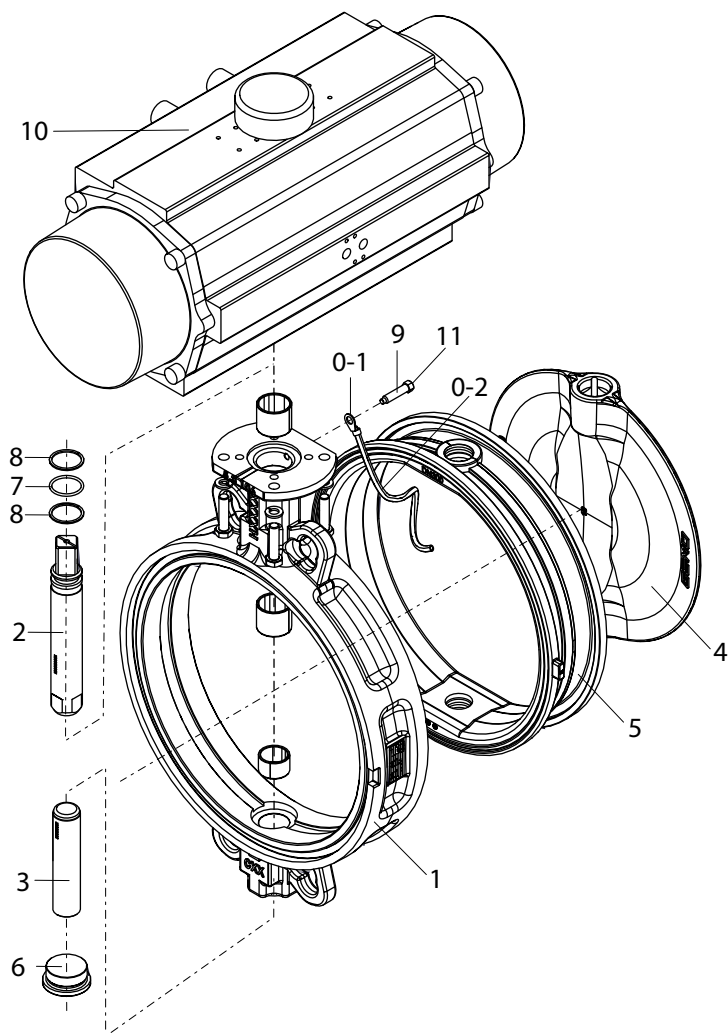

Pos.	Beteckning	Material
1	Ventilhus	Segjärn 5.3106, epoxybeläggning (RAL 5021)
2	Spindel	1.4021
3	Axel	1.4021
4	Bricka	Olika material (se beställningsuppgifter)
5	Manschett	Olika material (se beställningsuppgifter)
6	Låsskruv	1.4408
7	O-ring	NBR
8	Stödringar	PTFE
9	Sexkantsskrivar	Rostfritt stål A2-70
0	Jordningssats för ATEX-utförande	
0-1	Kabelsko (ATEX-utförande)	
0-2	Lina (ATEX-utförande)	
10	Pneumatiskt manöverdon	Aluminium
11	CONEXO RFID-tag (se 'GEMÜ CONEXO', Sidan 43)	

Manöverdonstillhörighet

Utförande: Vätskor +20 °C och styrtryck 6 bar

Användningsområde: Industriellt vatten +20 °C utan tillsatser (additiver)

För olika media/temperaturer, exempelvis klorerat badvatten, kallt källvatten eller med kemiska tillsatser (additiver) skall GEMÜ alltid konsulteras.

Drifttryck 16 bar (kod 3)

GEMÜ typ ADA/ASR

DN	Dubbelverkande ADA	Kod	Enkelverkande ASR	Kod
25	ADA0020U F05 Y S14/S11A	BU02AB0	ASR0020U S08 F03F05Y S09A	AU02FN0
32	ADA0020U F05 Y S14/S11A	BU02AB0	ASR0020U S08 F03F05 Y S09A	AU02FN0
40	ADA0020U F05 Y S14/S11A	BU02AB0	ASR0020U S08 F03F05 Y S09A	AU02FN0
50	ADA0020U F05 Y S14/S11A	BU02AB0	ASR0020U S08 F03F05 Y S09A	AU02FN0
65	ADA0020U F05 Y S14/S11A	BU02AB0	ASR0040U S14 F05 Y S14/S11A	AU04KB0
80	ADA0040U F05 Y S14/S11A	BU04AB0	ASR0080U S14 F05F07 Y S17/S14A	AU08KC0
100	ADA0080U F05F07 Y S17/S14A	BU08AC0	ASR0200U S14 F07F10 Y S17/S14A	AU20KE0
125	ADA0080U F05F07 Y S17/S14A	BU08AC0	ASR0200U S14 F07F10 Y S17/S14A	AU20KE0
150	ADA0130U F05F07 Y S17/S14A	BU13AC0	ASR0300U S14 F07F10 Y S22A	AU30KD0
200	ADA0300U F07F10 Y S22A	BU30AD0	ASR0850U S14 F10F12 Y S27A	AU85KG0

GEMÜ typ DR/SC

DN	Dubbelverkande DR	Kod	Enkelverkande SC	Kod
25	DR0015U F03F05NS11A	DU01AW0	SC0015U 8 F03F05NS11A	SU01KW0
32	DR0015U F03F05NS11A	DU01AW0	SC0015U 8 F03F05NS11A	SU01KW0
40	DR0015U F03F05NS11A	DU01AW0	SC0015U 8 F03F05NS11A	SU01KW0
50	DR0015U F03F05NS11A	DU01AW0	SC0015U 8 F03F05NS11A	SU01KW0
65	DR0015U F03F05NS11A	DU01AW0	SC0060U 6 F05F07NS14A	SU06KP0
80	DR0030U F05F07NS14A	DU03AP0	SC0100U 6 F05F07NS17A	SU10KC0
100	DR0060U F05F07NS14A	DU06AP0	SC0150U 6 F05F07NS17A	SU15KC0
125	DR0060U F05F07NS14A	DU06AP0	SC0220U 6 F07F10NS22A	SU22KD0
150	DR0150U F07F10NS22A	DU15AD0	SC0300U 6 F07F10NS22A	SU30KD0
200	DR0220U F07F10NS22A	DU22AD0	SC0600U 6 F10F12NS27A	SU60KG0

GEMÜ typ GDR/GSR

DN	Dubbelverkande GDR	Kod	Enkelverkande GSR	Kod
25	GDR0050 F03/05 S11A	HR05AW0	GSR0050 SC5F03/05 S11A	GR05SW0
32	GDR0050 F03/05 S11A	HR05AW0	GSR0050 SC5F03/05 S11A	GR05SW0
40	GDR0050 F03/05 S11A	HR05AW0	GSR0065 SC5F05/07 S14A	GR06SP0
50	GDR0050 F03/05 S11A	HR05AW0	GSR0065 SC5F05/07 S14A	GR06SP0
65	GDR0050 F03/05 S11A	HR05AW0	GSR0075 SC5F05/07 S14A	GR07SP0
80	GDR0065 F05/07 S14A	HR06AP0	GSR0085 SC5F05/07 S14A	GR08SP0
100	GDR0075 F05/07 S14A	HR07AP0	GSR0115 SC5F07/10 S17A	GR11SE0
125	GDR0085 F05/07 S17A	HR08AC0	GSR0125 SC5F07/10 S17A	GR12SE0
150	GDR0100 F07/10 S17A	HR10AE0	GSR0140 SC5F10/12 S22A	GR14SA0
200	GDR0125 F07/10 S22A	HR12AD0	GSR0180 S14F10/14 S27A	GR18KB0

Driftryck 10 bar (kod 2)**GEMÜ typ ADA/ASR**

DN	Dubbelverkande ADA	Kod	Enkelverkande ASR	Kod
250	ADA0500U F10 Y S22A	BU50AF0	ASR1200U S14 F10F14 Y S36A	A12UKH0
300	ADA0500U F10 Y S22A	BU50AF0	ASR1200U S14 F10F14 Y S36A	A12UKH0
350	ADA0850U F10F12 Y S27A	BU85AG0	ASR1750U S14 F14 Y S36A	A17UKK0
400	ADA1200U F10F14 Y S36A	B12UAH0	ASR2500U S14 F14 Y S36A	A25UKK0
450	ADA1750U F14 Y S36 A	B17UAK0	ASR2500U S14 F14 Y S36A	A25UKK0
500	ADA1750U F14 Y S36 A	B17UAK0	ASR4000U S14 F16F25 Y S55A	A40UKM0
600	ADA2100U F16 Y S46A	B21UAL0	-	-

GEMÜ typ DR/SC

DN	Dubbelverkande DR	Kod	Enkelverkande SC	Kod
250	DR0300U F07F10NS22A	DU30AD0	SC0900U 6 F10F12NS27A	SU90KG0
300	DR0300U F07F10NS22A	DU30AD0	SC0900U 6 F10F12NS27A	SU90KG0
350	DR0450U F10F12NS27A	DU45AG0	SC1200U 6 F10F12NS27A	S12UKG0
400	DR1200U F14NS36A	D12UAK0	SC3000U 6 F14NS36A	S30UKK0
450	DR1200U F14NS36A	D12UAK0	SC3000U 6 F14NS36A	S30UKK0
500	DR1200U F14NS36A	D12UAK0	SC3000U 6 F14NS36A	S30UKK0
600	DR2000U F16NS46A	D20UAL0	SC5000U 6 F16F25NS46A	S50UKS0

GEMÜ typ GDR/GSR

DN	Dubbelverkande GDR	Kod	Enkelverkande GSR	Kod
250	GDR0125 F07/10 S22A	HR12AD0	GSR0180 S14F10/14 S27A	GR18KB0
300	GDR0125 F07/10 S22A	HR12AD0	GSR0180 S14F10/14 S27A	GR18KB0
350	GDR0160 F10/12 S27A	HR16AG0	GSR0210 S14F14 S36A	GR21KK0
400	GDR0180 F10/14 S36A	HR18AH0	GSR0270 S14F16 S46A	GR27KL0
450	GDR0210 F14 S36A	HR21AK0	GSR0300 S14F16 S46A	GR30KL0
500	GDR0210 F14 S36A	HR21AK0	GSR0300 S14F16 S46A	GR30KL0
600	GDR0240 F16 S46A	HR24AL0	-	-

Drifttryck 3 bar (kod 0)**GEMÜ typ ADA/ASR**

DN	Dubbelverkande ADA	Kod	Enkelverkande ASR	Kod
200	ADA0200U F07F10 Y S17/S14A	BU20AE0	ASR0500U S14 F10 Y S22A	AU50KF0
250	ADA0200U F07F10 Y S17/S14A	BU20AE0	ASR0500U S14 F10 Y S22A	AU50KF0
300	ADA0300U F07F10 Y S22A	BU30AD0	ASR0850U S14 F10F12 Y S27A	AU85KG0
350	ADA0300U F07F10 Y S22A	BU30AD0	ASR0850U S14 F10F12 Y S27A	AU85KG0
400	ADA1200U F10F14 Y S36A	B12UAH0	ASR1750U S14 F14 Y S36A	A17UKK0
450	ADA1200U F10F14 Y S36A	B12UAH0	ASR1750U S14 F14 Y S36A	A17UKK0
500	ADA1200U F10F14 Y S36A	B12UAH0	ASR2100U S14 F14 Y S36A	A21UKK0
600	ADA2100U F16 Y S46A	B21UAL0	ASR4000U S14 F16F25 Y S55A	A40UKM0

GEMÜ typ DR/SC

DN	Dubbelverkande DR	Kod	Enkelverkande SC	Kod
200	DR0150U F07F10NS22A	DU15AD0	SC0450U 6 F10F12NS27A	SU45KG0
250	DR0150U F07F10NS22A	DU15AD0	SC0450U 6 F10F12NS27A	SU45KG0
300	DR0220U F07F10NS22A	DU22AD0	SC0600U 6 F10F12NS27A	SU60KG0
350	DR0220U F07F10NS22A	DU22AD0	SC0600U 6 F10F12NS27A	SU60KG0
400	DR0900U F14NS36A	DU90AK0	SC2000U 6 F14NS36A	S20UKK0
450	DR0900U F14NS36A	DU90AK0	SC2000U 6 F14NS36A	S20UKK0
500	DR0900U F14NS36A	DU90AK0	SC2000U 6 F14NS36A	S20UKK0
600	DR2000U F16NS46A	D20UAL0	SC4000U 6 F16NS46A	S40UKL0

GEMÜ typ GDR/GSR

DN	Dubbelverkande GDR	Kod	Enkelverkande GSR	Kod
200	GDR0100 F07/10 S17A	HR10AE0	GSR0140 SC5F10/12 S22A	GR14SA0
250	GDR0100 F07/10 S17A	HR10AE0	GSR0160 SC5F10/12 S22A	GR16SA0
300	GDR0115 F07/10 S17A	HR11AE0	GSR0180 S14F10/14 S27A	GR18KB0
350	GDR0140 F10/12 S27A	HR14AG0	GSR0180 S14F10/14 S36A	GR18KH0
400	GDR0180 F10/14 S27A	HR18AB0	GSR0240 S14F16 S46A	GR24KL0
450	GDR0180 F10/14 S27A	HR18AB0	GSR0240 S14F16 S46A	GR24KL0
500	GDR0180 F10/14 S27A	HR18AB0	GSR0240 S14F16 S46A	GR24KL0
600	GDR0240 F16 S36A	HR24AV0	GSR0350 S14F16/25 S46A	GR35KS0

Produktöverensstämmelser

	Tillåtna utföranden			Specialfunktion (kod)
	Material spjällskiva	Material manschett	Fixering	
Dricksvatten				
ACS	CF8M, 1.4408 (kod A) CF8M, 1.4408 polerad (kod B) Super Duplex, 1.4469 (kod D) EN-GJS-400-15 (GGG-40), epoxybeläggning (kod E) EN-GJS-400-15, GGG40 Rilsan® PA11-beläggning (kod R)	EPDM (kod W)	alla versioner	A
Belgaqua	CF8M, 1.4408 (kod A) CF8M, 1.4408 polerad (kod B) Super Duplex, 1.4469 (kod D)	EPDM (kod W)	Lös (kod L)	B
DVGW vatten	CF8M, 1.4408 (kod A) CF8M, 1.4408 polerad (kod B) Super Duplex, 1.4469 (kod D)	EPDM (kod W)	Lös (kod L)	D
NSF	CF8M, 1.4408 (kod A) CF8M, 1.4408 polerad (kod B) Super Duplex, 1.4469 (kod D)	EPDM (kod W)	alla versioner	N
WRAS	CF8M, 1.4408 (kod A) CF8M, 1.4408 polerad (kod B) Super Duplex, 1.4469 (kod D)	EPDM (kod W)	alla versioner	W
Livsmedel				
FDA	CF8M, 1.4408 (kod A) CF8M, 1.4408 polerad (kod B) Super Duplex, 1.4469 (kod D)	EPDM-AB/W (kod I) EPDM, vit (kod M) NBR, vit (kod U) EPDM-HT (kod Z)	Lös (kod L)	ingen beställningskod krävs
EG-förordning 1935/2004	CF8M, 1.4408 polerad (kod B)	EPDM, vit (kod M) NBR (W) (kod U) NR, vit (kod I) EPDM-HT (kod Z)	Lös (kod L)	ingen beställningskod krävs
Gas				
DVGW gas	CF8M, 1.4408 (kod A) CF8M, 1.4408 polerad (kod B)	NBR (kod J)	Lös (kod L)	G
Syre				
Oxygen/syre	CF8M, 1.4408 (kod A) CF8M, 1.4408 polerad (kod B)	EPDM (kod E)	alla versioner	O
Luft				
TA-Luft	alla material	alla material	alla versioner	ingen beställningskod krävs
Fartygsgodkännande				
DNV GL	alla material	alla material	alla versioner	S

	Tillåtna utföranden			Specialfunktion (kod)
	Material spjällskiva	Material manschett	Fixering	
Explosionsskydd				
ATEX insida och utsida	CF8M, 1.4408 (kod A) CF8M, 1.4408 polerad (kod B) Super Duplex, 1.4469 (kod D) 2.0975/CC333G (kod G) 1.4435/ASTM A351/CF3M/AISI 316L (kod I)	EPDM (kod E) SBR (kod F) NBR (kod N) ECO (kod C) EPDM-HT (kod Z)	alla versioner	Y
ATEX utåt	alla material	alla material	alla versioner	X
Funktionell säkerhet				
Funktionell säkerhet	alla material	alla material	alla versioner	ingen beställningskod krävs
Standarder för tryckbärande anordningar				
ASME GEMÜ B31.3 (DN 25 – 350)	alla material	alla material	alla versioner	P, N
2014/68/EU	alla material	alla material	alla versioner	ingen beställningskod krävs

Övriga funktioner saknar relevans för produktens överensstämmande.

Utförandets tillgänglighet

Utförandetyper (kod) 1)	
0101	Alla utom manschett med kod V, EPDM-HT kod Z och silikon kod S
1782	Endast brickmaterial kod B

All andra utföranden kan kombineras fritt.

1) Utförandetyper

Kod 0101: Medieområdet rengjort för lackbeständighet, delar insvetsade i folie

Kod 1782: Spjällskiva av rostfritt stål, mekaniskt slipad till 1,6 µm och elektroplerad, Stutsar på insidan polerade till 1,6 µm

Beställningsuppgifter

Ytterligare konfigurationer på begäran. Bekräfta tillgängligheten hos GEMÜ före beställning.

Produkter som beställs med **fetmarkerade beställningsalternativ** utgör så kallade prioriterade modellserier. Dessa kan levereras snabbare, beroende på nominell diameter.

Beställningskoder

1 Typ	Kod
Vridspjällsventil, pneumatiskt styrd, ventilhus med C5-M-beläggning (min. 250 µm) och integrerat läckspår, utblåsningssäker spindel med dammskydd, flerskiktsslager (PTFE-hylsa), multipelt tätningssystem med införingsfasning, materialet kan avläsas i monterat tillstånd	R481

2 DN	Kod
DN 25	25
DN 32	32
DN 40	40
DN 50	50
DN 65	65
DN 80	80
DN 100	100
DN 125	125
DN 150	150
DN 200	200
DN 250	250
DN 300	300
DN 350	350
DN 400	400
DN 450	450
DN 500	500
DN 600	600

3 Ventilhus	Kod
Flänsmonterat utförande (lug), bygglängd FTF EN 558 serie 20	L
Utförande med dubbel fläns (U-sektion), bygglängd FTF EN 558 serie 20	U
Mellanflänsutförande (wafer), bygglängd FTF EN 558 serie 20	W

4 Drifttryck	Kod
3 bar	0
6 bar	1
10 bar	2
16 bar	3

5 Anslutningstyp	Kod
PN 6/fläns EN 1092, bygglängd FTF EN 558 serie 20	1
PN 10/fläns EN 1092, bygglängd FTF EN 558 serie 20	2
PN 16/fläns EN 1092, bygglängd FTF EN 558 serie 20	3
ANSI B16.5, klass 150, bygglängd FTF EN 558 serie 20	D
Fläns BS 10 Tab E, Bygglängd FTF EN 558 serie 20	S

5 Anslutningstyp	Kod
Fläns AS 2129 Tab D, Bygglängd FTF EN 558 serie 20	T
Fläns AS 2129 Tab E, Bygglängd FTF EN 558 serie 20	U
Fläns BS 10 Tab D, Bygglängd FTF EN 558 serie 20	H
JIS 10 K, bygglängd FTF EN 558 serie 20	G
JIS 16 K, bygglängd FTF EN 558 serie 20	J

6 Husmaterial	Kod
EN-GJS-400-15 (GGG-40), epoxybeläggning 250 µm	2
EN-GJS-400-18-LT (GGG-40.3), epoxybeläggning 250 µm	3

7 Material spjällskiva	Kod
1.4408 / ASTM A351 CF8M	A
1.4408, polerad, grovhet Ra 0,6–3,2, med undantag för text på skivan	B
1.4408, Halar-beläggning	C
1.4469 / ASTM GR5A	D
EN-GJS-400-15 (GGG-40), epoxybeläggning	E
EN-GJS-400-15 (GGG-40), HALAR-beläggning	P
EN-GJS-400-15 (GGG-40), RILSAN PA11-beläggning	R
2.0975/CC333G	G
1.4435/ASTM A351/CF3M/AISI 316L	I

8 Material spindel	Kod
1.4021 / AISI 420	1

9 Material spjälltätning	Kod
EPDM	E
SBR-AB/P (nöttningsbeständigt)	F
CSM	H
NR (FDA/1935-2004-certifiering), vit-AB/W	I
NBR (DVGW-gascertifiering)	J
EPDM (FDA/1935-2004-certifiering), vit	M
NBR	N
FKM +	O
EPDM-SHT (ånga)	T
NBR (FDA/1935-2004-certifiering), vit	U
FKM	V
EPDM (godkänd för dricksvatten)	W
EPDM-HT (FDA/1935-2004-certifiering)	Z

10 Manschettfixering	Kod
Manschett fastlimmad i ventilhus	B
Manschett lös	L

11 Utförandetyp	Kod
utan	
Medieområdet rengjort för lackbeständighet, delar insvetsade i folie	0101
Ventil, olje- och fettfri, rena medieberörda delar, förpackad i PE-påse	0107
Spjällskiva i rostfritt stål, utan text, mekaniskt slipad till 1,6 µm och elektrolyserad,	1782
Ventilhus med pulverbeläggning, RAL 5015, himmelblå	1892
Ventilhus med pulverbeläggning, RAL 1023, trafikgul	1925
Monteringskomponenter i kvalitet A4. Obs! Fara vid kallsvetsning! Operatören måste vidta lämpliga försiktighetsåtgärder!	5143
Termisk isolering mellan manöverdon och ventilhus med monteringsbrygga	5222
Termisk isolering mellan manöverdon och ventilhus med smältpunktsspärr	5226
Typskylt av aluminium, svart eloxering, laserskrift, fastnitad på ventilhus	6061

12 Specialutförande	Kod
utan	
ACS-certifiering	A
BELGAQUA-certifiering	B
DVGW-vattencertifiering	D
Ursprungsland Tyskland	E
DVGW gas-certifiering	G
Vattencertifiering enligt NSF 61	N
Specialutförande för syre/oxygen maximal medietemperatur: 60°C, rengör material med mediekontakt och fett samt tätning med BAM-test	O
ASME B31.3	P
DNV GL-certifiering	S
WRAS-certifiering	W
ATEX-certifiering	X
ATEX-certifiering (i rörledningssystem)	Y

13 Styrfunktion	Kod
Stängd i viloläge (NC)	1
Öppen i viloläge (NO)	2
Dubbelverkande (DA)	3
Stängd i viloläge (NC), manöverdonet är monterat vinkelrätt mot rörledningen	Q
Dubbelverkande (DA), manöverdonet är monterat vinkelrätt mot rörledningen	T
Öppen i viloläge (NO), manöverdonet är monterat vinkelrätt mot rörledningen	U

14 Manöverdonsutförande	Kod
Manöverdonsutförande (se 'Manöverdonstillhörighet', Sidan 5)	

15 CONEXO	Kod
Utan	
Integrerad RFID-taggar för elektronisk identifiering och spårbarhet	C

Beställningsexempel – standardutförande

Beställningsalternativ	Kod	Beskrivning
1 Typ	R481	Vridspjällsventil, pneumatiskt styrd, ventilhus med C5-M-beläggning (min. 250 µm) och integrerat läckspår, utblåsningssäker spindel med dammskydd, flerskiktsslager (PTFE-hylsa), multipelt tätningssystem med införingsfasning, materialet kan avläsas i monterat tillstånd
2 DN	80	DN 80
3 Ventilhustyp	W	Mellanflänsutförande (wafer), bygglängd FTF EN 558 serie 20
4 Drifttryck	3	16 bar
5 Anslutningstyp	3	PN 16/fläns EN 1092, bygglängd FTF EN 558 serie 20
6 Husmaterial	2	EN-GJS-400-15 (GGG-40), epoxybeläggning 250 µm
7 Material spjällskiva	A	1.4408 / ASTM A351 CF8M
8 Material spindel	1	1.4021 / AISI 420
9 Material spjälltätning	E	EPDM
10 Manschettfixering	L	Manschett lös
11 Utförandetyp		utan
12 Specialutförande		utan
13 Styrfunktion	1	Stängd i viloläge (NC)
14 Manöverdonsutförande	SU10KC	Manöverdon, pneumatiskt, enkelverkande, högervridning, fjäderslutning, SC0100U 6F05/07S17D11
15 CONEXO		Utan

Tekniska data

Medium

Processmedium: Gasformiga och flytande medier som inte påverkar de fysikaliska och kemiska egenskaperna hos spjällskivans och tätningens material negativt.

Temperatur

Mediets temperatur: -10 – 160 °C

Beror på manschettens och spjällskivans material resp. typ av manschettfixering

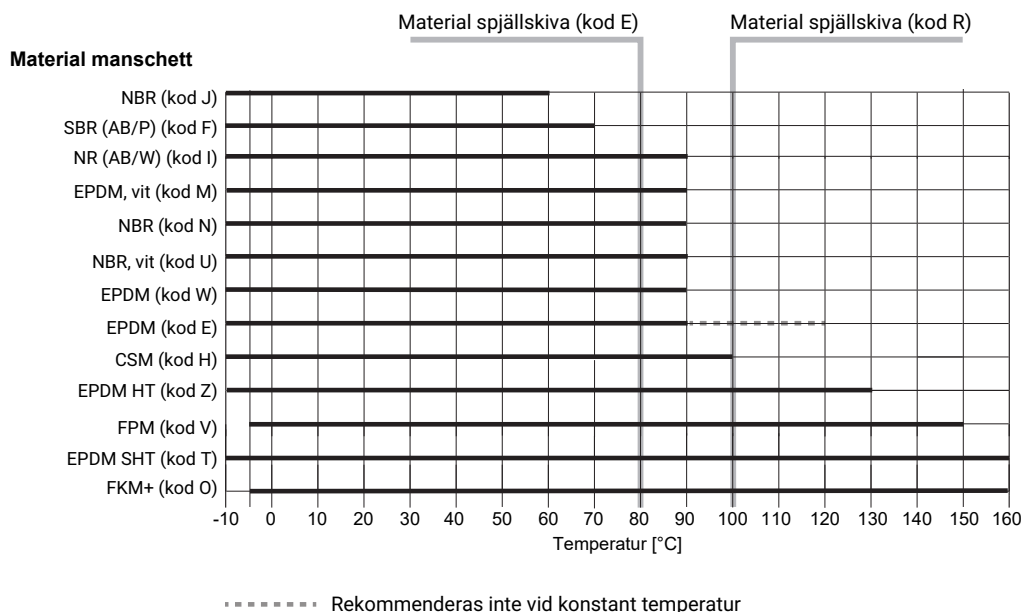

Material FKM är inte avsett för tillämpningar i vatten/ånga över 100 °C, observera tryck-/temperaturdiagram.

Omgivningstemperatur: -10 – 70 °C

Lagringstemperatur: -20 – 40 °C

Tryck

Drifttryck: DN 25–200: 0–16 bar
DN 250–600: 0–10 bar
Observera tryck-/temperaturdiagram
Användning som ändventil:
DN 25–200: 10 bar
DN 250–600: 6 bar

Vakuüm: Användbar upp till ett vakuum på 800 mbar (absolut) med utbytbar manschett eller med fixerad manschett upp till ett vakuum på 2 mbar (absolut) genom en läckhastighet på 10^{-3} [mbar l/s]
Dessa värden gäller för rumstemperatur och luft. Värdena kan avvika för andra medier och temperaturer.

**Tryck-/temperatur-
diagram:**

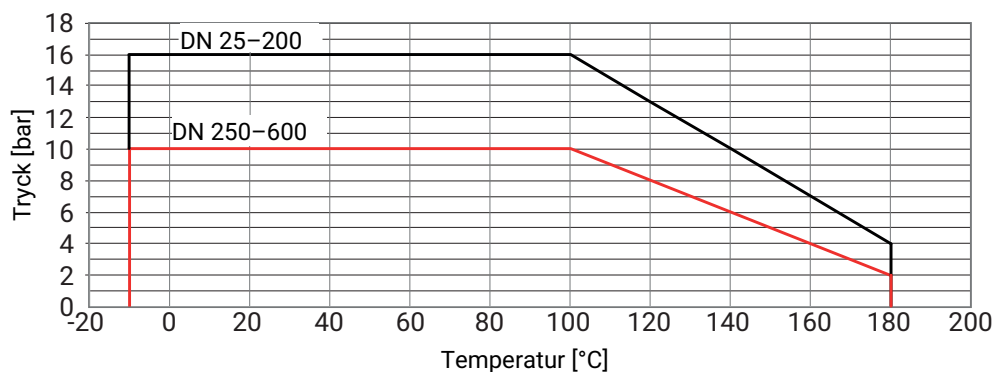

Tryckvärde:

- PN 3
- PN 6
- PN 10
- PN 16

Styrtryck:

6 – 8 bar

Kv-värden:

DN	PS [bar]	Kv-värden vid öppningsvinkel							
		20°	30°	40°	50°	60°	70°	80°	90°
25	16	0,7	2,0	4,1	7,2	11,0	14,5	16,6	17,2
40	16	2,5	7,0	14,4	25,1	38,3	50,6	57,8	60,0
50	16	3,0	9,0	20,0	33,0	65,0	110,0	124,0	125,0
65	16	9,0	15,0	30,0	64,0	118,0	195,0	214,0	222,0
80	16	19,0	40,0	66,0	117,0	196,0	321,0	353,0	363,0
100	16	29,0	75,0	137,0	213,0	316,0	487,0	584,0	618,0
125	16	48,0	100,0	185,0	315,0	550,0	895,0	1060,0	1120,0
150	16	60,0	150,0	281,0	450,0	789,0	1280,0	1630,0	1730,0
200	3 / 16	110,0	281,0	472,0	759,0	1480,0	2880,0	3710,0	3900,0
250	3 / 10	200,0	444,0	738,0	1190,0	2110,0	3880,0	5180,0	5410,0
300	3 / 10	250,0	682,0	1060,0	1670,0	3120,0	6360,0	8620,0	8930,0
350	3 / 10	466,0	1036,0	1721,0	2767,0	4397,0	6803,0	9097,0	9494,0
400	3 / 10	644,0	1431,0	2376,0	3820,0	6072,0	9394,0	12561,0	13110,0
450	3 / 10	1039,0	2308,0	3834,0	6163,0	9796,0	15154,0	20264,0	21149,0
500	3 / 10	1083,0	2406,0	3997,0	6425,0	10213,0	15800,0	21127,0	22050,0
600	3 / 10	1563,0	3473,0	5770,0	9276,0	14744,0	22809,0	30500,0	31832,0

Kv-värden i m³/h

Vid en öppningsvinkel under 30° bör ingen reglering ske!

Produktöverensstämmelser

Maskindirektivet: 2006/42/EG

Standarder för ASME GEMÜ B31.3

tryckbärande 2014/68/EU
anordningar:

Vridspjället uppfyller de tekniska kraven i klass I och II för tryckbärande anordningar, och kan användas under följande förhållanden.

Användningsområde för vridspjällsventil R481 som mellanflänsventil (klassificering enligt direktivet för tryckbärande utrustning 2014/68/EG artikel 4 och bilaga II)				
	Medier i vätskegrupp 1 (farliga)		Medier i vätskegrupp 2 (övriga)	
PS	Gaser (§4 (1) c) i), diagram 6)	Vätskor (§4 (1) c) ii), diagram 8)	Gaser (§4 (1) c) i), diagram 7)	Vätskor (§4 (1) c) ii), diagram 9)
16	DN25–DN200	DN25–DN200*	DN25–DN200*	DN25–DN200*
10	DN25–DN350	DN25–DN600	DN25–DN500	DN25–DN600
6	DN25–DN350	DN25–DN600	DN25–DN600	DN25–DN600
3	DN25–DN350	DN25–DN600	DN25–DN600	DN25–DN600

* Gräns för teknisk specifikation

Vid användning som ändventil krävs det att en motfläns monteras.

Särskilda användningskrav som ändventil: se avsnitt 7.3.

Livsmedel: FDA

Förordning (EG) nr 1935/2004

Dricksvatten: DVGW

ACS

WRAS

Belgaqua

NSF

Syre: BAM-konform, produkten är lämplig för användning med syre

Gas: DVGW

Fartygsgodkännande: DNV GL

Explosionsskydd: ATEX (2014/34/EU), beställningskod specialutförande X och Y

ATEX-märkning: **Bedömning av ventilhus**

Specialfunktion kod X

Gas:  II -/2 G Ex h -/IIB T6–T3 -/Gb X

Damm:  II -/2D Ex h -/IIIC T150 °C -/Db X

Specialfunktion kod Y

Gas:  II 2 G Ex h IIC/IIB T6–T3 Gb X

Damm:  II 2 D Ex h IIC T150 °C Db X

Manöverdonstyp ADA/ASR

Gas:  II 2 G Ex h IIC T6 Gb

Damm:  II 2 D Ex h IIC T60 °C Db

Manöverdonstyp DR/SC

Gas:  II 2 G Ex h IIC T6–T3 Gb X

Damm:  II 2 D Ex IIC T85 °C–T165 °C Db X

TA-luft:

Produkten uppfyller under max. tillåtna driftförhållanden följande krav:

- Täthet och uppfyllande av specifik läckagehastighet vad gäller TA-luft samt VDI 2440
- Uppfyller kraven enligt DIN EN ISO 15848-1, tabell C.2, klass BH

Mekaniska uppgifter**Vridmoment:**

DN	PS			
	3 bar	6 bar	10 bar	16 bar *
25	-	-	-	4,0
40	-	-	-	7,0
50	3,0	5,0	7,0	9,0
65	8,0	10,0	13,0	15,0
80	10,0	15,0	20,0	25,0
100	15,0	20,0	30,0	40,0
125	25,0	35,0	45,0	60,0
150	40,0	50,0	80,0	100,0
200	100,0	-	-	160,0
250	140,0	-	200,0	-
300	200,0	-	300,0	-
350	255,0	-	430,0	-
400	580,0	-	1035,0	-
450	600,0	-	1150,0	-
500	860,0	-	1250,0	-
600	1441,0	-	2140,0	-

Vridmoment i Nm

* Standard

Processmedium vatten (20 °C) och optimala driftförhållanden

Vikt:

Vridspjällsventil

DN	Wafer	Lug	U-sektion
25	1,2	-	-
40	1,5	-	-
50	1,7	2,2	-
65	2,5	2,9	-
80	3,2	4,4	-
100	4,4	6,2	-
125	5,9	8,1	-
150	7,7	10,1	-
200	13,9	18,4	-
250	19,6	28,7	-
300	27,3	36,8	-
350	48,0	66,0	-
400	72,0	110,0	107,0
450	95,0	-	125,0
500	120,0	-	164,0
600	192,0	-	261,0

Vikt i kg

Manöverdonstyp ADA/ASR

Typ	ADA (dubbelverkande)	ASR (enkelverkande)
0020U	1,4	1,5
0040U	2,1	2,3
0080U	3,0	3,7
0130U	3,8	4,8
0200U	5,6	7,3
0300U	8,5	10,8
0500U	11,2	15,4
0850U	16,9	22,2
1200U	25,8	34,3
1750U	32,5	46,0
2100U	49,0	68,0
2500U	69,6	99,9
4000U	129,4	182,9

Vikt i kg

Vikt:**Manöverdon DR/SC**

Typ	DR (dubbelverkande)	SC (enkelverkande)
0015U	1,0	1,1
0030U	1,6	1,7
0060U	2,7	3,1
0100U	3,7	4,3
0150U	5,2	6,1
0220U	8,0	9,3
0300U	9,8	12,0
0450U	14,0	17,0
0600U	18,0	22,0
0900U	24,0	33,0
1200U	34,0	42,0
2000U	53,0	67,0
3000U	74,0	93,0
4000U	123,0	155,0
5000U	127,0	169,0

Vikt i kg

Typ	GDR (dubbelverkande)	GSR (enkelverkande)
0032	0,5	-
0050	1,1	1,2
0065	1,5	1,8
0075	2,6	3,2
0085	3,4	4,3
0100	5,1	6,6
0115	8,0	10,6
0125	10,0	13,4
0140	11,0	17,2
0160	19,5	24,4
0180	26,0	37,5

Vikt i kg

Mått**Manöverdonsmått****ADA/ASR**

Typ 00010-4000U

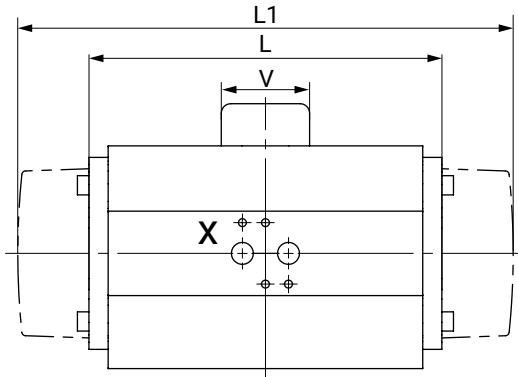

Typ 00010-0850U

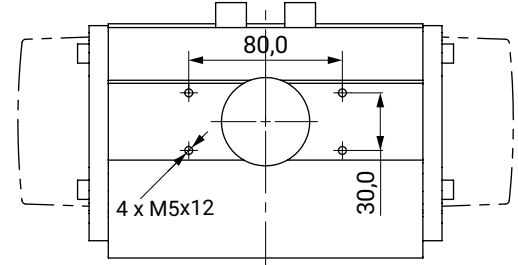

Typ 1200U-4000U

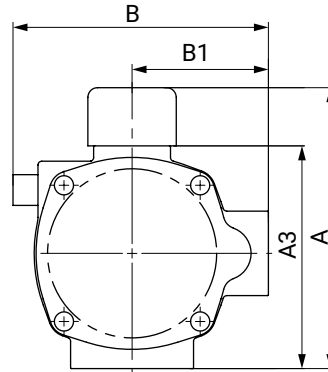
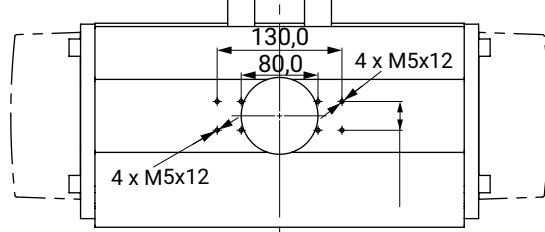

Typ 00010-4000U

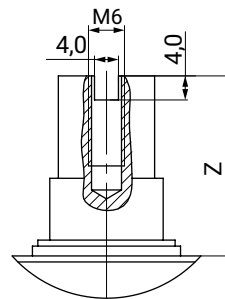

Typ 00010-1750U

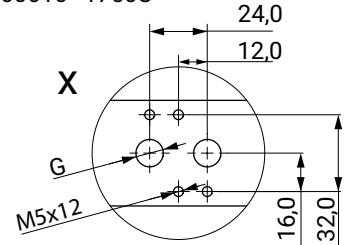

Typ 2100U-4000U

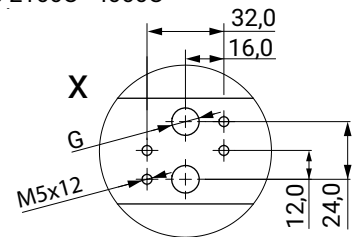

Typ	A	A3	B	B1	G	L	L1	V	Z
0020U	96,0	66,0	76,0	48,0	G1/4"	145,0	163,0	40,0	30,0
0040U	115,0	85,0	91,0	56,0	G1/4"	158,0	195,0	40,0	30,0
0080U	137,0	107,0	111,0	66,0	G1/4"	177,0	217,0	40,0	30,0
0130U	147,0	117,0	122,0	71,0	G1/4"	196,0	258,0	40,0	30,0
0200U	165,0	135,0	135,5	78,0	G1/4"	225,0	299,0	40,0	30,0
0300U	182,0	152,0	152,5	86,0	G1/4"	273,0	348,5	40,0	30,0
0500U	199,0	169,0	173,0	96,0	G1/4"	304,0	397,0	40,0	30,0
0850U	221,0	191,0	191,5	106,0	G1/4"	372,0	473,0	40,0	30,0
1200U	249,0	219,0	212,5	116,0	G1/4"	439,0	560,0	65,0	30,0
1750U	280,0	250,0	242,5	131,0	G1/4"	461,0	601,0	65,0	30,0
2100U	313,0	283,0	276,5	148,0	G1/4"	510,0	702,0	65,0	30,0
2500U	383,0	353,0	356,0	177,5	G1/4"	518,0	738,0	65,0	30,0
4000U	434,0	404,0	415,0	213,0	G1/4"	630,0	940,0	65,0	30,0

Mått i mm

DR/SC

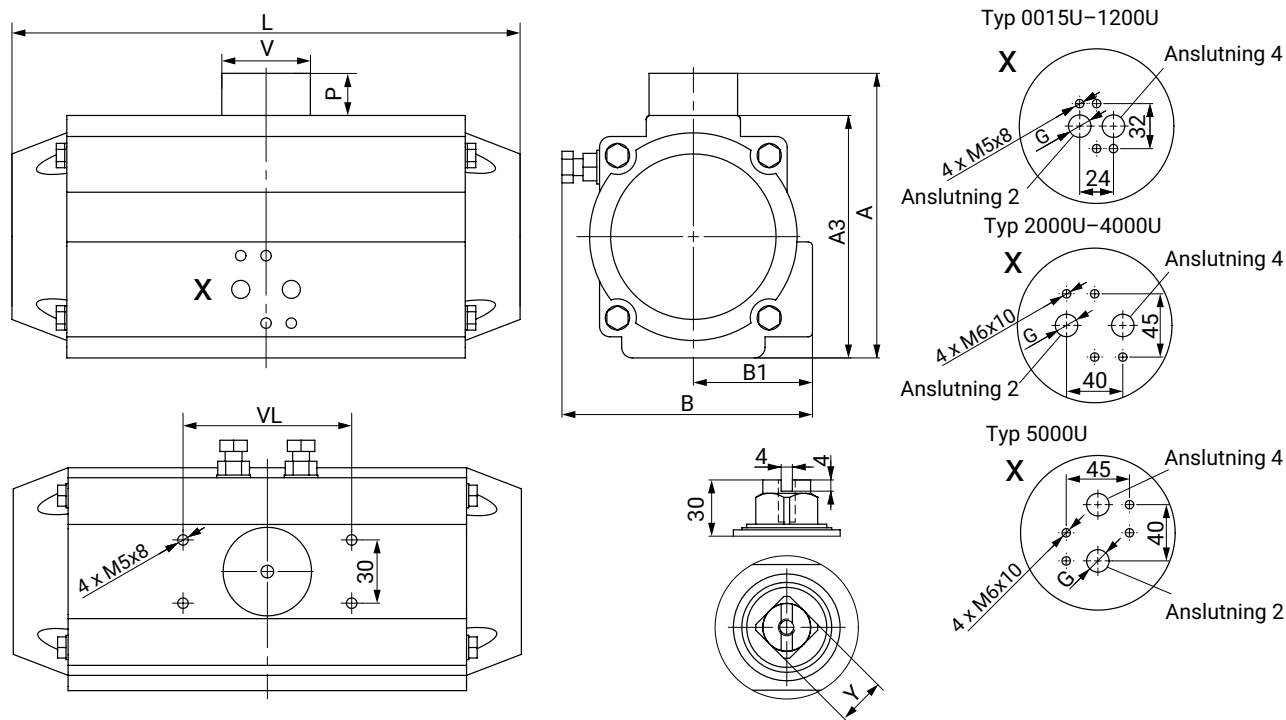

Typ	A	A3	B	B1	V	VL	G	P	L	Y
0015U	89,0	69,0	72,0	43,0	42,0	80,0	G1/8"	20,0	136,0	11,0
0030U	105,0	85,0	84,5	48,5	42,0	80,0	G1/8"	20,0	153,5	11,0
0060U	122,0	102,0	93,0	50,5	42,0	80,0	G1/8"	20,0	203,5	17,0
0100U	135,0	115,0	106,0	56,5	42,0	80,0	G1/8"	20,0	241,0	17,0
0150U	147,0	127,0	118,5	63,0	42,0	80,0	G1/4"	20,0	259,0	17,0
0220U	175,0	145,0	136,0	72,0	58,0	80,0	G1/4"	30,0	304,0	27,0
0300U	187,0	157,0	146,5	77,0	58,0	80,0	G1/4"	30,0	333,0	27,0
0450U	207,0	177,0	166,0	86,0	67,5	80,0	G1/4"	30,0	394,5	27,0
0600U	226,0	196,0	181,0	93,0	67,5	80,0	G1/4"	30,0	422,5	27,0
0900U	270,5	220,5	200,0	101,0	80,0	130,0	G1/4"	50,0	474,0	36,0
1200U	295,0	245,0	221,5	111,5	80,0	130,0	G1/4"	50,0	528,0	36,0
2000U	348,5	298,5	262,0	131,0	115,0	130,0	G3/8"	50,0	605,0	36,0
3000U	380,0	330,0	330,0	165,0	115,0	130,0	G1/2"	50,0	710,0	36,0
4000U	433,0	383,0	371,0	185,5	115,0	130,0	G1/2"	50,0	812,0	36,0
5000U	460,0	410,0	418,0	214,0	115,0	130,0	G1/2"	50,0	876,0	36,0

Mått i mm

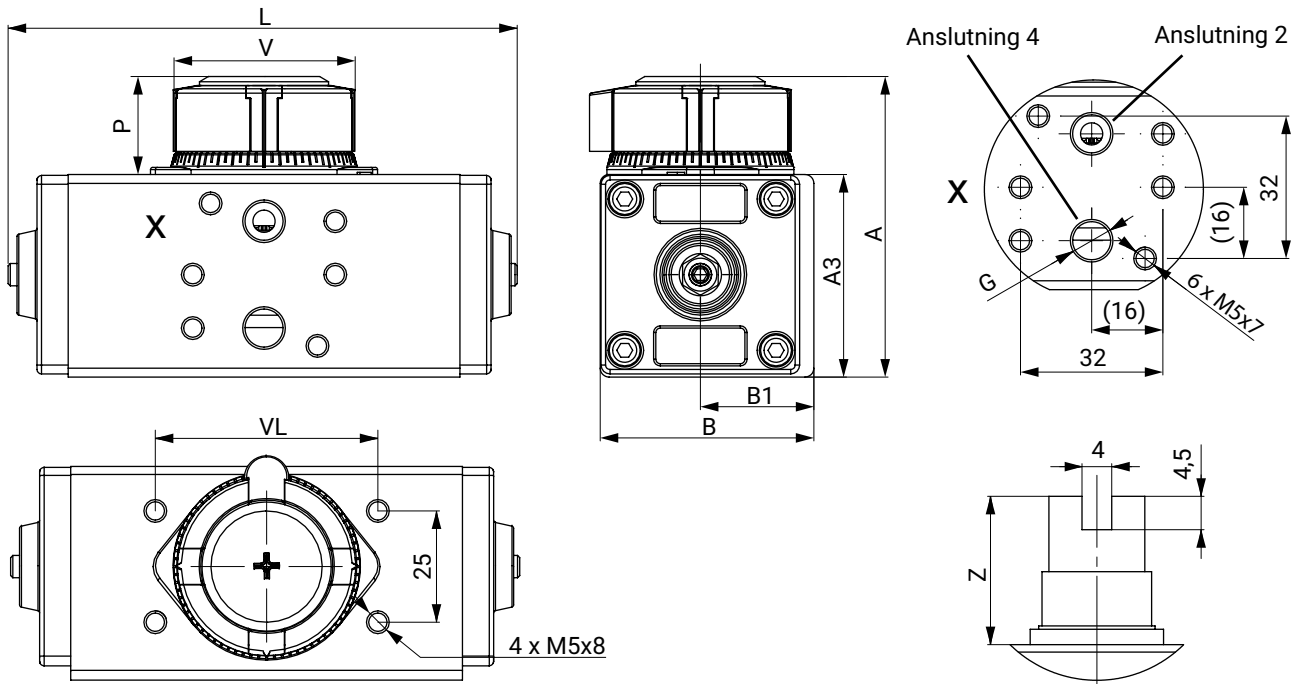
GDR/GSR**Typ G0032**

Styrluftsanslutningen (vy X) på GDR0032 är inte kompatibel för direktmontering med Namurförstyrväventil, samt spjäll av typen 8500/8506.

Tillhandahåll styrluftsanslutning med extern gängad koppling och tryckluftsslång

Typ	A	A3	B	B1	V	G	P	VL	Z	L
G0032	67,5	45,5	49,0	26,5	40,0	G1/8"	22,0	50,0	20,0	115,0

Mått i mm

Typ G0050-G0180

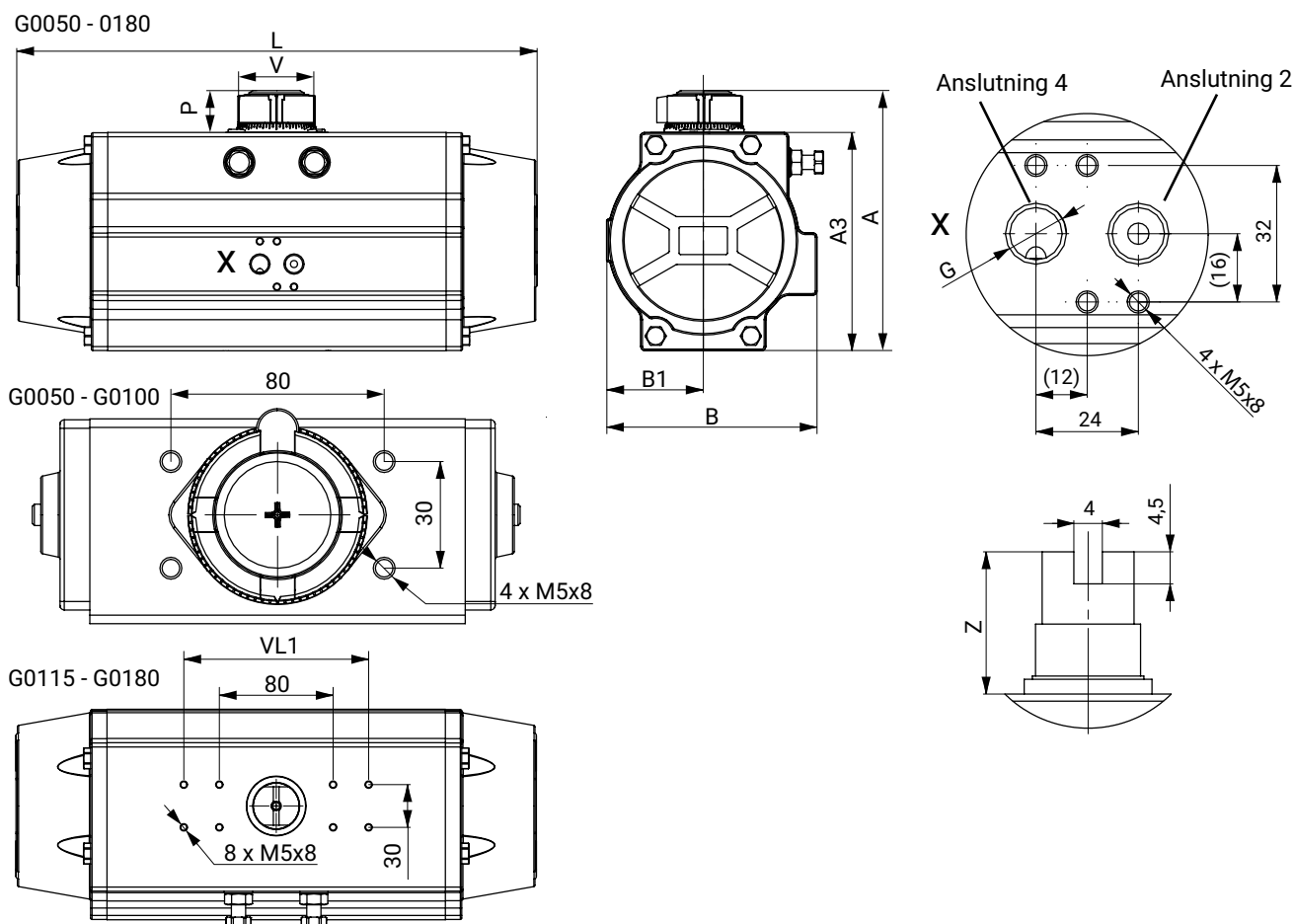

Typ	A	A3	B	B1	V	G	P	VL	Z	L	VL1
G0050	92,0	70,0	71,0	30,0	40,0	G1/8"	22,0	80,0	20,0	141,0	-
G0065	102,5	80,5	80,5	35,5	40,0	G1/8"	22,0	80,0	20,0	162,0	-
G0075	119,0	97,0	94,5	42,0	40,0	G1/8"	22,0	80,0	20,0	208,0	-
G0085	130,5	108,5	106,0	47,5	40,0	G1/8"	22,0	80,0	20,0	237,0	-
G0100	143,5	121,5	123,0	55,0	40,0	G1/4"	22,0	80,0	20,0	271,5	-
G0115	174,0	142,0	137,0	64,0	65,0	G1/4"	32,0	80,0	30,0	337,0	130,0
G0125	185,5	153,5	148,0	68,0	65,0	G1/4"	32,0	80,0	30,0	366,0	130,0
G0140	207,9	175,9	164,0	76,5	65,0	G1/4"	32,0	80,0	30,0	428,5	130,0
G0160	225,0	193,0	188,0	88,0	65,0	G1/4"	32,0	80,0	30,0	512,0	130,0
G0180	251,0	219,0	212,5	96,5	65,0	G1/4"	32,0	80,0	30,0	573,0	130,0

Mått i mm

Husmått

Manöverdonets fläns

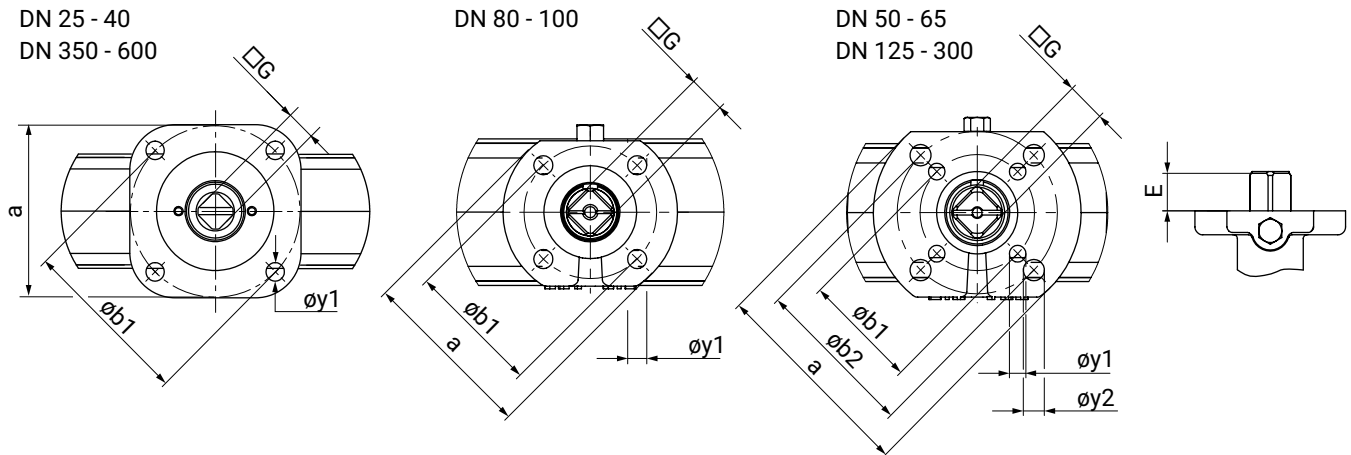

DN	ISO 5211	a	øb1	øy1	øb2	øy2	E		□G		Kod
							PS3	PS10 / PS16	PS3	PS10 / PS16	
25	F05	□50,0	50,0	7,0	-	-	-	19,0	-	9,0	05 D09
32	F05	□50,0	50,0	7,0	-	-	-	19,0	-	9,0	05 D09
40	F05	□50,0	50,0	7,0	-	-	-	19,0	-	9,0	05 D09
50	F03 F05	ø65,0	36,0	6,0	50,0	7,0	-	19,0	-	9,0	05 D09
65	F03 F05	ø65,0	36,0	6,0	50,0	7,0	-	19,0	-	11,0	05 D11
80	F05	ø65,0	50,0	7,0	-	-	-	19,0	-	11,0	05 D11
100	F05	ø65,0	50,0	7,0	-	-	-	19,0	-	14,0	05 D14
125	F05 F07	ø90,0	50,0	7,0	70,0	9,0	-	25,0	-	17,0	07 D17
150	F05 F07	ø90,0	50,0	7,0	70,0	9,0	-	25,0	-	17,0	07 D17
200	F07 F10	ø125,0	70,0	9,0	102,0	11,0	25,0	32,0	17,0	22,0	10 D22
250	F07 F10	ø125,0	70,0	9,0	102,0	11,0	25,0	32,0	17,0	22,0	10 D22
300	F07 F10	ø125,0	70,0	9,0	102,0	11,0	25,0	32,0	17,0	22,0	10 D22
350	F12	□130,0	125,0	13,0	-	-	28,0	28,0	22,0	27,0	12 D27
400	F14	□160,0	140,0	17,0	-	-	28,0	37,0	27,0	36,0	14 D36
450	F14	□160,0	140,0	17,0	-	-	28,0	37,0	27,0	36,0	14 D36
500	F14	□160,0	140,0	17,0	-	-	28,0	37,0	27,0	36,0	14 D36
600	F16	□200,0	165,0	21,0	-	-	37,0	47,0	36,0	46,0	16 D46

Mått i mm

Ventilhus**Ventilhus typ wafer**

DN 25 - 100

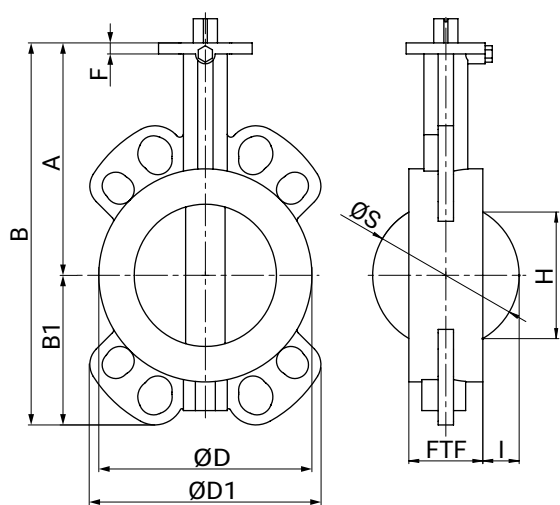

DN 125 - 600

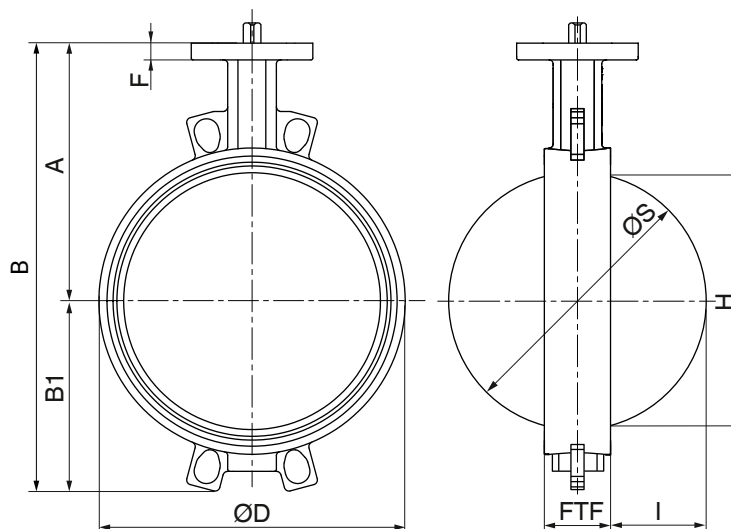

DN	A	B	B1	ØD	ØD1	F	FTF	H*	ØS	I
25	100,0	141,3	41,3	59,5	88,6	12,0	25,0	16,0	26,5	0,5
32	120,0	173,8	53,8	75,8	109,8	12,0	33,0	24,5	41,5	4,0
40	120,0	173,8	53,8	75,8	109,8	12,0	33,0	24,5	41,5	4,0
50	120,0	182,0	62,0	90,0	118,0	12,0	43,0	29,0	52,0	5,0
65	137,0	218,0	81,0	108,0	133,0	12,0	46,0	48,0	67,0	10,0
80	145,0	231,0	87,0	130,0	141,0	12,0	46,0	68,0	82,0	18,0
100	166,0	271,0	105,0	150,0	163,0	14,0	52,0	88,0	102,0	25,0
125	187,0	304,0	117,0	175,0	120,0	16,0	56,0	114,0	127,0	35,0
150	200,0	332,0	132,0	207,0	129,0	16,0	56,0	141,0	152,0	48,0
200	240,0	413,0	173,0	263,0	157,0	17,0	60,0	193,0	202,0	71,0
250	265,0	466,0	201,0	317,0	185,0	17,0	68,0	242,0	252,0	92,0
300	290,0	531,0	241,0	366,0	164,0	17,0	78,0	291,0	302,0	112,0
350	321,0	587,0	266,0	440,0	440,0	15,0	78,0	329,0	337,4	130,0
400	347,0	655,0	308,0	485,0	485,0	20,0	102,0	379,0	391,4	145,0
450	372,0	705,0	333,0	541,0	541,0	20,0	114,0	428,0	441,4	164,0
500	398,0	756,0	358,0	600,0	600,0	20,0	127,0	478,0	493,4	183,5
600	470,0	912,0	442,0	700,0	700,0	24,0	154,0	574,0	593,4	220,0

Mått i mm

* Vid användning av plastledningar, beakta spjällskivans utloppsmått H

Observera: När det gäller plaströrledningar ska flänsen vid behov fhas

Gängat hål

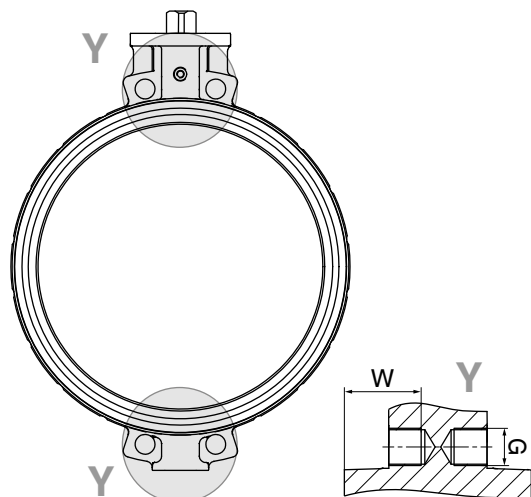

Gängat hål (detaljvy Y)

DN	Anslutningstyp Kod ¹⁾					
	2		3		D	
	G	W	G	W	G	W
450	M24	46	M27	46	Ø 31,7	-

Mått i mm

1) Anslutningstyp

Kod 2: PN 10/fläns EN 1092, bygglängd FTF EN 558 serie 20

Kod 3: PN 16/fläns EN 1092, bygglängd FTF EN 558 serie 20

Kod D: ANSI B16.5, klass 150, bygglängd FTF EN 558 serie 20, på LUG-ventilhus / gängade hål UNC-gänga

Anslutningar

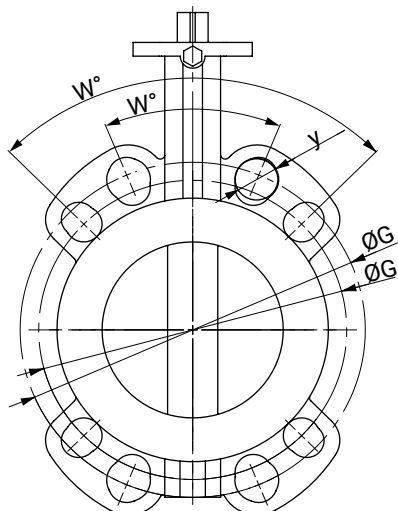

Anslutning EN1092, ANSI B16.5

DN	INCH	Anslutning (kod)															
		EN1092-1 PN6 (kod 1)				EN1092-1 PN10 (kod 2)				EN1092-1 PN16 (kod 3)				ANSI B16.5/CL150 (kod D)			
DIN	ANSI	w°	n	ØG	y	w°	n	ØG	y	w°	n	ØG	y	w°	n	ØG	y
25	1"	90	4	75,0	M10	90	4	85,0	M12	90	4	85,0	M12	90	4	79,0	1/2"
32	1¼"	90	4	90,0	M12	90	4	100,0	M16	90	4	100,0	M16	90	4	89,0	1/2"
40	1½"	90	4	100,0	M12	90	4	110,0	M16	90	4	110,0	M16	90	4	98,0	1/2"
50	2"	90	4	110,0	M12	90	4	125,0	M16	90	4	125,0	M16	90	4	121,0	5/8"
65	2½"	90	4	130,0	M12	45	8	145,0	M16	45	8	145,0	M16	90	4	140,0	5/8"
80	3"	90	4	150,0	M16	45	8	160,0	M16	45	8	160,0	M16	90	4	152,0	5/8"
100	4"	90	4	170,0	M16	45	8	180,0	M16	45	8	180,0	M16	45	8	191,0	5/8"
125	5"	45	8	200,0	M16	45	8	210,0	M16	45	8	210,0	M16	45	8	216,0	3/4"
150	6"	45	8	225,0	M16	45	8	240,0	M20	45	8	240,0	M20	45	8	241,0	3/4"
200	8"	45	8	280,0	M16	45	8	295,0	M20	30	12	295,0	M20	45	8	298,0	3/4"
250	10"	30	12	335,0	M16	30	12	350,0	M20	30	12	355,0	M24	30	12	362,0	7/8"
300	12"	30	12	395,0	M20	30	12	400,0	M20	30	12	410,0	M24	30	12	432,0	7/8"
350	14"	-	-	-	-	22,5	16	460,0	M20	22,5	16	470,0	M24	30	12	476,0	1"
400	16"	-	-	-	-	22,5	16	515,0	M24	22,5	16	525,0	M27	22,5	16	540,0	1"
450	18"	-	-	-	-	18	20	565,0	M24	18	20	585,0	M27	22,5	16	578,0	1½"
500	20"	-	-	-	-	18	20	620,0	M24	18	20	650,0	M30	18	20	635,0	1½"
600	24"	-	-	-	-	18	20	725,0	M27	18	20	770,0	M33	18	20	749,0	1¼"

Mått i mm

n = antal skruvar

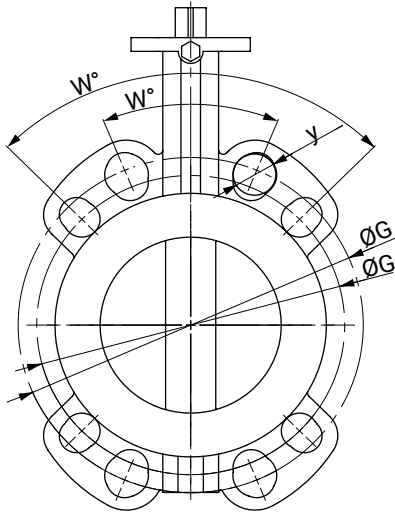

Anslutning AS2129, BS10

DN	INCH	Anslutning (kod)															
		AS 2129 D (kod T)				AS 2129 E (kod U)				BS10 D (kod H)				BS10 E (kod S)			
DIN	ANSI	w°	n	ØG	y	w°	n	ØG	y	w°	n	ØG	y	w°	n	ØG	y
25	1"	90	4	83,0	M12	90	4	83,0	M12	90	4	83,0	M12	90	4	83,0	M12
32	1¼"	90	4	87,0	M12	90	4	87,0	M12	90	4	87,0	M12	90	4	87,0	M12
40	1½"	90	4	98,0	M12	90	4	98,0	M12	90	4	98,0	M12	90	4	98,0	M12
50	2"	90	4	114,0	M16	90	4	114,0	M16	90	4	114,0	M16	90	4	114,0	M16
65	2½"	90	4	127,0	M16	90	4	127,0	M16	90	4	127,0	M16	90	4	127,0	M16
80	3"	90	4	146,0	M16	90	4	146,0	M16	90	4	146,0	M16	90	4	146,0	M16
100	4"	90	4	178,0	M16	45	8	178,0	M16	90	4	178,0	M16	45	8	178,0	M16
125	5"	45	8	210,0	M16	45	8	210,0	M16	45	8	210,0	M16	45	8	210,0	M16
150	6"	45	8	235,0	M16	45	8	235,0	M20	45	8	235,0	M16	45	8	235,0	M20
200	8"	45	8	292,0	M16	45	8	292,0	M20	45	8	292,0	M16	45	8	292,0	M20
250	10"	45	8	356,0	M20	30	12	356,0	M20	45	8	356,0	M20	30	12	356,0	M20
300	12"	30	12	406,0	M20	30	12	406,0	M22	30	12	406,0	M20	30	12	406,0	M22
350	14"	30	12	470,0	M22	30	12	470,0	M27	30	12	470,0	M22	30	12	470,0	M27
400	16"	-	-	-	-	-	-	-	-	-	-	-	-	-	-	-	-
450	18"	-	-	-	-	22,5	16	584,0	M24	-	-	-	-	22,5	16	584,0	M24
500	20"	-	-	-	-	-	-	-	-	-	-	-	-	-	-	-	-
600	24"	22,5	16	756,0	M27	22,5	16	756,0	M30	22,5	16	756,0	M27	22,5	16	756,0	M30

Mått i mm

n = antal skruvar

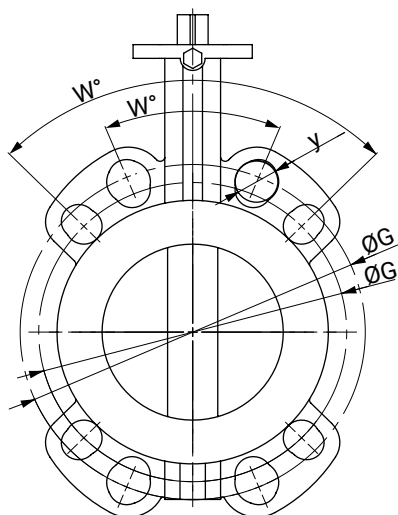

Anslutning JIS K10, K16

DN	INCH	Anslutning (kod)							
		JIS-K10 (kod G)				JIS-K16 (kod J)			
DIN	ANSI	w°	n	ØG	y	w°	n	ØG	y
25	1"	90	4	90,0	M16	90	4	90,0	M16
32	1¼"	90	4	100,0	M16	90	4	100,0	M16
40	1½"	90	4	105,0	M16	90	4	105,0	M16
50	2"	90	4	120,0	M16	45	8	120,0	M16
65	2½"	90	4	140,0	M16	45	8	140,0	M16
80	3"	45	8	150,0	M16	45	8	160,0	M20
100	4"	45	8	175,0	M16	45	8	185,0	M20
125	5"	45	8	210,0	M20	-	-	-	-
150	6"	45	8	240,0	M20	-	-	-	-
200	8"	30	12	290,0	M20	30	12	305,0	M24
250	10"	30	12	355,0	M24	-	-	-	-
300	12"	22,5	16	400,0	M24	-	-	-	-
350	14"	-	-	-	-	-	-	-	-
400	16"	22,5	16	510,0	M24	-	-	-	-
450	18"	18	20	565,0	M24	-	-	-	-
500	20"	18	20	620,0	M24	-	-	-	-
600	24"	15	24	730,0	M30	-	-	-	-

Mått i mm

n = antal skruvar

Tillgängliga utföranden

Fläns	Wafer																	
	25	32	40	50	65	80	100	125	150	200	250	300	350	400	450	500	600	
EN1092-1 PN6	1	1	1	1	1	1	1	1	1	1	1	1	-	-	-	-	-	
EN1092-1 PN10	2	2	2	2	2	2	2	2	2	2	2	2	2	2	2	2	2	
EN1092-1 PN16	3	3	3	3	3	3	3	3	3	3	3	3	3	3	3	3	3	
ANSI B16.5/CL150	D	D	D	D	D	D	D	D	D	D	D	D	D	D	D	D	D	
AS 2129 D	T	T	T	T	T	T	T	T	T	T	T	T	T	T	-	-	-	T
AS 2129 E	U	U	U	U	U	U	U	U	U	U	U	U	U	U	-	U	-	U
JIS 5 K	K	K	K	-	K	K	-	K	K	K	K	-	-	-	-	-	-	
JIS-K10	G	G	G	G	G	G	G	G	G	G	G	G	-	G	G	G	G	
JIS-K16	J	J	J	J	J	J	J	-	-	J	-	-	-	-	-	-	-	
BS10 D	H	H	H	H	H	H	H	H	H*	H*	H	H*	H	-	-	-	H	
BS10 E	S	S	S	S	S	S	S	S	S	S*	S*	S	S	-	S	-	S	

* Observerva: Vid monteringen måste vridspjällsventilen centreras

Anslutning skruvar, bultar

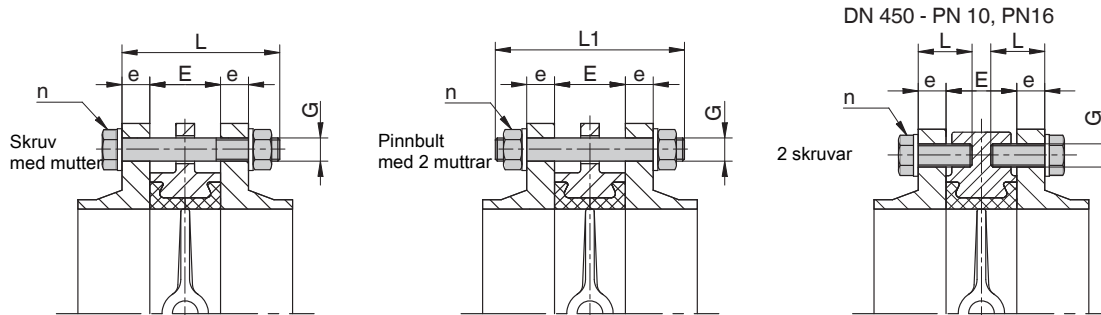

n = antal skruvar n/2 = antal öglor (flänshål)

DN	E	Anslutning (kod)									
		EN1092-1 PN10 (kod 2)					EN1092-1 PN16 (kod 3)				
		e	L	L1	n	G	e	L	L1	n	G
25	25	18	85	100	4	M12	18	85	100	4	M12
32	33	18	90	110	4	M12	18	90	110	4	M16
40	33	18	90	110	4	M12	18	90	110	4	M16
50	43	18	100	120	4	M16	18	100	120	4	M16
65	46	18	100	120	4	M16	18	100	120	4	M16
80	46	20	110	130	8	M16	20	110	130	8	M16
100	52	20	110	130	8	M16	20	110	130	8	M16
125	56	22	120	140	8	M16	22	120	140	8	M16
150	56	22	130	150	8	M20	22	130	150	8	M20
200	60	24	130	160	8	M20	24	130	160	12	M20
250	68	26	150	170	12	M20	26	150	170	12	M24
300	78	26	160	180	12	M20	28	160	180	12	M24
350	78	26	170	180	16	M20	30	170	190	16	M24
400	102	26	180	210	16	M24	32	200	220	16	M27
450	114	26	190	220	16	M24	32	210	240	16	M27
	114	26	60	-	8	M24	32	60	-	8	M27
500	127	28	210	230	20	M24	34	230	260	20	M30
600	154	28	240	270	20	M27	36	260	290	20	M33

Mått i mm

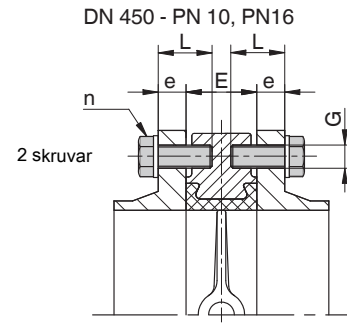
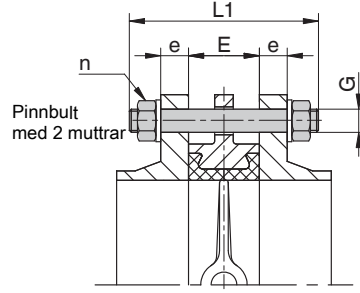
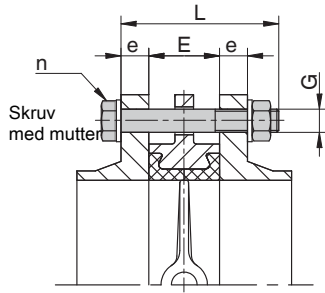

n = antal skruvar n/2 = antal öglor (flänshål)

DN	E	ANSI B16.5/CL150 (kod D)				
		e	L	L1	n	G ¹⁾
25	25	14,3	85	100	4	1/2"-13
32	33	17,5	90	110	4	1/2"-13
40	33	17,5	90	110	4	1/2"-13
50	43	19,0	100	120	4	5/8"-11
65	46	22,2	110	130	4	5/8"-11
80	46	23,8	110	130	4	5/8"-11
100	52	23,8	120	140	8	5/8"-11
125	56	23,8	130	150	8	3/4"-10
150	56	25,4	130	150	8	3/4"-10
200	60	28,6	140	160	8	3/4"-10
250	68	30,2	160	180	12	7/8"-9
300	78	31,7	170	190	12	7/8"-9
350	78	34,9	180	200	12	1"-8
400	102	36,5	210	230	16	1"-8
450	114	39,7	230	250	16	1 1/8"-7
450	114	39,7	230	250	16	1 1/8"-7
500	127	46,0	250	280	20	1 1/8"-7
600	154	47,6	280	310	20	1 1/4"-7

Mått i mm

1) Gänga enligt UNC

Ventilhustyp lug

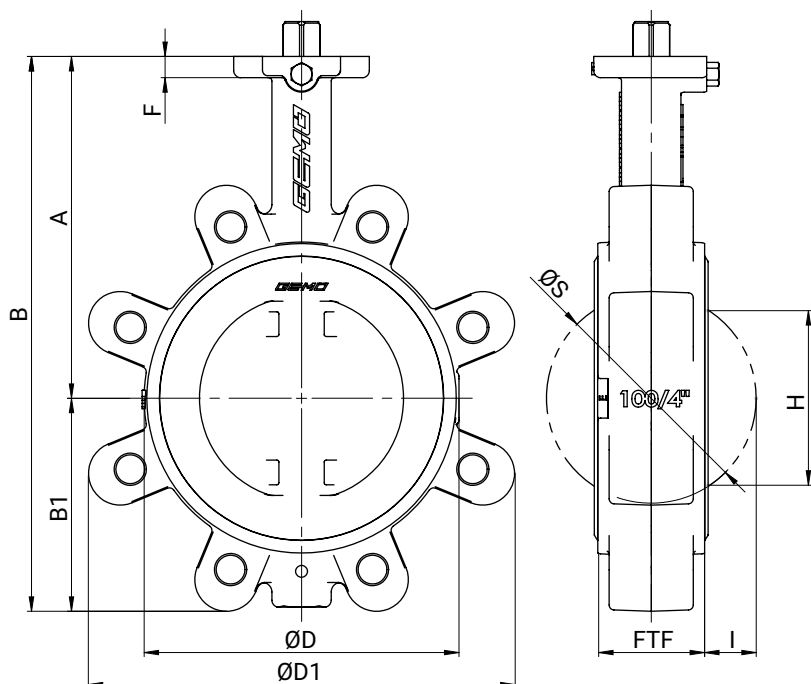

DN	A	B	B1	ØD	ØD1	F	FTF	H*	ØS	I
50	120,0	182,0	62,0	91,0	116,0	12,0	44,0	29,0	52,0	4,0
65	137,0	219,0	82,0	109,0	126,0	12,0	46,0	48,0	67,0	10,0
80	145,0	234,0	89,0	131,0	177,0	12,0	46,0	68,0	82,0	18,0
100	166,0	270,0	104,0	153,0	207,0	14,0	52,0	88,0	102,0	25,0
125	187,0	305,0	118,0	175,0	231,0	16,0	56,0	114,0	127,0	36,0
150	200,0	333,0	133,0	208,0	255,0	16,0	56,0	141,0	152,0	48,0
200	240,0	415,0	175,0	264,0	325,0	17,0	60,0	193,0	202,0	71,0
250	265,0	467,0	202,0	317,0	386,0	17,0	68,0	242,0	252,0	92,0
300	290,0	531,0	241,0	366,0	459,0	17,0	78,0	291,0	302,0	112,0
350	321,0	581,0	260,0	520,0	520,0	15,0	78,0	329,0	337,4	130,0
400	347,0	647,0	300,0	596,0	596,0	20,0	102,0	379,0	391,4	145,0

Mått i mm

* Vid användning av plastledningar, beakta spjällskivans utloppsmått H

Observera: När det gäller plaströrledningar ska flänsen vid behov fاسas

Anslutningar

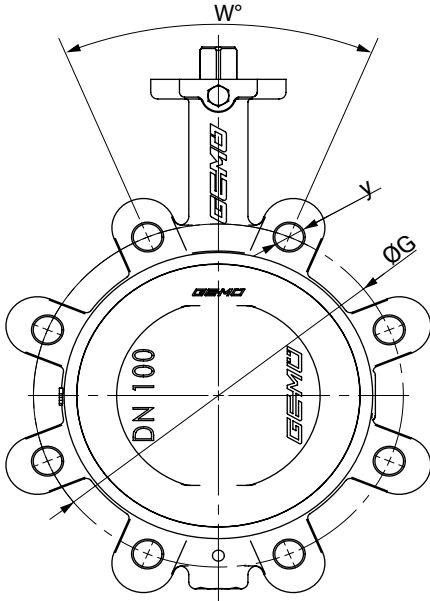

Anslutning EN1092, ANSI B16.5

DN	INCH	Anslutning (kod)															
		EN1092-1 PN6 (kod 1)				EN1092-1 PN10 (kod 2)				EN1092-1 PN16 (kod 3)				ANSI B16.5/CL150 (kod D)			
DIN	ANSI	w°	n	ØG	y	w°	n	ØG	y	w°	n	ØG	y	w°	n	ØG	y
50	2"	90	4	110,0	M12	90	4	125,0	M16	90	4	125,0	M16	90	4	121,0	5/8"
65	2½"	90	4	130,0	M12	90	4*	145,0	M16	45	8*	145,0	M16	90	4	140,0	5/8"
80	3"	90	4	150,0	M16	45	8	160,0	M16	45	8	160,0	M16	90	4	152,0	5/8"
100	4"	90	4	170,0	M16	45	8	180,0	M16	45	8	180,0	M16	45	8	191,0	5/8"
125	5"	45	8	200,0	M16	45	8	210,0	M16	45	8	210,0	M16	45	8	216,0	3/4"
150	6"	45	8	225,0	M16	45	8	240,0	M20	45	8	240,0	M20	45	8	241,0	3/4"
200	8"	45	8	280,0	M16	45	8	295,0	M20	30	12	295,0	M20	45	8	298,0	3/4"
250	10"	30	12	335,0	M16	30	12	350,0	M20	30	12	355,0	M24	30	12	362,0	7/8"
300	12"	30	12	395,0	M20	30	12	400,0	M20	30	12	410,0	M24	30	12	432,0	7/8"
350	14"	30	12	445,0	M20	22,5	16	460,0	M20	22,5	16	470,0	M24	30	12	476,0	1"
400	16"	22,5	16	495,0	M20	22,5	16	515,0	M24	22,5	16	525,0	M27	22,5	16	540,0	1"

Mått i mm

n = antal skruvar

* Standard: 8 hål, kod 3 (PN16); om 4 hål behövs, välj kod 2 (PN10).

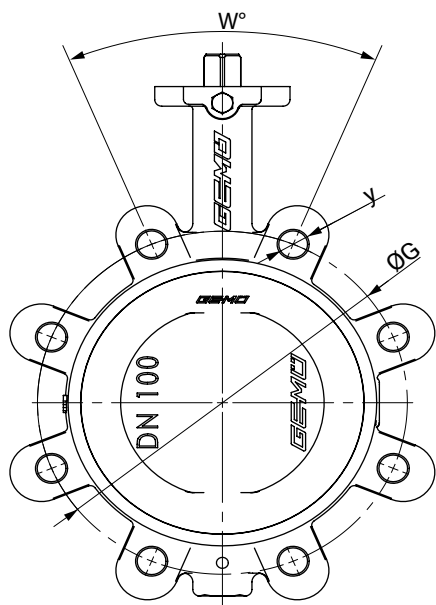

Anslutning AS 2129, BS10

DN	INCH	Anslutning (kod)															
		AS 2129 D (kod T)				AS 2129 E (kod U)				BS10 D (kod H)				BS10 E (kod S)			
DIN	ANSI	w°	n	ØG	y	w°	n	ØG	y	w°	n	ØG	y	w°	n	ØG	y
50	2"	90	4	114,0	M16	90	4	114,0	M16	90	4	114,0	M16	90	4	114,0	M16
65	2½"	90	4	127,0	M16	90	4	127,0	M16	90	4	127,0	M16	90	4	127,0	M16
80	3"	90	4	146,0	M16	90	4	146,0	M16	90	4	146,0	M16	90	4	146,0	M16
100	4"	90	4	178,0	M16	45	8	178,0	M16	90	4	178,0	M16	45	8	178,0	M16
125	5"	45	8	210,0	M16	45	8	210,0	M16	45	8	210,0	M16	45	8	210,0	M16
150	6"	45	8	235,0	M16	45	8	235,0	M20	45	8	235,0	M16	45	8	235,0	M20
200	8"	45	8	292,0	M16	45	8	292,0	M20	45	8	292,0	M16	45	8	292,0	M20
250	10"	45	8	356,0	M20	30	12	356,0	M20	45	8	356,0	M20	30	12	356,0	M20
300	12"	30	12	406,0	M20	30	12	406,0	M22	30	12	406,0	M20	30	12	406,0	M22
350	14"	30	12	470,0	M22	30	12	470,0	M27	30	12	470,0	M22	30	12	470,0	M27

Mått i mm

n = antal skruvar

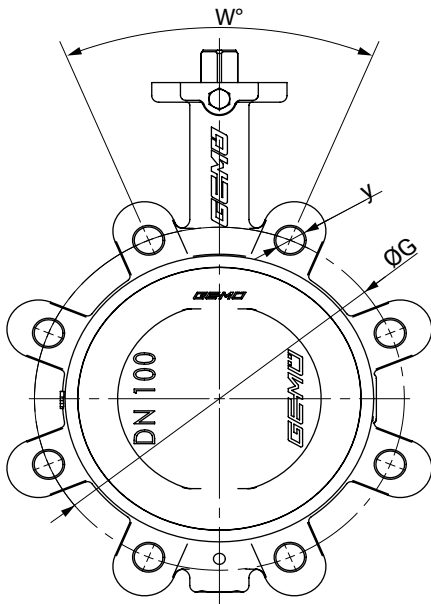

Anslutning JIS K10

DN	INCH	Anslutning (kod)			
		JIS-K10 (kod G)			
DIN	ANSI	w°	n	ØG	y
50	2"	90	4	120,0	M16
65	2½"	90	4	140,0	M16
80	3"	45	8	150,0	M16
100	4"	45	8	175,0	M16
125	5"	45	8	210,0	M20
150	6"	45	8	240,0	M20
200	8"	30	12	290,0	M20
250	10"	30	12	355,0	M24
300	12"	22,5	16	400,0	M24
350	14"	22,5	16	445,0	M22
400	16"	22,5	16	510,0	M24

Mått i mm

n = antal skruvar

Tillgängliga utföranden

Fläns	Lug										
	50	65	80	100	125	150	200	250	300	350	400
EN1092-1 PN6	1	1	1	1	1	1	1	1	1	-	-
EN1092-1 PN10	3	3*	3	3	3	3	2	2	2	2	2
EN1092-1 PN16	3	3*	3	3	3	3	3	3	3	3	3
ANSI B16.5/CL150	D	D	D	D	D	D	D	D	D	D	D
AS 2129 D	T	-	T	T	T	T	T	-	T	-	-
AS 2129 E	U	-	U	U	U	U	U	U	U	-	-
JIS-K10	G	G	G	G	G	G	G	G	-	G	G
BS10 D	H	-	H	H	H	H	H	-	H	-	-
BS10 E	S	-	S	S	S	S	S	S	S	-	-

* borrar, med 4 gängade hål

Anslutning skruvar, bultar

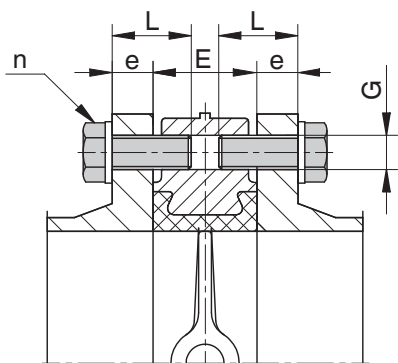

n = antal skruvar (gänga)

DN	E	Anslutning (kod)											
		EN1092-1 PN10 (kod 2)				EN1092-1 PN16 (kod 3)				ANSI B16.5/CL150 (kod D)			
		e	L	n	G	e	L	n	G	e	L	n	G ¹⁾
50	43	18	35	8	M16	18	40	8	M16	19	40	8	5/8"-11
65	46	18	40	8	M16	18	40	8	M16	22,2	45	8	5/8"-11
80	46	20	40	16	M16	20	40	16	M16	23,8	45	8	5/8"-11
100	52	20	45	16	M16	20	45	16	M16	23,8	50	16	5/8"-11
125	56	22	45	16	M16	22	45	16	M16	23,8	55	16	3/4"-10
150	56	22	45	16	M20	22	45	16	M20	25,4	55	16	3/4"-10
200	60	24	50	16	M20	24	50	24	M20	28,6	65	16	3/4"-10
250	68	26	55	24	M20	26	55	24	M24	30,2	70	24	7/8"- 9
300	78	26	60	24	M20	28	65	24	M24	31,7	80	24	7/8"- 9
350	78	26	60	32	M20	30	60	32	M24	34,9	75	24	1"- 8
400	102	26	65	32	M24	32	65	32	M27	36,5	85	32	1"- 8

Mått i mm

1) Gänga enligt UNC

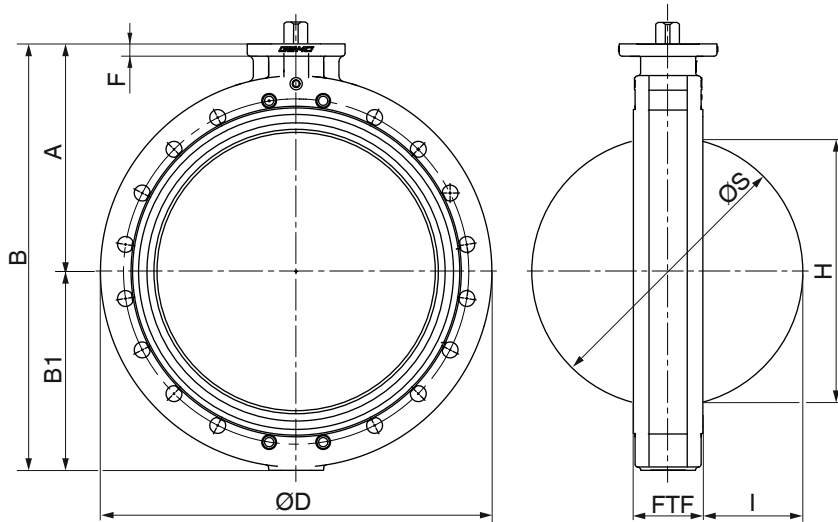
Ventilhustyp U-sektion

DN	A	B	B1	ØD	F	FTF	H*	I	ØS
400	347,0	662,0	315,0	596,0	20,0	102,0	379,0	145,0	391,4
450	372,0	712,0	340,0	640,0	20,0	114,0	428,0	164,0	441,4
500	398,0	763,0	365,0	715,0	20,0	127,0	478,0	183,5	493,4
600	470,0	917,0	447,0	840,0	24,0	154,0	574,0	220,0	593,4

Mått i mm

* Vid användning av plastledningar, beakta spjällskivans utloppsmått H

Observera: När det gäller plaströrledningar ska flänsen vid behov fhas

Gängat håll

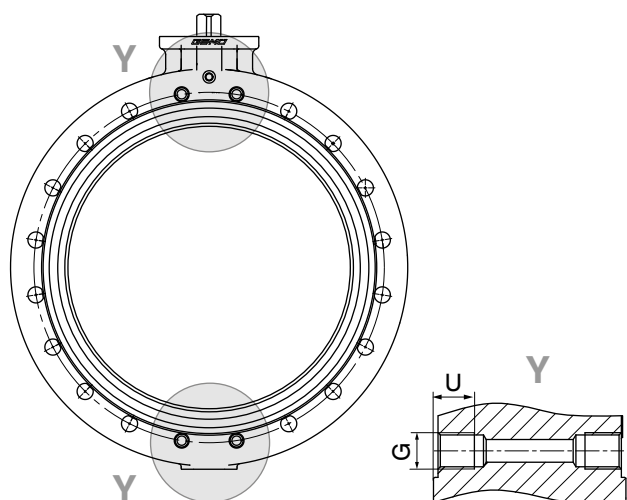

Gängat håll (detaljvy Y)

DN	Anslutningstyp Kod ¹⁾					
	2		3		D	
	G	U	G	U	G ²⁾	U
400	M24	24	M27	27	1"-8	-
450	M24	24	M27	27	1 1/8"-7	30
500	M24	24	M30	30	1 1/8"-7	30
600	M27	27	M33	33	1 1/4"-7	33

Mått i mm

1) Anslutningstyp

Kod 2: PN 10/fläns EN 1092, bygglängd FTF EN 558 serie 20

Kod 3: PN 16/fläns EN 1092, bygglängd FTF EN 558 serie 20

Kod D: ANSI B16.5, klass 150, bygglängd FTF EN 558 serie 20, på LUG-ventilhus / gängade håll UNC-gänga

2) Gänga enligt UNC

Anslutningar

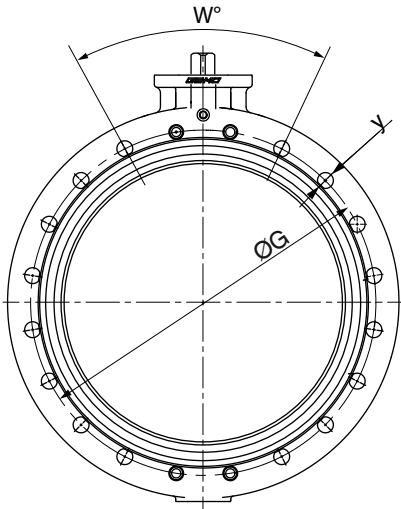

DN	INCH	Anslutning (kod)											
		EN1092-1 PN10 (kod 2)				EN1092-1 PN16 (kod 3)				ANSI B16.5/CL150 (kod D)			
DIN	ANSI	w°	n	ØG	y	w°	n	ØG	y	w°	n	ØG	y
400	16"	22,5	16	515,0	M24	22,5	16	525,0	M27	22,5	16	540,0	1"
450	18"	18	20	565,0	M24	18	20	585,0	M27	22,5	16	578,0	1½"
500	20"	18	20	620,0	M24	18	20	650,0	M30	18	20	635,0	1½"
600	24"	18	20	725,0	M27	18	20	770,0	M33	18	20	749,0	1¼"

Mått i mm

Tillgängliga utföranden

Fläns	U-sektion			
	400	450	500	600
EN1092-1 PN6	1*	1*	1*	1*
EN1092-1 PN10	2	2	2	2
EN1092-1 PN16	3	3	3	3
ANSI B16.5/CL150	D	D	D	D
AS 2129 E	-	U	-	-
BS10 D	-	-	-	H
BS10 E	-	S	-	-

* finns endast med gängade hål

Anslutning skruvar, bultar

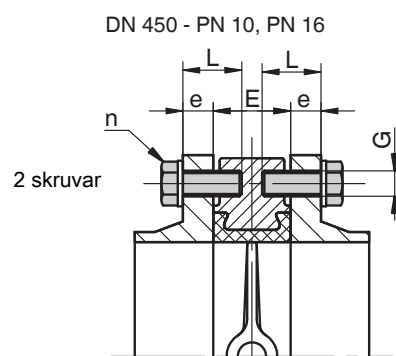
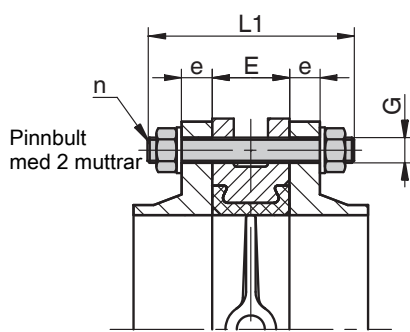
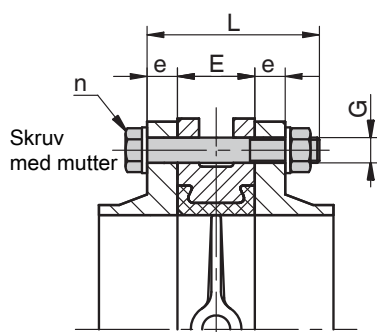

n = antal skruvar

DN	E	Anslutning (kod)									
		EN1092-1 PN10 (kod 2)					EN1092-1 PN16 (kod 3)				
		e	L	L1	n	G	e	L	L1	n	G
400	102	26	180	210	12	M24	32	200	220	12	M27
	102	26	50	210	8	M24	32	55	220	8	M27
450	114	26	190	220	16	M24	32	210	240	16	M27
	114	26	50	220	8	M24	32	55	240	8	M27
500	127	28	210	230	16	M24	34	230	260	16	M30
	127	28	50	230	8	M24	34	60	260	8	M30
600	154	28	240	270	16	M27	36	260	290	16	M33
	154	28	50	270	8	M27	36	60	290	8	M33

Mått i mm

DN	E	ANSI B16.5/CL150 (kod D)				
		e	L	L1	n	G ¹⁾
400	102	36,5	210	230	12	1"-8
	102	36,5	210	230	8	1"-8
450	114	39,7	230	250	16	1 1/8"-7
	114	39,7	65	250	8	1 1/8"-7
500	127	46,0	250	280	16	1 1/8"-7
	127	46,0	70	280	8	1 1/8"-7
600	154	47,6	280	310	16	1 1/4"-7
	154	47,6	70	310	8	1 1/4"-7

Mått i mm

1) Gänga enligt UNC

Monteringskomponenter



GEMÜ LSF

Induktiv dubbelgivare för svängarmaturer

Den induktiva dubbelgivaren GEMÜ LSF lämpar sig för montering på manuellt och pneumatiskt manövrerade svängarmaturer. Med hjälp av den optiska indikeringen registreras och anges ventilläget tillförlitligt.



GEMÜ LSC

Ändlagesbox för vriddon

Ändlagesboxen GEMÜ LSC lämpar sig för montering på manuellt och pneumatiskt manövrerade svängarmaturer. Med hjälp av den optiska indikeringen registreras och anges ventilläget tillförlitligt.



GEMÜ ILG-D

Handnödväxel

Den manuella nöddrivenheten ILG-D har utformats för att möjliggöra tillförlitlig manuell manövrering av pneumatiska ventilställdon. Alla enheter monteras mellan ventilen och manöverdonet och kan levereras tillsammans med en ISO-axel.

Dessa drivenheter har ett urkopplingsbart handvred.

För att säkerställa en lång livslängd har höljet kapslingsklass IP65 och axeln är av skyddat stål.

Tillbehör



GEMÜ 2022

Strypventil

Strypventilerna GEMÜ 2022 finns som strypventil, strypbackventil och dubbelstrypbackventil. Beroende på funktion reglerar de tryckluftens till- eller frånluft i pneumatiska manöverdon och kan ställas in oberoende av varandra för dubbelstrypbackventiler.



GEMÜ 8500

Elektrisk pilotmagnetventil

Den servoverkande 3/2- resp. 5/2-vägs pilotmagnetventilen GEMÜ 8500 har indirekt styrning. Huset är tillverkat i aluminium. Magnetdrivningen är plastmantlad och kan tas ur. Kolventilen har en mjuk elastomerpackning.



GEMÜ 8500DRN

Strypbricka

Med strypbrickor kan ställtiderna för pneumatiska vriddon i båda riktningar "ÖPPEN" och "STÄNGD" ställas in steglöst oberoende av varandra. De monteras mellan NAMUR-ventilen och vriddonet.

**GEMÜ 1751****Ljuddämpare**

Dämpning av avluftnings- eller insugningsljudet och grovfiltrering av insugningsluften vid pneumatiska tillämpningar

Intyg

Certifikat	Standard	Artikelnummer
2.1 Intyg om överensstämmelse	EN 10204	88039442
2.2 Funktion	EN10204/EN 12266-2 F20	88439527
2.2 Tryckprovning	EN 10204, DIN EN 12266 P10, P11, P12	88039443
3.1 Ventilhusmaterial	EN 10204	88314529
3.1 Skivmaterial	EN 10204	88314530
3.1 Spindelmaterial		88734227
3.1 Tryckprovning	EN 10204, DIN EN 12266 P10, P11, P12	88337125
3.1 Mätning av beläggningstjocklek		88460229
3.1 Mätning av ytjämnhet (endast spjällskiva kod B)		88094384

GEMÜ CONEXO

Samspelet mellan ventilkomponenter försedda med RFID-taggar och tillhörande IT-infrastruktur ger en aktiv ökning av processsäkerheten.



Varje ventil och alla relevanta ventilkomponenter som höljen, manöverdon, membran och till och med automatiseringskomponenter är entydigt spårbara och kan avläsas med hjälp av RFID-läsaren, CONEXO Pen. CONEXO-appen, som kan installeras i alla mobila terminalenheter, underlättar och förbättrar processen för "Installation Qualification" (installationskvalificering), ger en mer transparent underhållsprocess och bättre dokumentation. Underhållsmontören hålls uppdaterad om underhållsplanen och har tillgång till all information som är kopplad till ventilen – till exempel fabriks-certifieringar, testdokumentation och underhållshistorik. Med CONEXO-portalen som central enhet kan du nämligen samla in, hantera och bearbeta alla data.

Mer information om GEMÜ CONEXO hittar du på:

www.gemu-group.com/conexo

Beställning

GEMÜ Conexo måste beställas separat med tillvalet "CONEXO".



GEMÜ Gebr. Müller Apparatebau GmbH & Co. KG
Fritz-Müller-Straße 6-8 D-74653 Ingelfingen-Criesbach
Tel. +49 (0)7940 123-0 · info@gemue.de
www.gemu-group.com