

# GEMÜ 1242PTAZ

Anbausatz für pneumatische Antriebe

DE

## Montageanleitung

Schwenkantrieb



## 1 Allgemeines

### 1.1 Beschreibung

Der Anbausatz dient zum Aufbau von Stellungsrückmeldern und Ventilanschlüssen der Baureihe 1235, 1236, 1242, 4241 und 4242. Die Position des Antriebs wird durch die spielfreie und kraftschlüssige Adaption zuverlässig elektronisch erfasst und ausgewertet. Der Anbausatz eignet sich für das folgende Bohrbild nach VDI / VDE 3845.

### 1.2 Namurgrößen Schwenkantrieb PTAZ

Es gibt folgende Bohrbilder:

80 x 30 x 20
80 x 30 x 30
130 x 30 x 30
130 x 30 x 50

### 1.3 Inhalt Anbausatz Schwenkantrieb PTAZ

Der Anbausatz PTAZ beinhaltet folgende Positionen:

Position
Adapter PTAZ
Montagebrücke PTAZ
Flanschplatte
O-Ring
Schrauben (4x)
Adapter (M16x1)
Betätigungsspindel
Druckfeder

## 2 Montage und Installation

### HINWEIS

- Angaben auf Typenschildern, der Produktdokumentation und der EG-Baumusterprüfbescheinigung beachten.
- Leiteranschluss sorgfältig durchführen, Einzeladern nicht beschädigen.
- Beim Anschluss von mehreren oder feindrahtigen Leitern Leiterenden vorbereiten.
- Anschlagen von Aderendhülsen immer mit Quetschwerkzeugen vornehmen, um gleichbleibende Qualität zu erreichen.
- Alle Klemmstellen – auch nicht benutzte – festziehen.

1. Nationale Vorschriften und Bestimmungen beachten.
2. Errichter-Bestimmungen beachten.
3. M12-Stecker vor elektrostatischer Aufladung schützen.
4. M12-Stecker vor Beschädigungen schützen.
5. Kabel fest verlegen und vor Beschädigung schützen.
6. Differenzspannung für zwei eigensichere Stromkreise maximal 30V.
7. Offene Leitungsenden in einer Anschlussbox mit Schutzart IP20 und höher oder außerhalb des Ex-Bereichs anschließen.

### 2.1 Montagevorbereitung des Ventils (Schwenkantrieb)

1. Antrieb **A** in Grundstellung (Antrieb entlüftet) bringen.

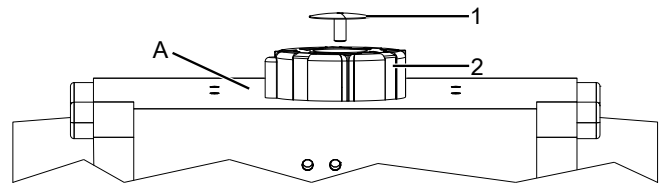

2. Schraube **1** von Puck **2** demontieren.

### 2.2 Montage Anbausatz

Pos.	Benennung	Pos.	Benennung
1	Spindel	7	Flanschplatte
2	Feder	8	Schrauben
3	Betätigungsspindel	9	Druckscheibe*
4	Distanzstück	10	O-Ring*
5	O-Ring	11	O-Ring*
6	Adapter		

\*Je nach Ausführung beiliegend.

#### ⚠ VORSICHT

##### Vorgespannte Feder!

- ▶ Beschädigung des Gerätes.
- Feder langsam entspannen.

#### ⚠ VORSICHT

##### Spindel nicht verkratzen!

- ▶ Eine Beschädigung der Spindeloberfläche kann zum Ausfall des Weggebers führen.

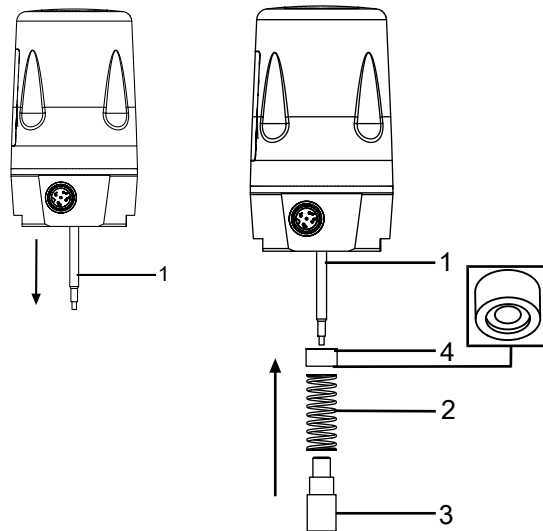

1. Spindel **1** herausziehen.
2. Einkerbung vom Distanzstück **4** zur Feder ausrichten und mit Feder **2** über Spindel **1** schieben und mit Betätigungsspindel **3** fixieren.





GEMÜ Gebr. Müller Apparatebau GmbH & Co. KG  
Fritz-Müller-Straße 6-8 D-74653 Ingelfingen-Criesbach  
Tel. +49 (0)7940 123-0 · info@gemue.de  
www.gemu-group.com

Änderungen vorbehalten

10.2023 | 88658836