

Demontage des Antriebs



Benötigtes Werkzeug:

- x Innensechskantschlüssel
- x Ringschlüssel oder Gabelschlüssel

⚠️ WARNUNG

Unter Druck stehende Armaturen!

- Gefahr von schweren Verletzungen oder Tod!
- Nur an druckloser Anlage arbeiten.

⚠️ WARNUNG



Aggressive Chemikalien!

- Verätzungen!
- Demontage nur mit geeigneter Schutzausrüstung.

⚠️ VORSICHT



Heiße Anlagenteile!

- Verbrennungen!
- Nur an abgekühlter Anlage arbeiten.

1. Geeignete Schutzausrüstung anlegen.
2. Anlage bzw. Anlagenteil stilllegen.
3. Gegen Wiedereinschalten sichern.
4. Anlage bzw. Anlagenteil drucklos schalten.
5. Anlage bzw. Anlagenteil vollständig entleeren und abkühlen lassen bis Verdampfungstemperatur des Mediums unterschritten ist und Verbrühungen ausgeschlossen sind.
6. Anlage bzw. Anlagenteil fachgerecht dekontaminieren, spülen und belüften.
7. Antrieb demontieren (siehe Einbau- und Montageanleitung GEMÜ 480 / D450 / D480, Kapitel „Antrieb demontieren“).

Montage des Getriebes



Benötigtes Werkzeug:

- x Innensechskantschlüssel
- x Ringschlüssel oder Gabelschlüssel

- Stellung der Klappenscheibe am Schlitz a ablesen, ggf. in richtige Position drehen.

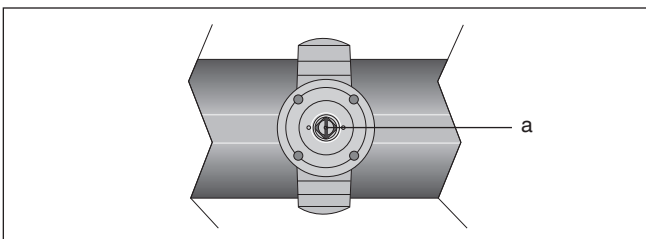

- Schlitz a quer zur Leitungsrichtung: Klappe geschlossen.
- Schlitz a in Leitungsrichtung: Klappe geöffnet.
- Getriebe 1 auf Gehäuse auflegen.
- Auf Übereinstimmung der Stellungen von Klappenscheibe (Schlitz a) und Getriebe 1 (optische Stellungsanzeige 2) achten!
Ggf. Getriebe 1 mit Handrad 4 in korrekte Stellung bringen.
- Getriebe 1 mit Federringen und vier Schrauben 3 fixieren.

Demontage des Getriebes

- Vier Schrauben 3 lösen und mit Federringen entfernen.
- Getriebe 1 nach oben abnehmen.

Bedienung des Getriebes

- Getriebe 1 mit Handrad 4 in gewünschte Stellung bringen.

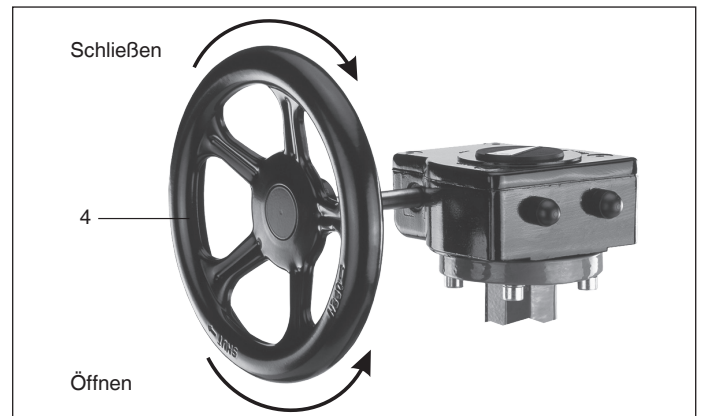

Stellungen der Klappe

GB232 / GBMDV3-4

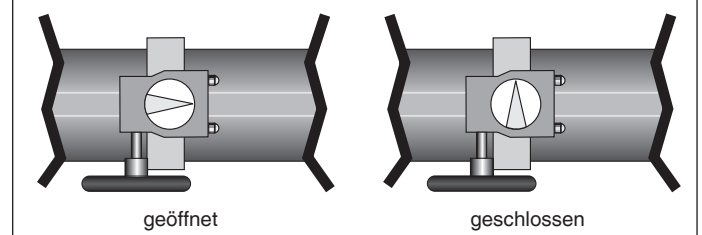

GB880N / GB1250N / GBMDV5-8

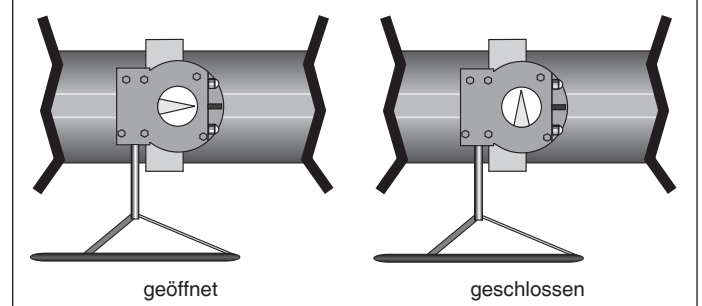

Täydennys asennusohjeeseen GEMÜ 480 / D450 / D480

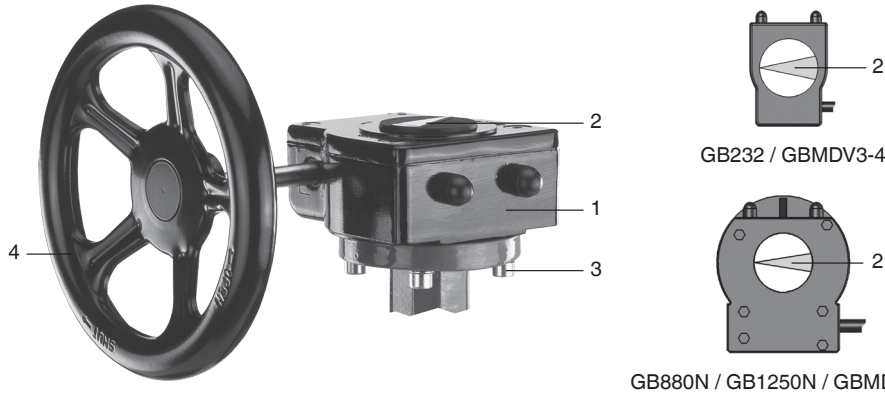

Toimilaitteen irrottaminen

	Tarvittavat työkalut:
	x Kuusiokoloavain
	x Lenkki- tai kiintoavain

VAROITUS

Paineen alaiset venttiilit!
 ► Vaarana vakava loukkaantuminen tai kuolema!
 ● Laitetta saa käsitellä vain paineettomana.

VAROITUS

Aggressiivisiä kemikaaleja!
 ► Syöpymät!
 ● Irrottamisen saa tehdä vain sopivia suojaruukkeita käyttäen.

VARO

Kuumat laitteen osat!
 ► Palovammat!
 ● Laitetta saa käsitellä vain jäähtyneenä.

- Käytä tarkoitukseen soveltuvia suojaruukkeita.
- Kytke laitteisto tai sen osa pois toiminnasta.
- Varmista, että sitä ei voi kytkeä takaisin päälle.
- Kytke laitteisto tai sen osa paineettomaksi.
- Tyhjennä laitteisto tai sen osa täysin ja anna sen jäähtyä, kunnes väliaineen höyrystyslämpötila on alittunut eikä palovammojen vaaraa enää ole.
- Steriloi laitteisto tai sen osa, huuhtele ja ilmaa.
- Irrota toimilaite (ks. asennusohje GEMÜ 480 / D450 / D480, luku "Toimilaitteen irrottaminen").

Vaihteiston asentaminen

	Tarvittavat työkalut:
	x Kuusiokoloavain
	x Lenkki- tai kiintoavain

- Lue läpän asento raosta **a**, kierrä tarvittaessa oikeaan asentoon.

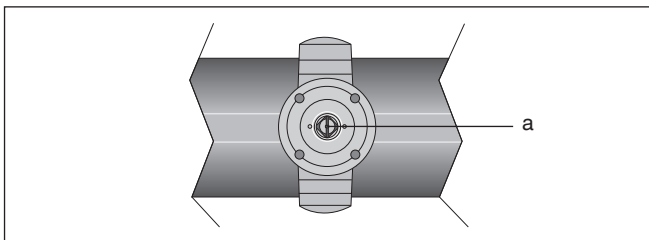

- Rako **a** poikittain putken suuntaan nähden: läppä suljettuna.
- Rako **a** putken suuntaisesti: Läppä avoinna.
- Vie vaihteisto **1** kotelon päälle.
- Varmista, että läpän (rako **a**) ja vaihteiston **1** (optinen asetonäyttö **2**) asennot vastaavat toisiaan!
- Siirrä laitteisto **1** tarvittaessa käsipyörällä **4** oikeaan asentoon.
- Lukitse vaihteiston **1** asento jousialuslevyllä ja neljällä ruuvilla **3**.

Vaihteiston irrottaminen

- Avaa neljä ruuvia **3** ja poista ne sekä jousialuslevyt.
- Ota vaihteisto **1** pois yläkautta.

Vaihteiston käyttö

- Siirrä laitteisto **1** käsipyörällä **4** haluamaasi asentoon.

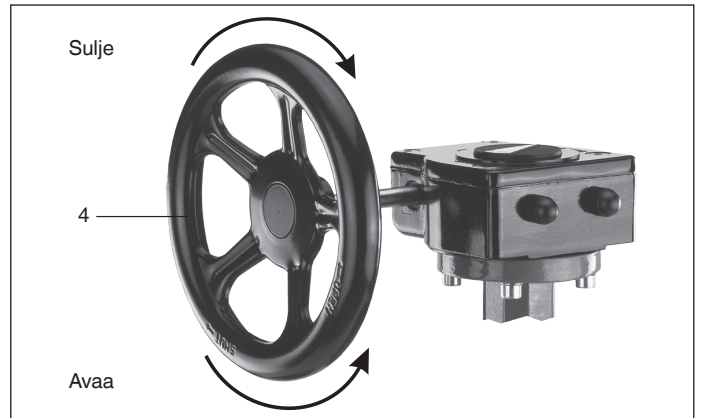

Läpän asennot

