

Ergänzung der Einbau- und Montageanleitung GEMÜ 480 / 490 / D480 / D450 / R470 / R480

AHL- / DAHL-Version = Rasterhandhebel 10°

SAHL-Version = stufenloser Handhebel

PHL-Version = Rasterhandhebel 15°

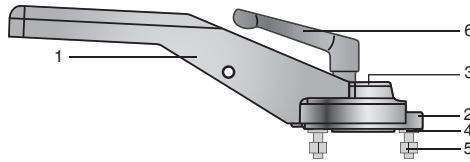
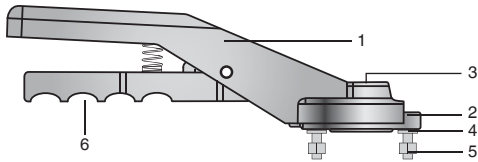

SHL-Version = Edelstahlhandhebel

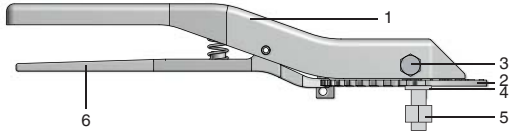

VHL-Version = Rasterhandhebel 10°

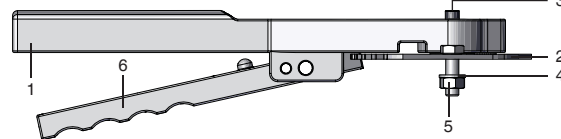

Demontage des Antriebs



Benötigtes Werkzeug:

- x Innensechskantschlüssel
- x Ringschlüssel oder Gabelschlüssel

⚠️ WARNUNG

Unter Druck stehende Armaturen!

- Gefahr von schweren Verletzungen oder Tod!
- Nur an druckloser Anlage arbeiten.

⚠️ WARNUNG



Aggressive Chemikalien!

- Verätzungen!
- Demontage nur mit geeigneter Schutzausrüstung.

⚠️ VORSICHT



Heiße Anlagenteile!

- Verbrennungen!
- Nur an abgekühlter Anlage arbeiten.

1. Geeignete Schutzausrüstung anlegen.
2. Anlage bzw. Anlagenteil stilllegen.
3. Gegen Wiedereinschalten sichern.
4. Anlage bzw. Anlagenteil drucklos schalten.
5. Anlage bzw. Anlagenteil vollständig entleeren und abkühlen lassen bis Verdampfungstemperatur des Mediums unterschritten ist und Verbrühungen ausgeschlossen sind.
6. Anlage bzw. Anlagenteil fachgerecht dekontaminieren, spülen und belüften.
7. Antrieb demontieren (siehe Einbau- und Montageanleitung GEMÜ 480 / 490 / D480 / D450 / R470 / R480, Kapitel „Antrieb demontieren“).

Montage des Handhebels



Benötigtes Werkzeug:

- x Innensechskantschlüssel
- x Ringschlüssel oder Gabelschlüssel

- Stellung der Klappenscheibe am Schlitz a ablesen, ggf. in richtige Position drehen.

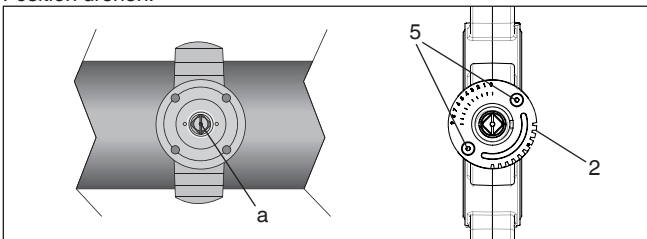

- Schlitz a quer zur Leitungsrichtung: Klappe geschlossen.
- Schlitz a in Leitungsrichtung: Klappe geöffnet.
- Rasterplatte 2 auf Gehäuse auflegen.
- Typenschild der Klappe muss nach vorn zeigen.
- Raster wie im oberem Bild oben ausrichten.
- Rasterplatte 2 mit zwei Innensechskantschrauben 5, Muttern und Sicherungsscheiben 4 fixieren.
- Handhebel 1 aufstecken. Auf Übereinstimmung der Stellungen von Klappenscheibe und Handhebel (Schlitz a) achten!
- Schraubensicherung mittelfest (Loctite 242) auf Gewinde der Schraube 3 auftragen (VHL-/AHL-/DAHL-Version: M5 Schraube muss mit Loctite 242 eingeklebt werden).

- VHL-Version: Scheibenstellung AUF/ZU (Kennzeichnung auf der Rasterplatte) beachten. Vierkant wird über Adapterhülsen (Vierkanthülse) passend zum Wellenende in der Stückliste geregelt. Bei Armaturen mit Doppelkopfflansch ist der größere (äußere) zu verwenden.
- Handhebel 1 mit Schraube 3 fixieren.
- Nach Montage prüfen, ob Handhebel 1 verstellbar ist.

VORSICHT

- Rasterplatte 2 darf nicht an Handhebel 1 reiben.

Demontage des Handhebels

- PHL-Version: Abdeckkappe 7 entfernen.
- Schraube 3 lösen und entfernen.
- Handhebel 1 nach oben abziehen.
- Darunter liegende zwei Innensechskantschrauben 5 mit Muttern und Sicherungsscheiben 4 lösen.
- Rasterplatte 2 entfernen.

Bedienung des Handhebels AHL / DAHL / PHL / VHL

- Arretier Vorrichtung 6 nach oben drücken und halten.
- Handhebel 1 in gewünschte Position bringen und einrasten.

VORSICHT

- Handhebel 1 nicht ruckartig öffnen oder schließen.
- Handhebel 1 nicht verlängern.

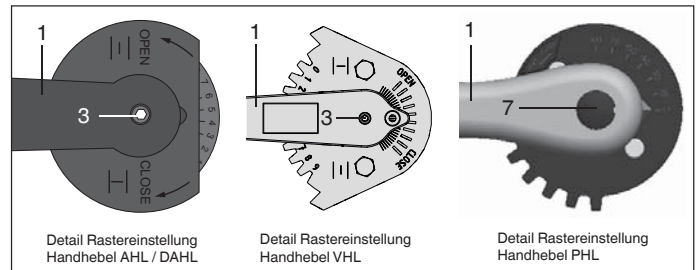

Bedienung des Handhebels SAHL / SHL

- Arretier Vorrichtung 6 lösen.
- Arretier Vorrichtung 6 gegen Uhrzeigersinn drehen: Handhebel lose.
- Handhebel 1 in gewünschte Position bringen und Position mit Arretier Vorrichtung 6 fixieren.
- Arretier Vorrichtung 6 im Uhrzeigersinn drehen: Handhebel fest.

VORSICHT

- Handhebel 1 nicht ruckartig öffnen oder schließen.
- Handhebel 1 nicht verlängern.

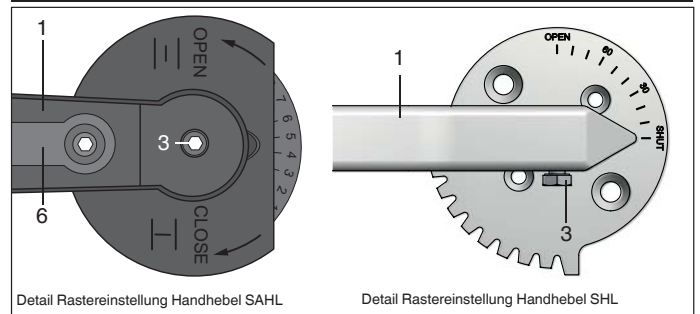

Supplement to the installation, operating and maintenance instructions GEMÜ 480 / 490 / D480 / D450 / R470 / R480

AHL / DAHL version = Latching hand lever with 10° notches **SAHL version** = Continuously adjustable hand lever **PHL version** = Latching hand lever with 15° notches

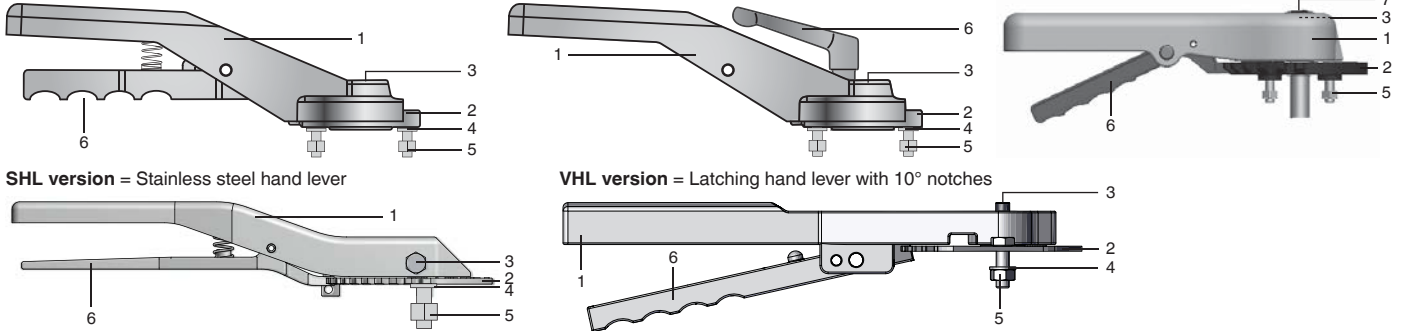

Actuator disassembly

	Tools required:
	x Allen key
	x Ring wrench or open-end wrench

⚠ WARNING

The equipment is subject to pressure!

- Risk of severe injury or death!
- Only work on depressurized plant.

⚠ WARNING

Corrosive chemicals!

- Risk of caustic burns!
- Wear appropriate protective gear when disassembling.

⚠ CAUTION

Hot plant components!

- Risk of burns!
- Only work on plant that has cooled down.

1. Put on appropriate protective gear.
2. Shut off plant or plant component.
3. Secure against recommissioning.
4. Depressurize the plant or plant component.
5. Completely drain the plant or plant component and allow it to cool down until the temperature is below the media vaporization temperature and cannot cause scalding.
6. Correctly decontaminate, rinse and ventilate the plant or plant component.
7. Remove the actuator (see installation, operating and maintenance instructions GEMÜ 480 / 490 / D480 / D450 / R470 / R480, chapter "Removing the actuator").

Mounting the hand lever

	Tools required:
	x Allen key
	x Ring wrench or open-end wrench

- Check the position of the butterfly disc indicated by groove **a**, rotate butterfly disc to correct position if necessary.

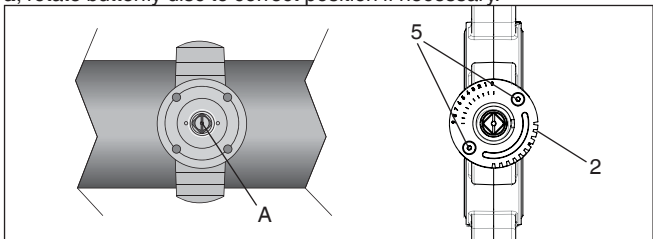

- Groove **a** transverse to piping direction: Butterfly valve closed.
- Groove **a** in piping direction: Butterfly valve open.
- Place the grid plate **2** on the body.
- The butterfly valve product label must point forward.
- Align the grid as shown in the picture above.
- Fix grid plate **2** with two hexagon socket screws **5**, nuts and lock washers **4**.
- Put on hand lever **1**. Take care to align the positions of butterfly disc and hand lever (groove **a**)!
- Apply medium strength thread locking compound (Loctite 242) to the thread of screw **3** (VHL/AHL/DAHL version: M5 screw must be bonded with Loctite 242).

- VHL version: Observe disc position OPEN/CLOSED (marking on the grid plate). Square is controlled by mounting sleeves (square sleeve) suitable for the shaft connection specified in the parts list. For valves with double-sided flanges, the larger (outer) one is to be used.
- Fix hand lever **1** with screw **3**.
- After mounting check if the hand lever **1** is adjustable.

CAUTION

- Grid plate **2** must not rub on the hand lever **1**.

Hand lever disassembly

- PHL version: Remove protective cap **7**.
 - Undo and remove screw **3**.
 - Pull off hand lever **1**.
 - Undo the two hexagon socket screws **5** with nuts and lock washers **4** which lie below.
 - Remove grid plate **2**.
- Operation of hand lever AHL/DAHL/PHL/VHL**
- Press the locking device **6** upwards and hold.
 - Move hand lever **1** to the desired position and latch.

CAUTION

- Do not open or close hand lever **1** with a fast movement.
- Do not extend hand lever **1**.

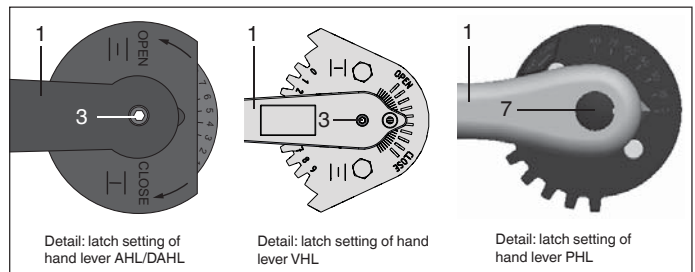

Operation of hand lever SAHL / SHL

- Release locking device **6**.
- Turn locking device **6** anticlockwise: Hand lever loose.
- Move the hand lever **1** to the desired position and fix the position with locking device **6**.
- Turn the locking device **6** clockwise: Hand lever fixed.

CAUTION

- Do not open or close hand lever **1** with a fast movement.
- Do not extend hand lever **1**.

