

Ergänzung der Einbau- und Montageanleitung GEMÜ 480 / 490 / D480 / D450 / R470 / R480

AHL- / DAHL-Version = Rasterhandhebel 10°

SAHL-Version = stufenloser Handhebel

PHL-Version = Rasterhandhebel 15°

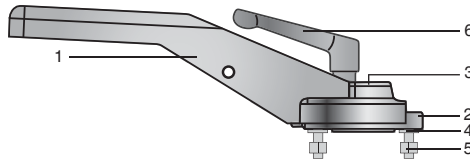
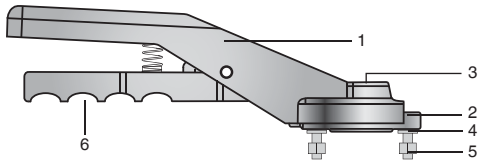

SHL-Version = Edelstahlhandhebel

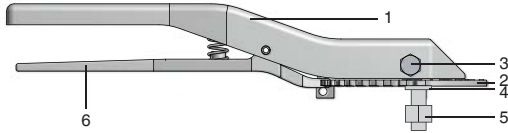

VHL-Version = Rasterhandhebel 10°

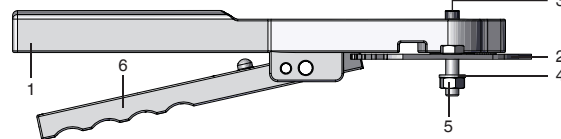

Demontage des Antriebs



Benötigtes Werkzeug:

- x Innensechskantschlüssel
- x Ringschlüssel oder Gabelschlüssel

**⚠️ WARNUNG**

Unter Druck stehende Armaturen!

- Gefahr von schweren Verletzungen oder Tod!
- Nur an druckloser Anlage arbeiten.

**⚠️ WARNUNG**



Aggressive Chemikalien!

- Verätzungen!
- Demontage nur mit geeigneter Schutzausrüstung.

**⚠️ VORSICHT**



Heiße Anlagenteile!

- Verbrennungen!
- Nur an abgekühlter Anlage arbeiten.

1. Geeignete Schutzausrüstung anlegen.
2. Anlage bzw. Anlagenteil stilllegen.
3. Gegen Wiedereinschalten sichern.
4. Anlage bzw. Anlagenteil drucklos schalten.
5. Anlage bzw. Anlagenteil vollständig entleeren und abkühlen lassen bis Verdampfungstemperatur des Mediums unterschritten ist und Verbrühungen ausgeschlossen sind.
6. Anlage bzw. Anlagenteil fachgerecht dekontaminieren, spülen und belüften.
7. Antrieb demontieren (siehe Einbau- und Montageanleitung GEMÜ 480 / 490 / D480 / D450 / R470 / R480, Kapitel „Antrieb demontieren“).

Montage des Handhebels



Benötigtes Werkzeug:

- x Innensechskantschlüssel
- x Ringschlüssel oder Gabelschlüssel

- Stellung der Klappenscheibe am Schlitz a ablesen, ggf. in richtige Position drehen.

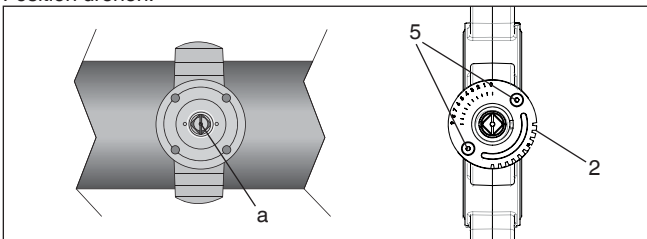

- Schlitz a quer zur Leitungsrichtung: Klappe geschlossen.
- Schlitz a in Leitungsrichtung: Klappe geöffnet.
- Rasterplatte 2 auf Gehäuse auflegen.
- Typenschild der Klappe muss nach vorn zeigen.
- Raster wie im oberem Bild oben ausrichten.
- Rasterplatte 2 mit zwei Innensechskantschrauben 5, Muttern und Sicherungsscheiben 4 fixieren.
- Handhebel 1 aufstecken. Auf Übereinstimmung der Stellungen von Klappenscheibe und Handhebel (Schlitz a) achten!
- Schraubensicherung mittelfest (Loctite 242) auf Gewinde der Schraube 3 auftragen (VHL-/AHL-/DAHL-Version: M5 Schraube muss mit Loctite 242 eingeklebt werden).

- VHL-Version: Scheibenstellung AUF/ZU (Kennzeichnung auf der Rasterplatte) beachten. Vierkant wird über Adapterhülsen (Vierkanthülse) passend zum Wellenende in der Stückliste geregelt. Bei Armaturen mit Doppelkopfflansch ist der größere (äußere) zu verwenden.
- Handhebel 1 mit Schraube 3 fixieren.
- Nach Montage prüfen, ob Handhebel 1 verstellbar ist.

**VORSICHT**

- Rasterplatte 2 darf nicht an Handhebel 1 reiben.

Demontage des Handhebels

- PHL-Version: Abdeckkappe 7 entfernen.
- Schraube 3 lösen und entfernen.
- Handhebel 1 nach oben abziehen.
- Darunter liegende zwei Innensechskantschrauben 5 mit Muttern und Sicherungsscheiben 4 lösen.
- Rasterplatte 2 entfernen.

Bedienung des Handhebels AHL / DAHL / PHL / VHL

- Arretier Vorrichtung 6 nach oben drücken und halten.
- Handhebel 1 in gewünschte Position bringen und einrasten.

**VORSICHT**

- Handhebel 1 nicht ruckartig öffnen oder schließen.
- Handhebel 1 nicht verlängern.

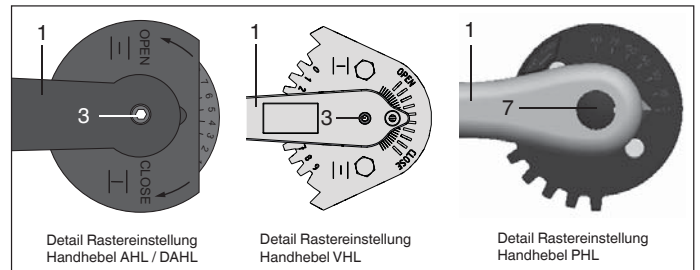

Bedienung des Handhebels SAHL / SHL

- Arretier Vorrichtung 6 lösen.
- Arretier Vorrichtung 6 gegen Uhrzeigersinn drehen: Handhebel lose.
- Handhebel 1 in gewünschte Position bringen und Position mit Arretier Vorrichtung 6 fixieren.
- Arretier Vorrichtung 6 im Uhrzeigersinn drehen: Handhebel fest.

**VORSICHT**

- Handhebel 1 nicht ruckartig öffnen oder schließen.
- Handhebel 1 nicht verlängern.

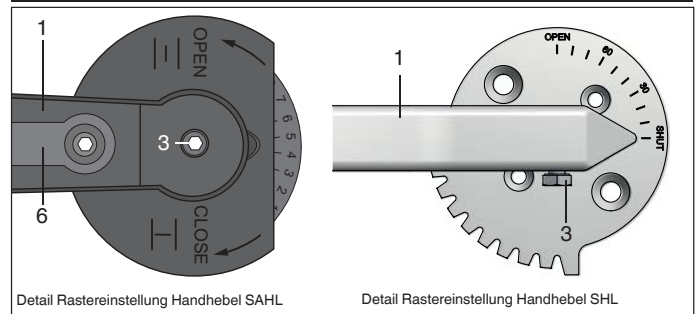

## Aanvulling van de inbouw- en montagehandleiding GEMÜ 480 / 490 / D480 / D450 / R470 / R480

AHL- / DAHL-versie = rasterhendel 10°

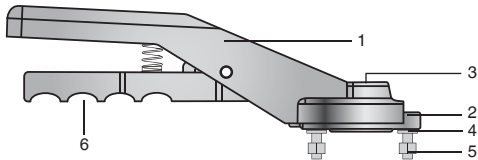

SAHL-versie = traploze hendel

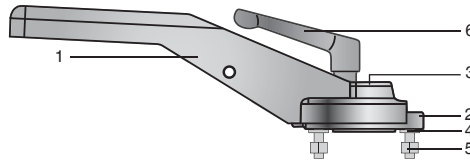

PHL-versie = rasterhendel 15°



SHL-versie = roestvrijstalen hendel

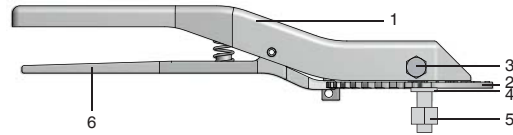

VHL-versie = rasterhendel 10°

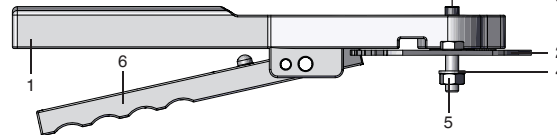

### Demontage van de aandrijving

	<b>Benodigd gereedschap:</b>
	x Inbussleutel
	x Ringsleutel of steeksleutel

<b>⚠ WAARSCHUWING</b>	
<b>Onder druk staande appendages!</b>	
➤ Risico op zeer ernstige verwondingen of de dood!	
● Alleen aan drukloze installatie werken.	

<b>⚠ WAARSCHUWING</b>	
	<b>Agressieve chemicaliën!</b>
	➤ Brandwonden!
	● Demontage alleen met geschikte veiligheidsuitrusting.

<b>⚠ PAS OP</b>	
	<b>Hete installatiedelen!</b>
	➤ Verbrandingen!
	● Uitsluitend aan een afgekoeld systeem werken.

1. Geschikte veiligheidsuitrusting dragen.
2. Installatie of deel van de installatie uitschakelen.
3. Tegen herinschakelen beveiligen.
4. Installatie of deel van de installatie drukloos schakelen.
5. De installatie of deel van de installatie volledig aftappen en laten afkoelen totdat de verdampingstemperatuur van het medium onderschreden is en brandwonden uitgesloten zijn.
6. Installatie of deel van de installatie vakkundig desinfecteren, doorspoelen en ventileren.
7. Aandrijving demonteren (zie inbouw- en montagehandleiding GEMÜ 480 / 490 / D480 / D450 / R470 / R480, hoofdstuk "Aandrijving demonteren").

### Montage van de hendel

	<b>Benodigd gereedschap:</b>
	x Inbussleutel
	x Ringsleutel of steeksleutel

- Stand van de klepring aan de sleuf **a** aflezen, eventueel in de juiste positie draaien.

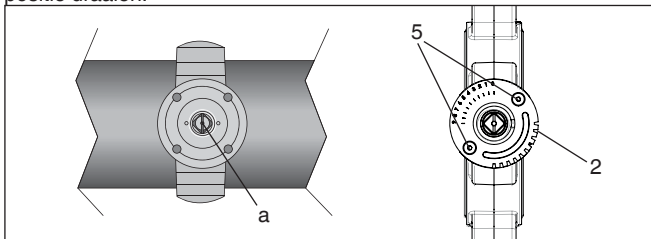

- Sleuf **a** dwars op leidingsrichting: klep gesloten.
- Sleuf **a** in leidingsrichting: klep geopend.
- Rasterplaat **2** op behuizing leggen.
- Typeplaatje van de klep moet naar voren wijzen.
- Raster zoals in bovenste afbeelding boven uitlijnen.
- Rasterplaat **2** met twee inbusbouten **5**, moeren en borgringen **4** vastzetten.
- Hendel **1** opsteken. Op overeenstemming van de standen van klepring en hendel (sleuf **a**) letten!
- Boutborgmiddel (Loctite 242) op schroefdraad van bout **3** aanbrengen (VHL-/AHL-/DAHL-versie: M5-bout moet met Loctite 242 vastgezet worden).

- VHL-versie: Ringstand OPEN/DICHT (aanduiding op rasterplaat) in acht nemen. Vierkant wordt via adapterhulzen (vierkante huls) passend bij het aseinde op de stuklijst geregeld. Bij appendages met flens met dubbele kop moet de grootste (buitenste) gebruikt worden.
- Hendel **1** met bout **3** vastzetten.
- Na montage controleren of hendel **1** verstelbaar is.

<b>PAS OP</b>	
● Rasterplaat <b>2</b> mag niet tegen de hendel <b>1</b> schuren.	

### Demontage van de hendel

- PHL-versie: afdekdop **7** verwijderen.
- Bout **3** losdraaien en verwijderen.
- Hendel **1** naar boven lostrekken.
- Daaronder liggende twee inbusbouten **5** met moeren en borgringen **4** losdraaien.
- Rasterplaat **2** verwijderen.
- Bediening van de hendel AHL / DAHL / PHL / VHL**
- Grendel **6** naar boven drukken en vasthouden.
- Hendel **1** in gewenste positie brengen en vastklikken.

<b>PAS OP</b>	
● Hendel <b>1</b> niet schoksgewijs openen of sluiten.	
● Hendel <b>1</b> niet verlengen.	

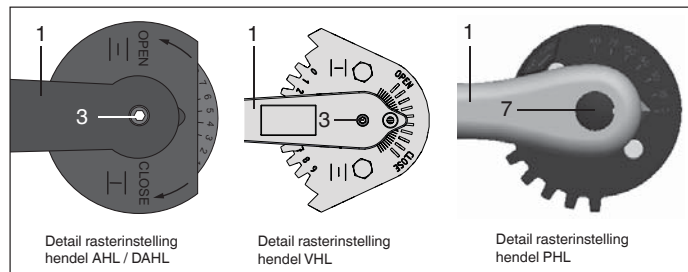

### Bediening van de hendel SAHL / SHL

- Grendel **6** losmaken.
- Grendel **6** linksom draaien: hendel los.
- Hendel **1** in gewenste positie brengen en positie met grendel **6** vastzetten.
- Grendel **6** rechtsom draaien: hendel vast.

<b>PAS OP</b>	
● Hendel <b>1</b> niet schoksgewijs openen of sluiten.	
● Hendel <b>1</b> niet verlengen.	

