

Ergänzung der Einbau- und Montageanleitung GEMÜ 480 / 490 / D480 / D450 / R470 / R480

AHL- / DAHL-Version = Rasterhandhebel 10°

SAHL-Version = stufenloser Handhebel

PHL-Version = Rasterhandhebel 15°

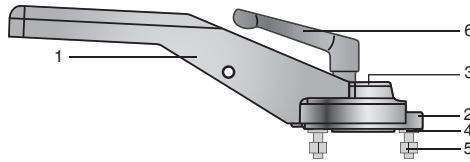
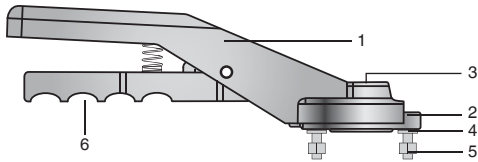

SHL-Version = Edelstahlhandhebel

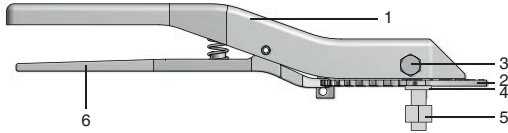

VHL-Version = Rasterhandhebel 10°

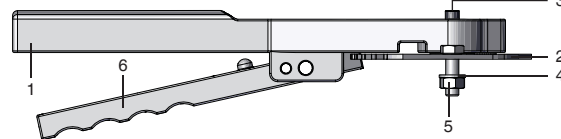

Demontage des Antriebs



Benötigtes Werkzeug:

- x Innensechskantschlüssel
- x Ringschlüssel oder Gabelschlüssel

⚠️ WARNUNG

Unter Druck stehende Armaturen!

- Gefahr von schweren Verletzungen oder Tod!
- Nur an druckloser Anlage arbeiten.

⚠️ WARNUNG



Aggressive Chemikalien!

- Verätzungen!
- Demontage nur mit geeigneter Schutzausrüstung.

⚠️ VORSICHT



Heiße Anlagenteile!

- Verbrennungen!
- Nur an abgekühlter Anlage arbeiten.

1. Geeignete Schutzausrüstung anlegen.
2. Anlage bzw. Anlagenteil stilllegen.
3. Gegen Wiedereinschalten sichern.
4. Anlage bzw. Anlagenteil drucklos schalten.
5. Anlage bzw. Anlagenteil vollständig entleeren und abkühlen lassen bis Verdampfungstemperatur des Mediums unterschritten ist und Verbrühungen ausgeschlossen sind.
6. Anlage bzw. Anlagenteil fachgerecht dekontaminieren, spülen und belüften.
7. Antrieb demontieren (siehe Einbau- und Montageanleitung GEMÜ 480 / 490 / D480 / D450 / R470 / R480, Kapitel „Antrieb demontieren“).

Montage des Handhebels



Benötigtes Werkzeug:

- x Innensechskantschlüssel
- x Ringschlüssel oder Gabelschlüssel

- Stellung der Klappenscheibe am Schlitz a ablesen, ggf. in richtige Position drehen.

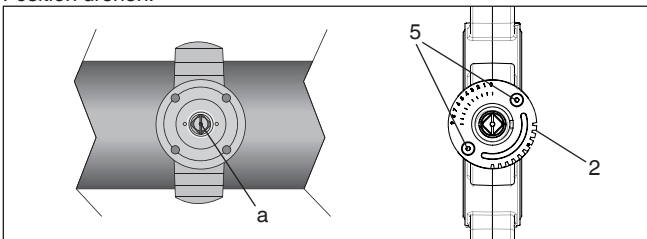

- Schlitz a quer zur Leitungsrichtung: Klappe geschlossen.
- Schlitz a in Leitungsrichtung: Klappe geöffnet.
- Rasterplatte 2 auf Gehäuse auflegen.
- Typenschild der Klappe muss nach vorn zeigen.
- Raster wie im oberem Bild oben ausrichten.
- Rasterplatte 2 mit zwei Innensechskantschrauben 5, Muttern und Sicherungsscheiben 4 fixieren.
- Handhebel 1 aufstecken. Auf Übereinstimmung der Stellungen von Klappenscheibe und Handhebel (Schlitz a) achten!
- Schraubensicherung mittelfest (Loctite 242) auf Gewinde der Schraube 3 auftragen (VHL-/AHL-/DAHL-Version: M5 Schraube muss mit Loctite 242 eingeklebt werden).

- VHL-Version: Scheibenstellung AUF/ZU (Kennzeichnung auf der Rasterplatte) beachten. Vierkant wird über Adapterhülsen (Vierkanthülse) passend zum Wellenende in der Stückliste geregelt. Bei Armaturen mit Doppelkopfflansch ist der größere (äußere) zu verwenden.
- Handhebel 1 mit Schraube 3 fixieren.
- Nach Montage prüfen, ob Handhebel 1 verstellbar ist.

VORSICHT

- Rasterplatte 2 darf nicht an Handhebel 1 reiben.

Demontage des Handhebels

- PHL-Version: Abdeckkappe 7 entfernen.
- Schraube 3 lösen und entfernen.
- Handhebel 1 nach oben abziehen.
- Darunter liegende zwei Innensechskantschrauben 5 mit Muttern und Sicherungsscheiben 4 lösen.
- Rasterplatte 2 entfernen.

Bedienung des Handhebels AHL / DAHL / PHL / VHL

- Arretier Vorrichtung 6 nach oben drücken und halten.
- Handhebel 1 in gewünschte Position bringen und einrasten.

VORSICHT

- Handhebel 1 nicht ruckartig öffnen oder schließen.
- Handhebel 1 nicht verlängern.

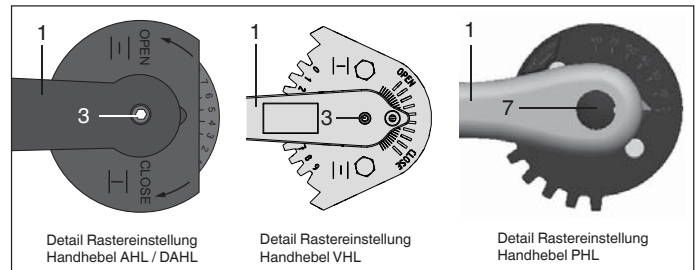

Bedienung des Handhebels SAHL / SHL

- Arretier Vorrichtung 6 lösen.
- Arretier Vorrichtung 6 gegen Uhrzeigersinn drehen: Handhebel lose.
- Handhebel 1 in gewünschte Position bringen und Position mit Arretier Vorrichtung 6 fixieren.
- Arretier Vorrichtung 6 im Uhrzeigersinn drehen: Handhebel fest.

VORSICHT

- Handhebel 1 nicht ruckartig öffnen oder schließen.
- Handhebel 1 nicht verlängern.

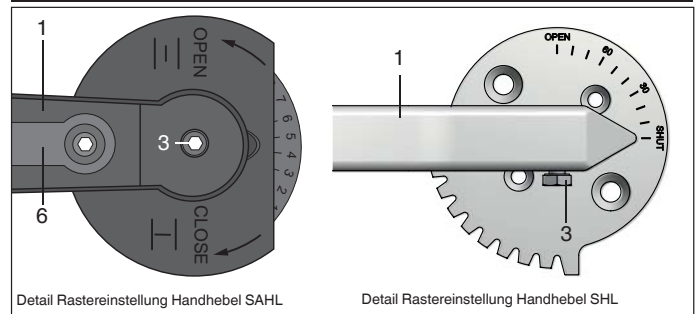

Komplettering till monteringsanvisningen GEMÜ 480 / 490 / D480 / D450 / R470 / R480

AHL- / DAHL-version = handspak med spärr 10°

SAHL-version = steglös handspak

PHL-version = handspak med spärr 15°

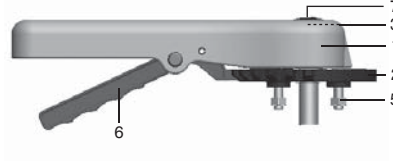
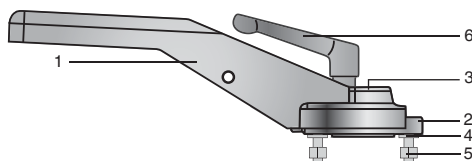
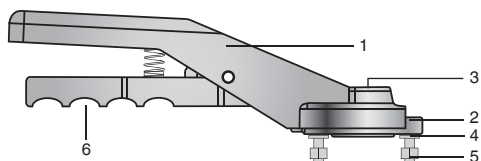

SHL-version = handspak i rostfritt stål

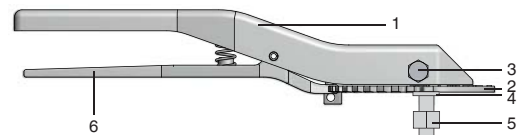

VHL-version = handspak med spärr 10°

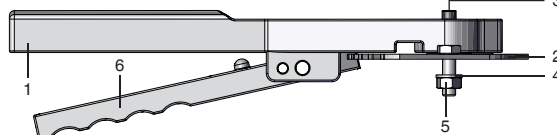

Demontering av manöverdonet

Nödvändiga verktyg:	
	x Insexnyckel
	x Ringnyckel eller gaffelnyckel

⚠ VARNING	
Armaturerna står under tryck.	
➤ Risk för allvarliga eller livshotande skador!	
● Arbeten får bara utföras på trycklöst system.	

⚠ VARNING	
	Aggressiva kemikalier!
	➤ Frätande!
	● Demontera endast med lämplig skyddsutrustning.

⚠ SE UPP	
	Heta systemkomponenter!
	➤ Brännskaderisk!
	● Arbeta endast på avsvanat system.

1. Använd lämplig skyddsutrustning.
2. Stäng av systemet och dess komponenter.
3. Säkra systemet mot oavsiktlig återinkoppling.
4. Tryckavlasta systemet och dess komponenter.
5. Töm systemet och dess komponenter fullständigt och låt svalna tills mediets förångningstemperatur har underskridits och det inte längre finns risk för skällning.
6. Dekontaminera, spola och ventiler systemet och dess komponenter på korrekt sätt.
7. Demontera manöverdonet (se monteringsanvisningen för GEMÜ 480 / 490 / D480 / D450 / R470 / R480, kapitlet "Demontera manöverdon").

Montering av handspaken

Nödvändiga verktyg:	
	x Insexnyckel
	x Ringnyckel eller gaffelnyckel

- Avläs läget för spärrskivan på skåran a och vrid den om så behövs till rätt position.

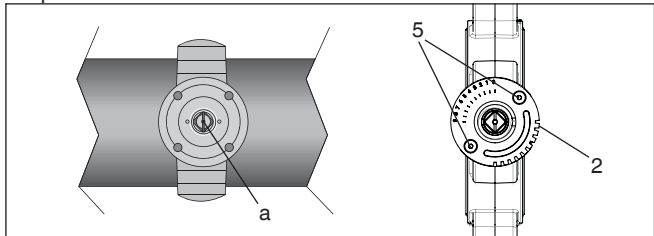

- Skåran a står vinkelrätt mot ledningsriktningen: Vridspjället är stängt.
- Skåran a står i linje med ledningsriktningen: Vridspjället är öppet.
- Sätt rasterbrickan 2 på ventilhuset.
- Vridspjällets typskylt måste peka framåt.
- Rikta in rastret enligt den övre bilden.
- Fixera rasterbrickan 2 med två insexskruvar 5, muttrar och spärrytare 4.
- Stick fast handspaken 1. Se till att spärrskivans och handspakens lägen överensstämmer (skåra a)!
- Dra åt skruvlåsanordningen medelfast (Loctite 242) på skruvens 3 gänga (VHL-/AHL-/DAHL-version: M5-skruven måste fästas med Loctite 242).

- VHL-version: Observera om skivläget är öppet/stängt (märkning på rasterbrickan). Fyrkantstappen regleras med adapterhylsorna (fyrkantshylsor) utefter axeländen i stycklistan.
- För armaturer med dubbla flänsar ska den större (yttre) användas.
- Fixera handspaken 1 med skruven 3.
- Kontrollera efter montering om handspaken 1 kan röras.

SE UPP	
● Rasterbrickan 2 får inte skava mot handspaken 1.	

Demontering av handspaken

- PHL-version: Ta bort täckkåpan 7.
- Lossa och ta bort skruven 3.
- Dra ut handspaken 1 i riktning uppåt.
- Lossa de två underliggande insexskruvarna 5 med muttrar och spärrytare 4.
- Ta bort rasterbrickan 2.

Manövrering av handspak AHL / DAHL / PHL / VHL

- Tryck spärranordningen 6 uppåt och håll den där.
- För den handspaken 1 till önskat läge och låt den haka fast.

SE UPP	
● Handspaken 1 får inte öppnas eller stängas med en häftig rörelse.	
● Förläng inte handspaken 1.	

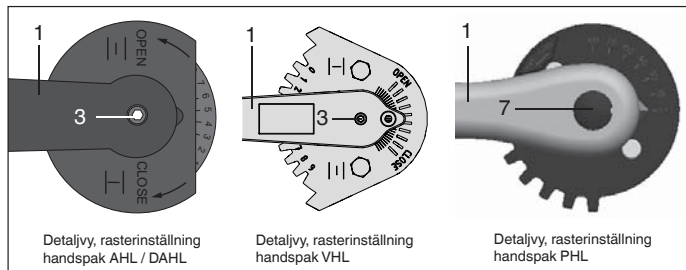

Manövrering av handspak SAHL / SHL

- Lossa spärranordningen 6.
- Vrid spärranordningen 6 moturs: handspaken lossad.
- För handspaken 1 till önskat läge och fixera läget med spärranordningen 6.
- Vrid spärranordningen 6 medurs: handspak spärrad.

SE UPP	
● Handspaken 1 får inte öppnas eller stängas med en häftig rörelse.	
● Förläng inte handspaken 1.	

